

seca 645

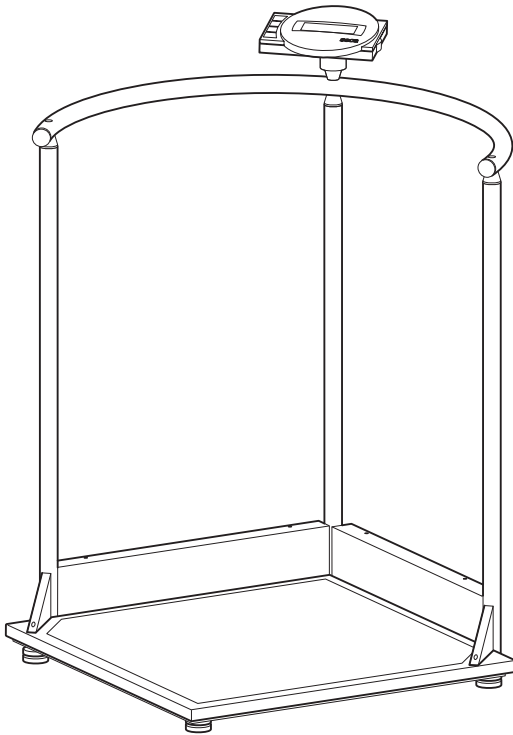

D	<i>Bedienungsanleitung und Garantieerklärung</i>	3
GB	<i>Instruction manual and guarantee</i>	21
F	<i>Mode d'emploi et garantie</i>	39
I	<i>Manuale di istruzioni e garanzia</i>	57
E	<i>Manual de instrucciones y garantía</i>	75
DK	<i>Betjeningsvejledning og garantibevis</i>	93
S	<i>Bruksanvisning och garanti</i>	111
N	<i>Bruksanvisning og garantierklæring</i>	129
FIN	<i>Käyttöohje ja takuu</i>	147
NL	<i>Bedieningshandleiding en garantieverklaring</i>	165
P	<i>Instruções de utilização e declaração de garantia</i>	183
GR	<i>Οδηγίες χειρισμού και εγγύηση</i>	201

Mit Brief und Siegel

Mit seca Produkten kaufen Sie nicht nur über ein Jahrhundert ausgereifte Technik, sondern auch eine behördlich und gesetzlich und durch Institute bestätigte Qualität.

seca-Produkte entsprechen schon heute den gesetzlichen Bestimmungen von morgen. Mit seca kaufen Sie Zukunft.



M

Die Produkte in dieser Bedienungsanleitung entsprechen dem Medizinproduktegesetz, d.h. der Richtlinie 93/42/EWG des Rates der Europäischen Gemeinschaft. Es trat am 14. Juni 1998 in Deutschland, Österreich und der Schweiz als Gesetz über Medizinprodukte in Kraft.

Waagen, die dieses Zeichen tragen, sind in der Europäischen Gemeinschaft in der Heilkunde zugelassen. seca-Waagen mit diesem Zeichen entsprechen bereits heute den qualitativen und technischen Anforderungen des Jahres 2003.



Waagen, die dieses Zeichen tragen, sind nach der Genauigkeitsklasse III der EG-Richtlinie 90/384 EWG geeicht.



Produkte, die dieses Zeichen tragen, erfüllen die Anforderungen

1. der Richtlinie für nicht selbsttätige Waagen in der Heilkunde Nr. 90/384/EWG
2. für das Medizinprodukte-Gesetz EG-Richtlinie Nr. 93/42/EWG
3. der Richtlinie über elektromagnetische Verträglichkeit



seca wurde das EN ISO 9001 Zertifikat verliehen, das heißt, dass in unserem Unternehmen die strengen Vorschriften für eine hohe und gleichbleibende Qualität in Forschung, Produktion, Vertrieb und Service eingehalten werden. Darüber hinaus bescheinigt das Zertifikat zur EN 46001 seca die konsequente Einhaltung höchster europäischer Qualitätsstandards für Medizinprodukte.

seca hilft der Umwelt.

Die Einsparung natürlicher Ressourcen liegt uns am Herzen. Deshalb bemühen wir uns, Verpackungsmaterial dort einzusparen, wo es sinnvoll ist. Und das, was übrigbleibt, kann über das Duale System bequem vor Ort entsorgt werden.



1. Herzlichen Glückwunsch!

Mit der elektronischen Stehhilfewaage **seca 645** haben Sie ein hochpräzises und gleichzeitig robustes Gerät erworben.

Seit über 150 Jahren stellt seca seine Erfahrung in den Dienst der Gesundheit und setzt als Marktführer in vielen Ländern der Welt mit innovativen Entwicklungen für das Wiegen und Messen immer neue Maßstäbe.

Die elektronische Stehhilfewaage **seca 645** kommt entsprechend den nationalen Vorschriften hauptsächlich in Krankenhäusern, Arztpraxen und stationären Pflegeeinrichtungen zum Einsatz. Die Waage ist ein Medizinprodukt der Klasse I und entsprechend der Genauigkeitsklasse III geeicht.

Die Gewichtsanzeige kann zwischen Kilogramm (kg) und Pounds (lbs) umgeschaltet werden. Das Gewicht wird innerhalb weniger Sekunden ermittelt.

Neben der konventionellen Bestimmung des Gewichtes bietet die **seca 645** eine Funktion zur Ermittlung des Body-Mass-Indexes. Hierzu wird mittels der Bedientastatur die Körpergröße eingegeben und automatisch der zum Gewichtswert gehörende Body-Mass-Index errechnet.

Mit der Pre-Tara-Funktion können Sie die Gewichte von z.B. drei Stuhltypen speichern. Dieses Gewicht wird bei der Wägung automatisch abgezogen.

Die große sichere Stehhilfe ermöglicht auch Menschen einen sicheren Stand, die unsicher auf den Beinen sind.

Die Waage ist sehr stabil gebaut und wird Ihnen lange treue Dienste leisten. Sie ist einfach zu bedienen und die große Anzeige ist leicht lesbar.

Die **seca 645** ist auf Rollen fahrbar und aufgrund des geringen Stromverbrauches in Verbindung mit den wiederaufladbaren Batterien über lange Zeit mobil einsetzbar.

2. Sicherheit

Bevor Sie die neue Waage benutzen, nehmen Sie sich bitte ein wenig Zeit, um die folgenden Sicherheitshinweise zu lesen.

- Beachten Sie die Hinweise in der Bedienungsanleitung.
- Bewahren Sie die Bedienungsanleitung und die darin enthaltene Konformitätserklärung sorgfältig auf.
- Sichern Sie gehbehinderte Menschen bei Benutzung der Waage gegen Sturz.
- Die Waage muss vorsichtig betreten werden. Bei einer feuchten Oberfläche besteht Rutschgefahr!
- Senken Sie die Waage nach dem Verfahren bitte langsam in die Gebrauchslage zurück.
- Sie dürfen die Waage nicht fallen lassen oder heftigen Stößen aussetzen.
- Verwenden Sie bitte ausschließlich das mitgelieferte seca Netzgerät. Prüfen Sie vor dem Einstecken in die Steckdose, ob die Netzspannungsangabe am Netzgerät mit der örtlichen Netzspannung übereinstimmt.
- Achten Sie bei der Verwendung der Waage mit einem Netzteil darauf, dass die Verlegung des Zuleitungskabels eine Stolpergefahr oder ein Hinterhaken ausschließt.
- Lassen Sie Wartung und Nacheichungen regelmäßig durchführen (siehe dazu Kapitel „Wartung“ auf Seite 18).
- Lassen Sie Reparaturen ausschließlich von autorisierten Personen durchführen.

3. Bevor es richtig losgeht...

Auspacken

– Entfernen Sie die Verpackung, wobei Sie den Anzeigenkopf noch an der Säule befestigt lassen. Stellen Sie die Wägeplattform auf einen festen, ebenen Untergrund.

Im Lieferumfang sind enthalten:

- Seitenteil mit zwei Säulen und mit für den Transport befestigtem Anzeigenkopf
- Seitenteil mit einer Säule
- Wägeplattform
- Reling
- Abdeckung für Räderkasten
- Abdeckung für Seitenkasten
- 2 Dreieckabdeckungen rechts/links
- Anzeigehalterung
- Satz Montageschrauben
- Innensechskantschlüssel, Weite 6
- Kreuzschlitzschraubendreher Größe 1 und Größe 3
- 1 Schraubendreher
- 1 seca Netzgerät
- 1 Bedienungsanleitung

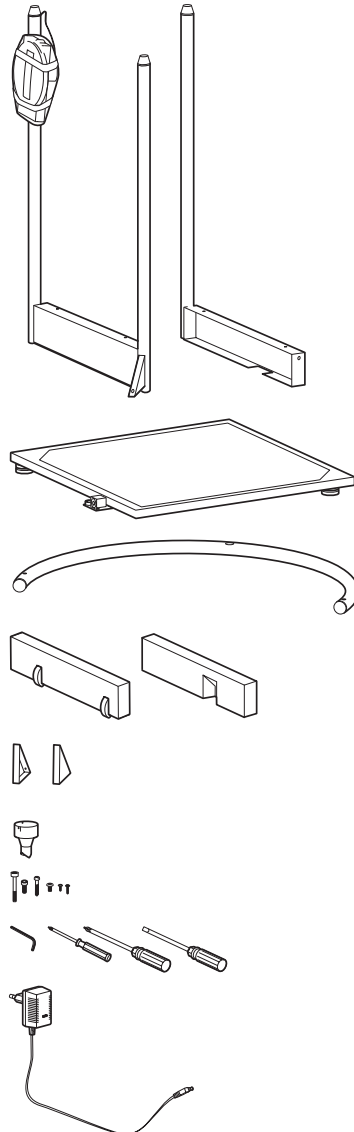

Montage der Waage

Schritt 1: Montage des ersten Seitenteils

Sie benötigen folgende Schrauben:

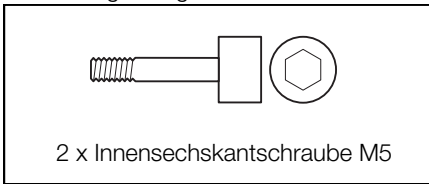

- Setzen Sie das Seitenteil an die rechte Seite der Wägeplattform.
- Schrauben Sie das Seitenteil mit zwei Innensechskantschrauben an die Wägeplattform.
- Befestigen Sie mit einer Innensechskantschraube die dreieckige Versteifung auf der Wägeplattform.

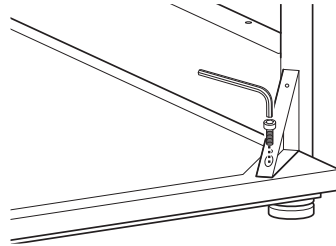
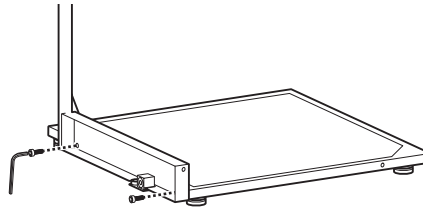

Schritt 2: Montage des Seitenteils mit Räderkasten

Sie benötigen folgende Schrauben:

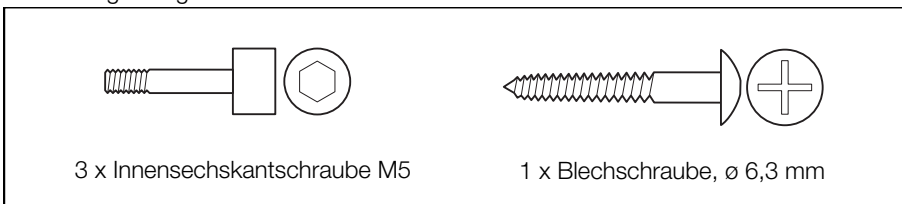

- Setzen Sie das Seitenteil mit Räderkasten an die hintere Seite der Wägeplattform.
- Schrauben Sie das Seitenteil mit zwei Innensechskantschrauben an die Wägeplattform.

- Befestigen Sie mit einer Innensechskantschraube die dreieckige Versteifung auf der Wägeplattform.

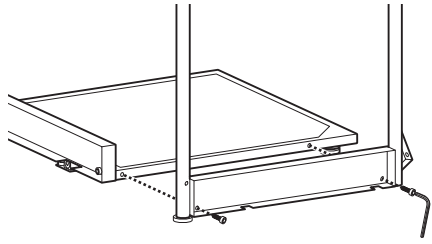

- Verbinden Sie mit der Blechschraube die beiden Seitenteile an der mittleren Säule miteinander.

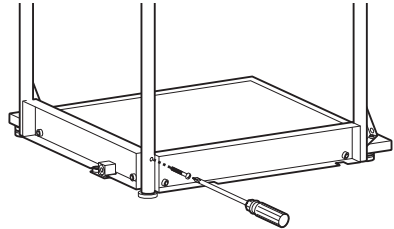

3. Schritt: Montage der Reling

Sie benötigen folgende Schrauben:

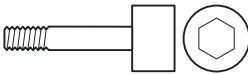

1 x Innensechskantschraube M6

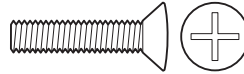

2 x Linsenkopfschraube M6

- Setzen Sie die Reling auf die drei Säulen. Die großen Bohrungen müssen dabei nach unten zeigen und auf die Säulenzapfen aufgesteckt werden.
- Schrauben Sie die Reling mit je einer Linsenkopfschraube auf den beiden äußeren Säulen fest.

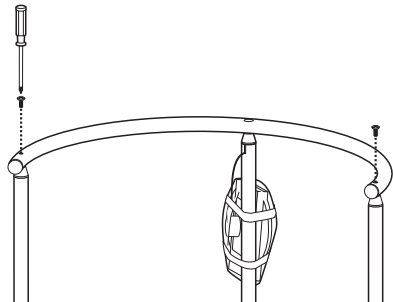

- Setzen Sie die Anzeigenhalterung mit dem zapfenförmigen Ende über der mittleren Säule auf die Reling.
- Drehen Sie die Anzeigenhalterung, bis deren Zapfen eingerastet ist.
- Schrauben Sie die Anzeigenhalterung mit der Innensechskantschraube fest.

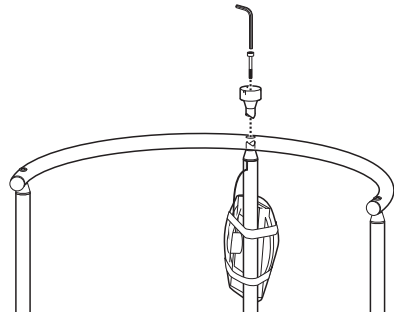

4. Schritt: Montage des Anzeigenkopfes

Sie benötigen folgende Schrauben:

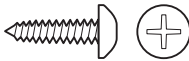

3 x Spezialkreuzschlitzschraube, \varnothing 2,5 mm

- Entfernen Sie die Transportsicherung des Anzeigenkopfes.
- Setzen Sie den Anzeigekopf so auf die Anzeigenhalterung, dass die Positionsmarkierungen übereinander stehen.
- Fixieren Sie den Anzeigekopf mit den drei Kreuzschlitzschrauben an der Anzeigenhalterung.

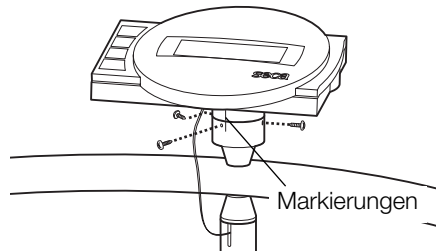

5. Schritt: Montage der Seitenteil-Abdeckungen

Sie benötigen folgende Schrauben:

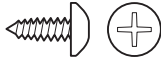

12 x Kreuzschlitzschraube, \varnothing 3,5 mm

- Legen Sie die Waage auf die Seite, so dass das hintere Seitenteil nach oben zeigt.
- Setzen Sie die Abdeckung mit den Rädern in das Seitenteil und schrauben Sie sie mit 4 Kreuzschlitzschrauben fest:
2 x von unten und
2 x von oben.
- Setzen Sie eine Abdeckung auf das Versteifungsdreieck und schrauben Sie diese mit zwei Schrauben fest.
- Drehen Sie die Waage so, dass nun das andere Seitenteil oben liegt.
- Setzen Sie die Abdeckung mit der Aussparung nach innen in das Seitenteil und schrauben Sie sie mit 4 Kreuzschlitzschrauben fest:
2 x von unten und
2 x von oben.
- Setzen Sie eine Abdeckung auf das Versteifungsdreieck und schrauben Sie diese mit zwei Schrauben fest.

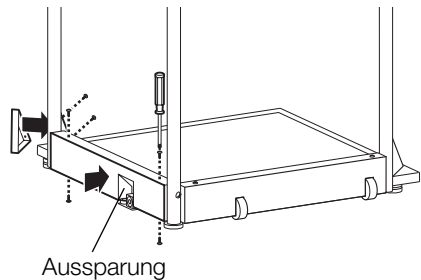
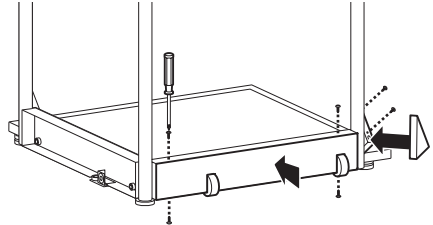

6. Schritt: Montage der elektrischen Anschlüsse

- Verbinden Sie das Kabel, das aus der mittleren Säule ragt, mit der Buchse der Elektronikbox. Verlegen Sie das Kabel zur Vermeidung von Messfehlern gemäß Abbildung.
- Lösen Sie die Schrauben des Batteriefachdeckels und nehmen Sie diesen ab.
- Verbinden Sie die Steckkontakte mit dem im Batteriefach liegendem Akkublock.
- Verschließen Sie das Batteriefach wieder mit dem Deckel und schrauben Sie ihn fest.
- Drehen Sie die Waage in die aufrechte Position.

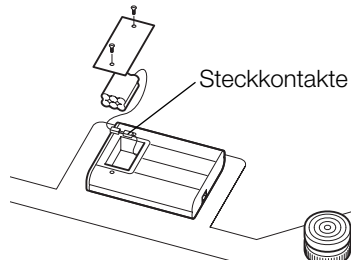
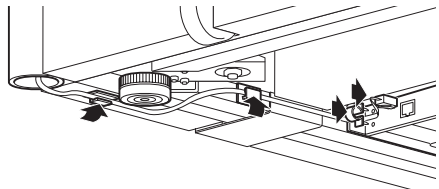

Stromversorgung

Die Stromversorgung der Waage erfolgt über ein Netzgerät und Akkus. Die Waage arbeitet netzunabhängig – das ist sehr nützlich bei mobilem Einsatz.

Die LC-Anzeige und die Auswerteelektronik haben einen geringen Stromverbrauch – mit einem voll geladenen Akku sind 2000 Wägungen möglich. Wenn die Batteriespannung nicht mehr ausreicht, erscheint zunächst das Batteriesymbol  in der Anzeige, um darauf hinzuweisen, dass die Batterieladung zur Neige geht. Wenn die Batterien nicht geladen werden, wird die Batteriespannung schließlich für ein fehlerfreies Messen nicht mehr ausreichen. In diesem Fall erscheint **bAtt** in der Anzeige, ein Wiegen ist dann nicht mehr möglich.

Die Akkus werden von dem mitgelieferten Netzgerät geladen. Hierzu muß das Netzgerät mindestens 24 Stunden an das Netz angeschlossen sein.

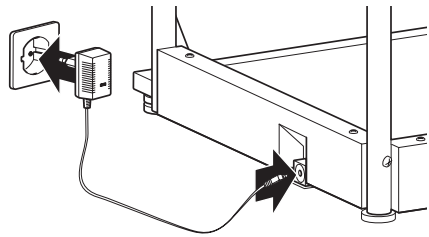

4. Waage aufstellen und ausrichten

- Stellen Sie die Waage auf einen festen Untergrund.
- Lösen Sie die Kontermuttern über den vier Fußschrauben (1).
- Richten Sie die Waage durch Drehen der Fußschrauben aus. Die Luftblase der Libelle muss sich genau in der Mitte des Kreises befinden (2).
- Schrauben Sie anschließend die Kontermuttern wieder fest (3).
- Achten Sie darauf, dass die Waage nur mit den Füßen Bodenkontakt hat. Die Waage darf nirgends aufliegen.

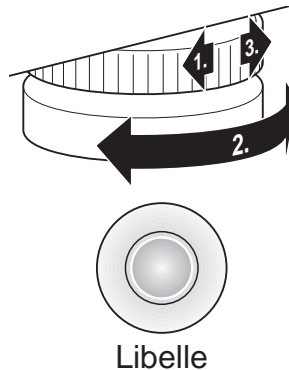

Wichtig!

Die Ausrichtung des Waagenbodens muss bei jedem Standortwechsel überprüft und eventuell korrigiert werden.

5. Bedienung

Bedienelemente und Anzeigen

Die Bedienelemente und das Display befinden sich in dem Anzeigenkopf auf der Säule.

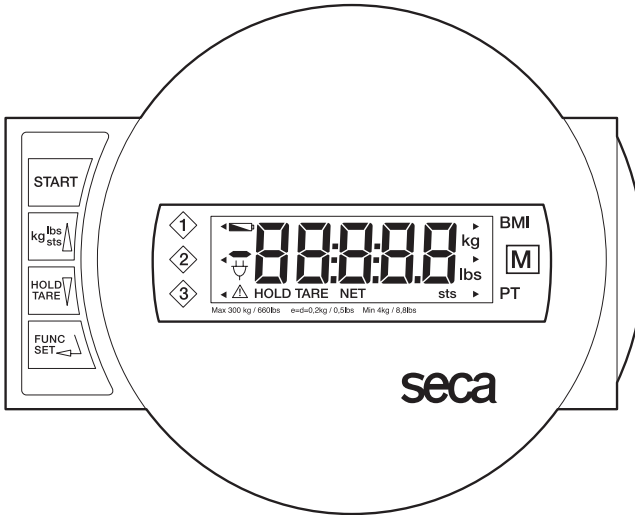

Ein- und Ausschalten der Waage



kurzer Tastendruck → Umschaltung zwischen kg und lbs
im Funktionsmenü → Wert erhöhen, blättern



kurzer Tastendruck → Hold-Funktion aktivieren/deaktivieren
langer Tastendruck → Anzeige auf Null setzen, Tara aktivieren/deaktivieren
im Funktionsmenü → Wert verringern, blättern



Aktivierung von BMI oder Pre-Tara-Funktion und Bestätigungstaste für Eingaben

Damit die Anzeige von unterschiedlichen Standorten aus abgelesen werden kann, ist der Anzeigenkopf in beide Richtungen um 180° drehbar.

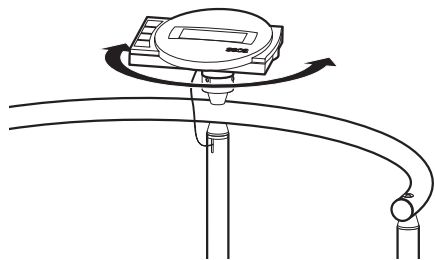

Prüfung auf korrekten Eichzählerinhalt

Diese seca-Waage ist geeicht. Eichungen dürfen nur durch autorisierte Stellen erfolgen. Um dies sicherzustellen, ist die Waage mit einem Eichzähler ausgestattet, der jede Veränderung der eichtechnisch relevanten Daten festhält. Wenn Sie prüfen möchten, ob die Waage ordnungsgemäß geeicht ist, gehen Sie folgendermaßen vor:

- Schalten Sie gegebenenfalls die Waage aus.
- Halten Sie eine beliebige Taste gedrückt und starten Sie die Waage. Auf dem Display blinkt für wenige Sekunden der aktuelle Eichzählerinhalt.
- Vergleichen Sie den ausgegebenen Eichzählerinhalt mit der auf der Eichzählermarke angegebenen Zahl. Für eine gültige Eichung müssen beide Zahlen übereinstimmen. Wenn Marke und Eichzähler nicht übereinstimmen, muss eine Nacheichung erfolgen. Wenden Sie sich an Ihren Servicepartner oder den seca-Kundendienst.



Beide Zahlen müssen übereinstimmen.

Sollte eine Nacheichung erforderlich werden, so wird statt der oben abgebildeten seca Eichzählermarke die nebenstehende Nacheichungsmarke zur Kennzeichnung des Eichzählerstandes verwendet. Diese Marke wird durch die zur Nacheichung autorisierte Person mit einem Zusatzsiegel gesichert. Die Nacheichungsmarke kann unter der Nummer 14-05-01-886 vom seca Kundendienst bezogen werden.



Richtiges Wiegen

- Drücken Sie die Starttaste. In der Anzeige erscheinen nacheinander **SECA**, **88888** und **0.0**. Danach ist die Waage automatisch auf Null gesetzt und betriebsbereit.
- Schalten Sie gegebenenfalls die Gewichtsanzeige um (siehe Seite 13).
- Lassen Sie den Patienten die Waage betreten. Dort soll der Patient ruhig stehen bleiben.
- Lesen Sie das Wiegeergebnis an der digitalen Anzeige ab.
- Bei Belastung der Waage über 300 kg bzw. über 660 lbs erscheint in der Anzeige **STOP**.
- Um die Waage auszuschalten, drücken Sie erneut die Starttaste.



Umschaltung der Gewichtsanzeige

Die Gewichtsanzeige kann zwischen Kilogramm (kg) und Pounds (lbs) umgeschaltet werden.

- Schalten Sie die Waage mit der grünen Starttaste ein. Die Gewichtsanzeige erfolgt zunächst in der zuletzt gewählten Einstellung.
- Um die Anzeige des Gewichtswertes zwischen Kilogramm und Pounds umzuschalten, drücken Sie die Taste **kg/lbs/sts**.
- Es leuchtet die Anzeige **kg** oder **lbs**.



Automatische Abschaltung/Stromsparmodus

Die Waage erkennt automatisch, ob ein reiner Akkubetrieb vorliegt oder ob sie ans Netz angeschlossen ist.

- Bei Akkubetrieb: automatische Abschaltung nach 5 Minuten.
- Bei Netzbetrieb: Abschaltung nur über die Tastatur.

Gewichtsanzeige eintarieren (TARA)

Die Tara-Funktion ist sehr nützlich, wenn ein Zusatzgewicht z. B. von einem Stuhl, beim Wiegen nicht berücksichtigt werden soll.

Gehen Sie folgendermaßen vor:

- Drücken Sie die grüne Starttaste.



- Stellen Sie zunächst das Zusatzgewicht (z.B. einen Stuhl) auf die Waage, und aktivieren Sie durch einen langen Tastendruck auf **HOLD/TARE** die Tara-Funktion.



Die Anzeige wird wieder auf Null gesetzt. Im Display erscheint **0.0**. Die Anzeige „NET“ erscheint. Sie können jetzt beliebig viele Wägungen durchführen.



- Bringen Sie nun den Patienten auf die Waage. Der Patient kann sich setzen.

Die Waage ermittelt das Gewicht des Patienten.

Die Tara-Funktion kann jederzeit mit einem veränderten oder auch ohne Gewicht neu aktiviert werden.

- Bringen Sie das neue Gewicht auf die Waage und drücken Sie lange die Taste **HOLD/TARE**.
- Durch Abschalten der Waage wird der Tarawert gelöscht.



Speichern des Gewichtswertes (HOLD)

Der ermittelte Gewichtswert kann auch nach Entlastung weiterhin angezeigt werden. Damit ist es möglich, den Patienten zuerst wieder zu versorgen, bevor man den Gewichtswert notiert.

- Drücken Sie kurz die Taste **HOLD/TARE**, während die Waage belastet ist.



In der digitalen Anzeige erscheint „HOLD“. Der Wert bleibt bis zur automatischen Abschaltung in der Anzeige gespeichert.



Das Dreieck mit dem Ausrufezeichen weist darauf hin, dass es sich bei dieser eingefrorenen Anzeige um eine nicht eichpflichtige Zusatzeinrichtung handelt.

- Die HOLD-Funktion kann durch erneutes Drücken der Taste **HOLD/TARE** ausgeschaltet werden.



Im Display erscheint **0.0** bei unbelasteter Waage bzw. der aktuelle Gewichtswert. Die Anzeige „HOLD“ verschwindet.

Hinweis:

Die Funktionen HOLD und TARA können auch gleichzeitig genutzt werden.

Body-Mass-Index (BMI)

Der Body-Mass-Index setzt Körpergröße und Körpergewicht zueinander in Beziehung, ermöglicht jedoch genauere Angaben als das Idealgewicht nach Broca. Es wird ein Toleranzbereich angegeben, der als gesundheitlich optimal gilt. Der Body-Mass-Index gilt nur für Erwachsene; für Kinder und Jugendliche sind diese Werte nicht maßgebend.

Es können drei Körpergrößen gespeichert werden.

- Drücken Sie die Starttaste.
In der Anzeige erscheinen nacheinander **SECA**, **88888** und **0.00**. Danach ist die Waage automatisch auf Null gesetzt und betriebsbereit.
- Drücken Sie die Taste **FUNC**.
- Im Display erscheint die zuletzt benutzte Funktion.
- Wählen Sie mit den Pfeiltasten die BMI-Funktion **FU 1**. Aktivieren Sie die Funktion, indem Sie noch einmal die Taste **FUNC** drücken.
- Ein Pfeil auf der linken Seite des Displays zeigt an, welcher Speicherplatz eingestellt ist.
- Wählen Sie mit den Pfeiltasten den Speicherplatz, auf dem Sie die Körpergröße des Patienten speichern möchten oder eventuell bereits gespeichert haben.



- Drücken Sie dann **FUNC**. Auf dem Display sehen Sie die Körpergröße aus dem Speicherplatz.
- Sie können den Wert mit den Pfeiltasten in 1 cm-Schritten verändern.
- Wenn der richtige Wert eingestellt ist, drücken Sie noch einmal die Taste **FUNC**. Die BMI-Funktion ist nun aktiviert.
- Lassen Sie den Patienten die Waage betreten. Dort soll der Patient ruhig stehen bleiben.
- Lesen Sie den BMI an der digitalen Anzeige ab und vergleichen ihn mit den Kategorien auf Seite 15.
- Drücken Sie eine Pfeiltaste, wenn Sie kurzzeitig den Gewichtswert sehen möchten.
- Um wieder in den normalen Wägebetrieb zu gelangen, drücken Sie die Taste **FUNC**.
- Um die Waage auszuschalten, drücken Sie erneut die Starttaste.



Auswertung des Body-Mass-Index:

Vergleichen Sie den ermittelten Wert mit den unten angegebenen Kategorien.

- **BMI unter 18:**

Achtung, der Patient wiegt zu wenig. Es könnte eine Tendenz zur Magersucht vorliegen. Eine Gewichtszunahme ist empfehlenswert, um Wohlbefinden und Leistungsfähigkeit zu verbessern. Im Zweifelsfalle sollte ein Facharzt konsultiert werden.

- **BMI zwischen 18 und 20:**

Der Patient befindet sich an der unteren Gewichtsgrenze. Wenn er sich wohlfühlt und gesundheitlich alles in Ordnung ist, kann sein Gewicht so bleiben.

- **BMI zwischen 20 und 25:**

Der Patient ist normalgewichtig. Er darf bleiben, wie er ist.

- **BMI zwischen 25 und 30:**

Der Patient hat leichtes bis mittleres Übergewicht. Er sollte sein Gewicht reduzieren, wenn bereits eine Krankheit vorliegt (z.B. Diabetes, Bluthochdruck, Gicht, Fettstoffwechselstörungen).

- **BMI über 30:**

Eine Gewichtsabnahme ist dringend erforderlich. Stoffwechsel, Kreislauf und Knochen werden belastet. Empfohlen ist ein konsequente Diät, viel Bewegung und Verhaltenstraining. Im Zweifelsfalle sollte ein Facharzt konsultiert werden.

Wiegen mit Pre-Tara

Wenn die Pre-Tara-Funktion aktiviert ist, wird ein gespeicherter Gewichtswert vom aktuell gemessenen Gewicht abgezogen. Diese Funktion ist zum Beispiel dann nützlich, wenn Pfleger und Patient gemeinsam auf der Waage stehen und das Gewicht des Pflegers nicht mit angezeigt werden soll.

Es können drei verschiedene Taragewichte (Pflegergewichte) gespeichert werden.

- Drücken Sie die Starttaste.

In der Anzeige erscheinen nacheinander **SECA**, **88888** und **0.00**. Danach ist die Waage automatisch auf Null gesetzt und betriebsbereit.



- Drücken Sie die Taste **FUNC.**

Im Display erscheint die zuletzt benutzte Funktion.



Ein Pfeil auf der linken Seite des Displays zeigt an, welcher Speicherplatz eingestellt ist.



- Wählen Sie mit den Pfeiltasten den gewünschten Speicherplatz, auf dem Sie das Zusatzgewicht speichern möchten oder eventuell bereits gespeichert haben.

- Drücken Sie dann **FUNC.** Auf dem Display sehen Sie den Tarawert aus dem Speicherplatz.



- Sie können den Wert mit den Pfeiltasten in Anzeigeschritten verändern.



- Wenn der richtige Wert eingestellt ist, drücken Sie noch einmal die Taste **FUNC.**

Die Pre-Tara-Funktion ist nun aktiviert.

- Betreten Sie die Waage mit dem Patienten. Lesen Sie das Wiegeergebnis an der digitalen Anzeige ab.

- Drücken Sie eine Pfeiltaste, wenn Sie kurzzeitig den aktuellen Gewichtswert sehen möchten.



- Um wieder in den normalen Wägebetrieb zu gelangen, drücken Sie die Taste **FUNC.**



- Um die Waage auszuschalten, drücken Sie erneut die Starttaste.



6. Waage verfahren

Für den mobilen Einsatz auf einer Station kann die Waage wie abgebildet nach hinten geneigt und auf den Rollen verfahren werden.

Wichtig!

Die Ausrichtung des Waagenbodens muss bei jedem Standortwechsel überprüft und eventuell korrigiert werden.

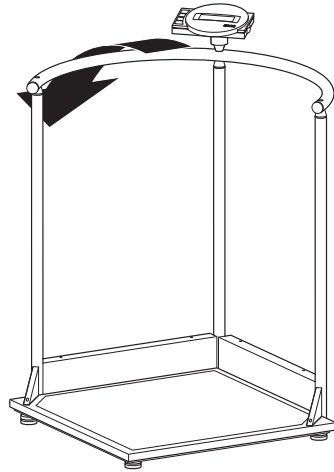

7. Reinigung

Reinigen Sie den Belag und das Gehäuse nach Bedarf mit einem Haushaltsreiniger oder einem handelsüblichen Desinfektionsmittel. Beachten Sie die Hinweise des Herstellers. Verwenden Sie auf keinen Fall scheuernde oder scharfe Reiniger, Spiritus, Benzin oder ähnliches für die Reinigung. Solche Mittel können die hochwertigen Oberflächen beschädigen.

8. Was tun, wenn...

... keine Gewichtsanzeige erscheint?

- Ist die Waage eingeschaltet?
- Überprüfen Sie den Netzanschluss und den Anschluss des Akkublocks.
- Ist der Steckkontakt zur Verbindung der Anzeige an der Waage richtig angeschlossen?
- Schalten Sie die Waage für einige Sekunden spannungsfrei, indem Sie den Steckverbinder zum Akkublock öffnen und das Netzteil von der Waage abziehen.

... vor dem Wiegen nicht erscheint?

- Drücken Sie erneut die Starttaste – die Waage darf dabei nicht belastet sein und nur mit den Füßen den Boden berühren.

... ein Segment ständig oder gar nicht leuchtet?

- Die entsprechende Stelle weist einen Fehler auf. Benachrichtigen Sie den Wartungsdienst.

... die Anzeige erscheint?

- Die Batteriespannung des Akkus lässt nach. Sie sollten den Akku in den nächsten Tagen aufladen.

... die Anzeige *bAtt* erscheint?

- Der Akku ist so stark entladen, dass nicht mehr gemessen werden kann. Laden Sie den Akku wieder auf.

... die Anzeige *StOP* erscheint?

- Die Höchstlast wurde überschritten.

... die Anzeige blinkt?

- Haben Sie gerade die Hold- / oder Tarafunktion aktiviert, warten Sie bitte, bis die Waage einen gleichbleibenden Gewichtswert erkannt hat. Die Anzeige hört dann auf zu blinken.
- Ist keine Aktivierung einer Funktion vorangegangen, so entlasten Sie die Waage und warten Sie, bis  angezeigt wird und wiegen Sie dann nochmals.

... die Anzeige *tEMP* erscheint?

- Die Umgebungstemperatur der Waage ist zu hoch oder zu niedrig. Stellen Sie die Waage in einer Umgebungstemperatur zwischen +10 °C und +40 °C auf. Warten Sie etwa 15 Minuten, bis sich die Waage an die Umgebungstemperatur angepasst hat und wiegen Sie dann erneut.



... die Anzeige *E* und eine Zahl erscheinen?

- Schalten Sie die Waage über die Starttaste ab und starten Sie erneut. Danach arbeitet die Waage wieder normal.
Sollte das nicht der Fall sein, unterbrechen Sie die Spannungsversorgung, indem Sie kurzzeitig den Akku entfernen. Ist auch diese Maßnahme ohne Ergebnis, benachrichtigen Sie den Wartungsdienst.

9. Wartung

Lassen Sie den nationalen Bestimmungen entsprechend eine Nacheichung durchführen. Wartungen und Nacheichungen dürfen ausschließlich von autorisiertem Personal durchgeführt werden. Wenden Sie sich an Ihren Servicepartner oder den seca-Kundendienst.

10. Technische Daten

Abmessungen: (Breite, Länge, Höhe)	750 x 750 x 1140 mm
Plattformgröße	600 x 600 mm
Plattformhöhe	45 mm
Eigengewicht	ca. 24 kg
Temperaturbereich	+10 °C bis +40 °C
Eichung	medizinisch geeicht, Klasse III
EN 60 601-1:	
	schutzisoliertes Gerät, Schutzklasse II
	elektromedizinisches Gerät, Typ B
Medizinprodukt nach Richtlinie 93/42/EWG	Klasse I
Farbe	schwarz/weiß
Höchstlast	300 kg /660 lbs
Mindestlast	4 kg / 8.8 lbs
Feineinteilung	200 g / 0.5 lbs
Genauigkeit bei Ersteichung	
bis 100 kg:	± 100 g
100 kg bis 300 kg:	± 200 g
Stromversorgung:	Modellabhängiges Netzteil und eingebauter Akku

11. Ersatzteile

Akkublock	Best.Nr. 68-22-12-721
Modellabhängiges Netzteil	
Bezeichnung: Steckernetzgerät 230 V~/50 Hz/12 V=/130 mA	Best.Nr. 68-32-10-252
Bezeichnung: Tischnetzgerät, umschaltbar 115 V~/230 V~/50 Hz/9 V=/350 mA	Best.Nr. 68-32-10-243
Nacheichungsmarke	Best.Nr. 14-05-01-886

12. Entsorgung

Akkus

Werfen Sie verbrauchte Akkus nicht in den Hausmüll. Entsorgen Sie die Akkus über Sammelstellen in Ihrer Nähe.

Entsorgung der Waage

Sollte die Waage nicht mehr benutzt werden können, gibt Ihnen der zuständige Müllbeseitigungsverband gern Auskunft über notwendige Maßnahmen zur fachgerechten Entsorgung.

13. Gewährleistung

Für Mängel, die auf Material- oder Fabrikationsfehler zurückzuführen sind, gilt eine zweijährige Gewährleistungsfrist ab Lieferung. Alle beweglichen Teile, wie z.B. Batterien, Kabel, Netzgeräte, Akkus etc., sind hiervon ausgenommen. Mängel, die unter die Gewährleistung fallen, werden für den Kunden gegen Vorlage der Kaufquittung kostenlos behoben. Weitere Ansprüche können nicht berücksichtigt werden. Kosten für Hin- und Rücktransporte gehen zu Lasten des Kunden, wenn sich das Gerät an einem anderen Ort als dem Sitz des Kunden befindet. Bei Transportschäden können Gewährleistungsansprüche nur

geltend gemacht werden, wenn für Transporte die komplette Originalverpackung verwendet und die Waage darin gemäß dem originalverpackten Zustand gesichert und befestigt wurde. Bewahren Sie daher alle Verpackungsteile auf.

Es besteht keine Gewährleistung, wenn das Gerät durch Personen geöffnet wird, die hierzu nicht ausdrücklich von seca autorisiert worden sind.

Kunden im Ausland bitten wir, sich im Gewährleistungsfall direkt an den Verkäufer des jeweiligen Landes zu wenden.

Full certification

seca products you are purchasing not only technology matured over a century, but also quality confirmed by authorities, the legal system and by institutes.

seca products already comply with future statutory provisions. With seca, you are buying the future.



M



The products in these operating instructions meet the German law governing medical products, i.e. Directive 93/42/EEC of the Council of the European Community. This came into force in Germany, Austria and Switzerland on 14th June 1998 as the law governing medical products.

Scales carrying this symbol are approved for medical purposes in the European Community. seca scales carrying this symbol already meet the quality and technical requirements of the year 2003.

Scales carrying this symbol are calibrated in accordance with Precision Class III of EC Directive 90/384/EEC.

Products carrying this symbol meet the requirements

1. of the Directive for non-automatic scales in medicine, No. 90/384/EEC
2. for the law governing medical products, EC Directive No. 93/42/EEC
3. the Directive on electromagnetic compatibility

seca has been awarded the EN ISO 9001 certificate, which means that our company adheres to strict specifications for consistent high quality in research, production, sales and service. Furthermore, EN 46001 certifies seca's rigorous compliance with the most stringent European quality standards for medical products.

seca helps the environment.

We are concerned to save natural resources. We therefore strive to save packaging material where meaningful. What is left over can conveniently be disposed of locally via the German Dual System (recycling programme).

1. Congratulations!

In the **seca 645** scale with standing aid, you have purchased a high-precision yet sturdy piece of equipment.

seca has been putting its experience at the service of health for over 150 years now, and as market leader in many countries of the world, is always setting new standards with its innovative developments for weighing and measuring.

In accordance with national regulations, the **seca 645** scale with standing aid is used primarily in hospitals, doctors' surgeries and in-patient nursing facilities. The scales are a Class I medical product, and have been calibrated in accordance with the precision class III.

Weight display can be switched between kilogrammes (kg) and pounds (lbs). Weight is determined within a few seconds.

In addition to the conventional determination of weight, the **seca 645** also has a function for determining body mass index. For this purpose, height is entered on the keypad and the body mass index associated with the weight value is output.

You can use the pre-Tare function to record the weights of, e.g. three types of chair. This weight is automatically deducted in the weighing operation.

The large, secure standing aid also enables persons who are unsteady on their feet to stand safely on the scale.

The scale is of a very sturdy construction and will give you long and loyal service. It is easy to operate and the large display is easy to read.

The **seca 645** can be moved on castors and its low power consumption combined with its rechargeable batteries mean it will provide long, mobile service.

2. Safety

Before using the new scale, please take a little time to read the following safety instructions.

- Follow the instructions in the instructions for use.
- Keep the operating manual and the declaration of conformity contained therein in a safe place.
- Take measures to ensure that persons who have difficulty walking do not fall over when using the scale.
- The scale must be used with care. The upper surface may be slippery if wet!
- After moving the scale, please lower the scale slowly to the operating height.
- Do not drop the scale or subject it to violent shocks.
- Be sure to use only the seca mains unit supplied. Before plugging the mains unit into a socket, check that the mains voltage indicated on the mains unit matches local mains voltage.
- When using the scale with a mains unit, ensure that the supply cable is routed in such a way as to exclude any type of tripping hazard.
- Have scale serviced and re-calibrated on a regular basis (see „Maintenance“ on page 35).
- Have repairs carried out only by authorised persons.

3. Before you start...

Unpacking

- Remove the packaging, although leave the display head attached to the column. Place the scale platform on a solid, flat surface.

The scope of supply includes:

- Side section with two columns and the display head attached for transport
- Side section with one column
- Scale platform
- Railing
- Cover for the wheel casing
- Cover for the side casing
- 2 triangular covers right/left
- Display mount
- Set of assembly bolts
- Allan key, size 6
- Phillips screwdriver size 1 and size 3
- 1 screwdriver
- 1 seca mains unit
- 1 set of operating instructions

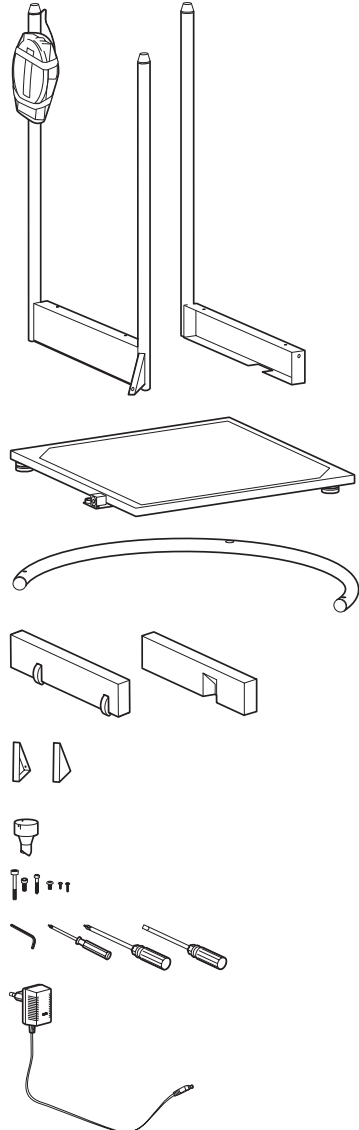

Assembling the scale

Step 1: Assemble the first side section

You will need the following bolts:

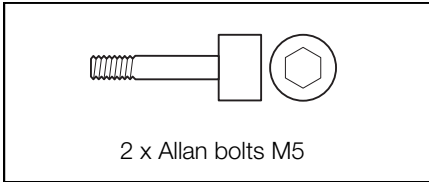

- Position the side section on the right-hand side of the scale platform.
- Bolt the side section to the scale platform using two Allan bolts.
- Use an Allan bolt to attach the triangular reinforcement to the scale platform.

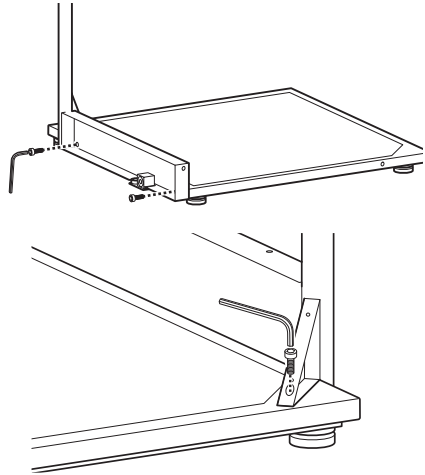

Step 2: Assemble the side section with the wheel casing

You will need the following bolts:

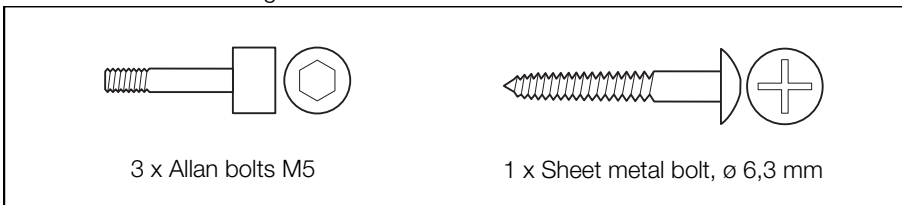

- Position the side section with the wheel casing on the rear side of the scale platform.
- Bolt the side section to the scale platform using two Allan bolts.

- Use an Allan bolt to attach the triangular reinforcement to the scale platform.

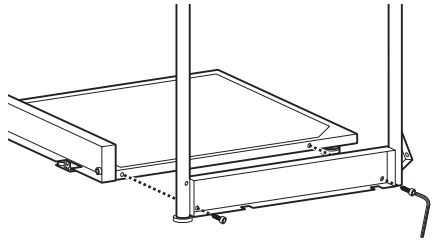

- Use the sheet metal bolt to attach the two side sections to the central column.

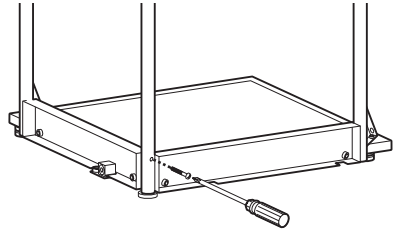

Step 3: Assemble the railing

You will need the following bolts:

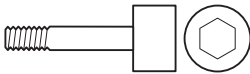

1 x Allan bolts M6

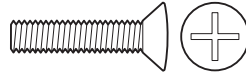

2 x Oval head bolt M6

- Position the railing on the three columns. The large bore holes must point downwards, and must be inserted into the heads of the columns.
- Use an oval head bolt to attach the railing to the two outer columns.

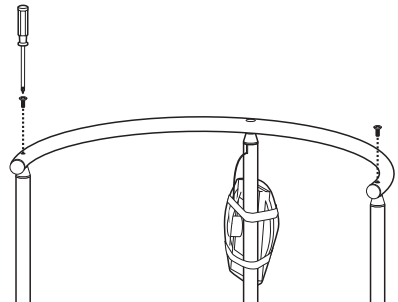

- Place the display mount with the peg-shaped end over the central column on the railing.
- Turn the display mount until the peg clicks into place.
- Screw the display mount tightly into place using the Allan bolt.

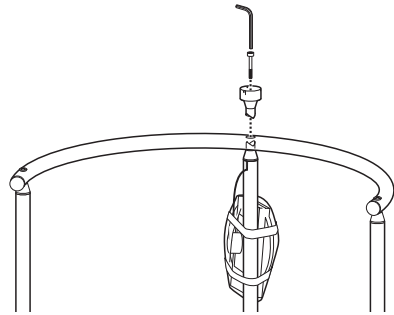

Step 4: Assemble the display head

You will need the following bolts:

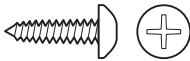

3 x special Allan bolt, \varnothing 2,5 mm

- Remove the transport protection from the display head.
- Position the display head over the display mount in such a way that the position markers are aligned.
- Use the three Allan bolts to attach the display head to the display mount.

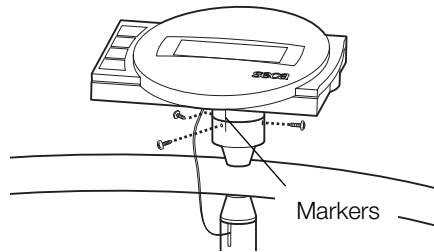

Step 5: Assemble the side section covers

You will need the following bolts:



12 x Phillips bolts, \varnothing 3,5 mm

- Place the scale on its side, with the rear side section facing upwards.
- Position the cover with the wheels over the side section, and attach this securely using 4 Phillips bolts: 2 x from below, and 2 x from above.
- Position the cover on the reinforcing triangle, and bolt this firmly in place using two bolts.
- Now turn the scale over so that the other side faces upwards.
- Position the cover with the recess pointing inwards over the side section, and attach this securely using 4 Phillips bolts: 2 x from below, and 2 x from above.
- Position the cover on the reinforcing triangle, and bolt this firmly in place using two bolts.

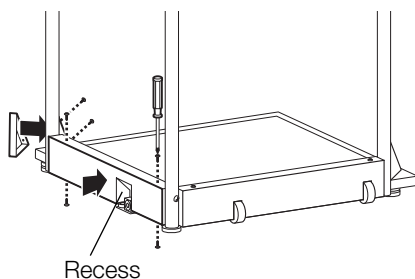
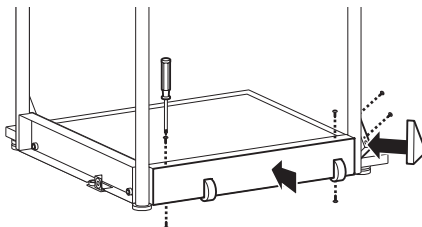

Step 6: Assemble the electrical connections

- Connect the cable which comes out of the central column to the electronic box socket. In order to prevent measurement errors, lay the cable as shown in the diagram.
- Unscrew the bolts which secure the lid of the battery compartment, and remove.
- Connect the plug with the rechargeable battery block located in the battery compartment.
- Replace the lid of the battery compartment, and bolt this firmly in place.
- Turn the scale to the upright position.

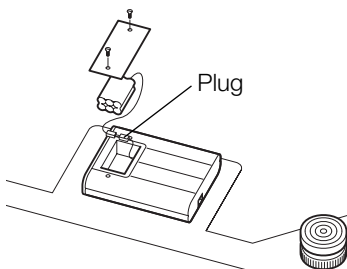
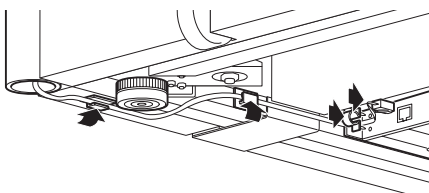

Power supply

The scale is powered by a mains unit and by rechargeable batteries. The scale works independently of the mains, which is very handy for mobile use.

The LC display and the evaluation electronics have a low power consumption – 2,000 weighing operations can be performed with a fully charged battery. Once battery voltage is no longer adequate, the battery symbol  first appears in the display to indicate that battery power is dropping. If the batteries are not charged, battery voltage will ultimately not be adequate for error-free measuring. In this case, **bAtte** appears in the display and weighing is no longer possible.

The rechargeable batteries are charged by the mains unit supplied. For this purpose, the mains unit needs to be connected to the mains for at least 24 hours.

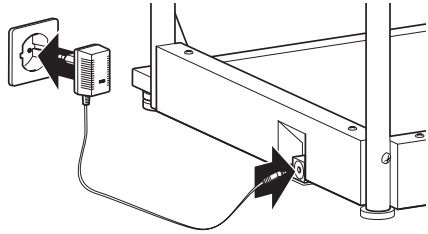

4. Setting up and aligning the scale

- Place the scale on a level surface.
- Undo the locknuts using the four foot screws (1).

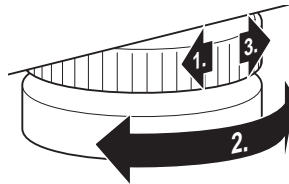

- Align the scale by undoing the foot screws. The air bubble in the spirit level must be right in the centre of the circle (2).
- Then re-tighten the locknuts (3).
- Ensure that only the feet of the scale are in contact with the floor. The scale may not be in contact at any other point.



Important!

The alignment of the base of the scale must be checked and corrected if necessary every time the location of the scale is changed.

5. Operation

Controls and displays

The controls and the display are on the display head on the column.

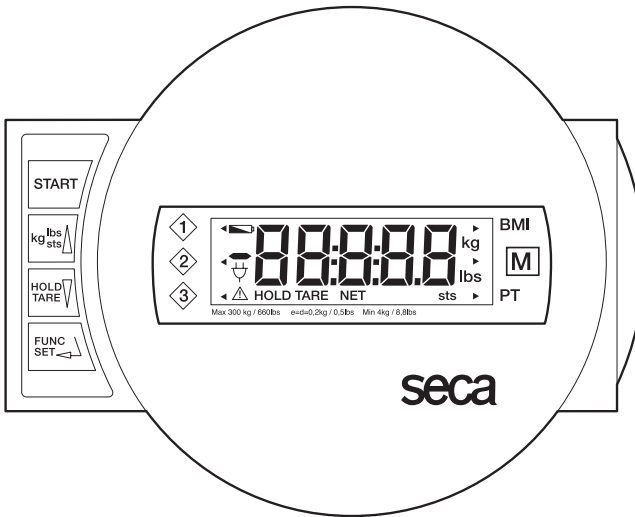

Switch scale on and off



press briefly → switch between kg and lbs
in function menu → increase value, scroll



press briefly → activate hold function
hold down → set display to zero, activate/deactivate tare function
in function menu → decrease value, scroll



Activate BMI or pre-Tare function, and confirm key for entries

In order to ensure that the display can be read from different positions, the display head can be rotated 180° in both directions.

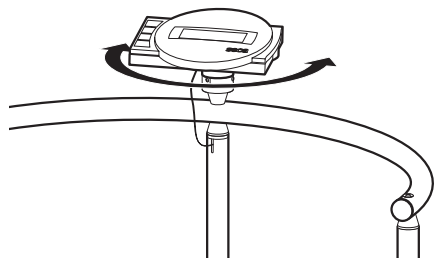

Checking that the contents of the calibration counter are correct

This seca scale is calibrated. Calibration may be performed only by authorised centres. To ensure this, the scale is fitted with a calibration counter which records any change to data relevant to calibration. If you want to check whether the scale is properly calibrated, proceed as follows:

- If necessary, switch off the scale.
- Keep any key depressed and start the scale.



The current contents of the calibration counter are shown on the display for a few seconds.



- Compare the output contents of the calibration counter with the number shown on the calibration counter sticker.



For valid calibration, both numbers must match. If sticker and calibration counter do not match, then re-calibration is required. Contact your service agent or seca Customer Service.

Both numbers must match.

If a supplementary calibration is necessary, then the supplementary calibration mark illustrated opposite is used to record the calibration counter position instead of the seca calibration mark shown above. This mark is secured with an additional seal by the person authorised to perform the supplementary calibration. The supplementary calibration mark is available from seca Customer Service under the number 14-05-01-886.



Correct weighing

- Press the Start key.
SECA, 88888 and **000** appear consecutively in the display. The scale is then automatically set to zero and ready to use.
- If necessary, switch the weight display (see page 31).
- Ask the patient to mount the scale. Once on the scale, the patient should stand still.
- Read the weighing result off the digital display.
- If a load greater than 300 kg or 660 lbs is placed on the scale, **StOP** appears in the display.
- To switch off the scale, press the Start key again.



Switching the weight display

The weight display can be switched between kilogrammes (kg) and pounds (lbs).

- Switch on the scale using the green Start key. Weight is initially displayed in the last setting selected.
- To switch the weight display between kilogrammes and pounds, press the **kg/lbs/sts** key.
- The **kg** or **lbs** display lights up.



Automatic switch-off/economy mode

The scale automatically detects whether it is being operated on rechargeable batteries alone or whether it is connected to the mains.

- With rechargeable battery operation: automatic shut-down after 5 minutes.
- With mains operation: shut-down only via keypad.

Taring weight display (TARA)

The Tare function is very useful if an additional weight, e.g. that of a chair, is to be ignored for weighing purposes.

Proceed as follows:

- Press the green Start key.
- First place the additional weight (e.g. the chair) on the scale and activate the Tare function by pressing and holding the **HOLD/TARE** key.

The display is reset to zero. **0.0** appears in the display. The note "NET" appears. You can now perform as many weighing operations as you like.

- Now place the patient on the scale. The patient may remain seated.

The scale determines the patient's weight. The Tare function can be re-activated at any time with an altered weight or without a weight.

- Put the new weight on the scale and depress and hold the **HOLD/TARE** key.
- The Tare weight is erased when the scale is turned off.



Store weight value (HOLD)

You can also continue displaying the weight determined once the load has been removed. This makes it possible to look after a patient first, before having to note the weight.

- Press the **HOLD/TARE** key whilst the load is on the scale.



“HOLD” appears in the digital display. The value is stored until the scale switches off automatically.



The triangle with the exclamation mark indicates that this frozen display is an additional facility which is not subject to calibration.

- The HOLD function can be switched off by pressing the **HOLD** key again.



0.0 appears in the display if the scale has no load on it, otherwise the current weight. The “HOLD” display vanishes.

Note:

The **HOLD** and **TARE** functions can also be used simultaneously.

Body-Mass-Index (BMI)

Body Mass Index puts height and weight in relationship to one another, providing more accurate information than ideal Broca weight, for example. A tolerance range is given which is considered ideal for health. The Body Mass Index applies only to adults: these values are not relevant to children and young people.

Three body sizes can be stored.

- Press the Start key.
SECA, **88888** and **0.0** appear consecutively in the display. The scale is then automatically set to zero and ready for operation.
- Press the **FUNC** key.
- On the display, you will see the last height entered.
- Use the arrow keys to select the BMI function **FU 1**. Activate the function by pressing the **FUNC** key once again.
- An arrow on the left-hand side of the display indicates which memory is selected.
- Use the arrow keys to select the memory position under which you wish to record – or under which you have already recorded – the patient’s height.



- Press the **FUNC** key again. The patient's recorded height will then appear on the display.
- You can change the value in 1 cm increments using the arrow keys.
- Once the correct value is set, press the **FUNC** key again. The BMI function is now activated.
- Ask the patient to mount the scale. Once on the scale, the patient should stand still.
- Read off the BMI on the digital display and compare it with the categories on page 33.
- Press an arrow key if you would like to see the weight briefly.
- To return to normal weighing mode, press the **FUNC** key.
- To switch off the scale, press the Start key again.



Evaluating Body Mass Index:

Compare the value determined with the categories shown below.

- **BMI below 18:**

Warning, this patient weighs too little. There could be a tendency to anorexia. An increase in weight is recommended to improve well-being and performance. If in doubt, consult a specialist.

- **BMI between 18 and 20:**

Patient is at lower weight limit. If he feels well and is completely healthy, his weight can stay as it is.

- **BMI between 20 and 25:**

The patient is of a normal weight. He can stay as he is.

- **BMI between 25 and 30:**

The patient is slightly to moderately overweight. He should cut his weight if he is already ill (e.g. diabetes, hypertension, gout, fat metabolism disorders).

- **BMI over 30:**

Weight reduction is essential. Metabolism, cardiovascular system and bones are all under strain. A consistent diet, plenty of movement and behavioural training are all recommended. If in doubt, consult a specialist.

Weighing with pre-Tare

If the pre-Tare function is activated, a stored weight value is deducted from the currently measured weight. This function can be useful, for example, when the patient and the carer mount the scale together, and the weight of the carer is not meant to be shown.

Three different tare weights (carer weights) can be stored.

- Press the Start key.
SECA, **88888** and **0.00** appear consecutively in the display. After that, the scale is automatically set to zero and ready for operation.



- Press the **FUNC** key.
The last function used appears in the display.



An arrow on the left-hand side of the display indicates which memory is set.

- Use the arrow keys to select the desired memory for storing the additional weight or where a weight may already be stored.
- Then press **FUNC**. In the display you will see the tare value from the memory.



- You can alter the weight of the patient using the arrow keys in display steps.
- Once the correct value is set, press the **FUNC** key again.



The pre-Tare function is now activated.

- Mount the scale together with the patient. Read the weighing result off the digital display.
- Press an arrow key if you would like to see the current weight value briefly.



- To return to normal weighing mode, press the **FUNC** key.



- To switch off the scale, press the Start key again.



6. Moving the scale

For mobile deployment in a ward, the scale can be tipped backwards and moved about on the rollers.

Important!

The alignment of the base of the scale must be checked and corrected if necessary every time the location of the scale is changed.

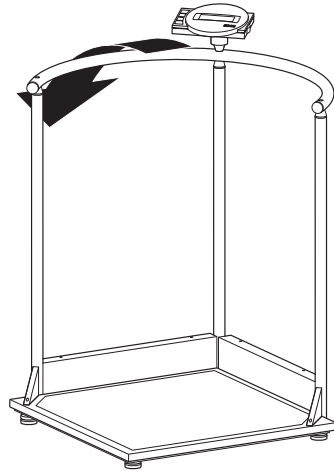

7. Maintenance

Clean the rubber surface and the housing as required using a domestic cleaning agent or commercially-available disinfectant. Follow the manufacturer's instructions.

Under no circumstances use abrasive or acid cleaners, white spirit, benzene or the like for cleaning. Such substances can damage the high-quality surfaces.

8. What do I do if...

... no weight display comes on?

- Is the scale switched on?
- Check the mains connection and the connection of the battery pack.
- Is the plug contact for connecting the display to the scale correctly connected?
- Switch the scale off for a few seconds. This can be done by opening the plug connected to the rechargeable battery block and unplugging the mains supply from the scale.

... does not appear before the weighing operation?

- Press the Start key again – there must not be any load on the scale – and only its feet should be in contact with the floor.

... one segment is illuminated constantly or not at all?

- The relevant segment has a fault. Inform Servicing.

... the display shows ?

- Battery voltage is dropping. Charge the rechargeable batteries in the next few days.

... **bAtE** appears in the display?

- The rechargeable battery is so severely discharged that weighing is no longer possible. Recharge the battery.

... **StOP** appears in the display?

- Maximum load has been exceeded.

... the display flashes?

- If you have just activated the Hold or Tare function, please wait until the scale has detected a steady weight value. The display will then stop flashing.
- If there has been no activation of a function beforehand, remove the load from the scale and wait until  is displayed, then weigh again.

... the display shows **tEMP**?

- The ambient temperature of the scale is too high or too low. Place the scale in an ambient temperature between +10 °C and +40 °C. Wait about 15 minutes for the scale to adapt to the ambient temperature and then weigh again.



... the display **E** and a number appear?

- Switch off the scale with the Start key and start the scale again. The scale will then work normally again.
If this is not the case, interrupt the power supply by briefly removing the rechargeable battery. If this measure is equally unsuccessful, inform the Service department.

9. Maintenance

Have recalibration performed in accordance with national regulations. Servicing and recalibration may be performed solely by authorised staff. Contact your service agent or seca Customer Service.

10. Technical data

Dimensions: (width, length, height)	750 x 750 x 1140 mm / 30 x 30 x 45 inch
Size of platform	600 x 600 mm / 23.6 x 23.6 inch
Height of platform	45 mm / 1.77 inch
Weight	approx. 24 kg / 11 lbs
Temperature range	+10 °C to +40 °C
Calibration	approved for medical use, Class III
EN 60 601-1:	
	insulated equipment, Protection Class II
	medical electrical equipment type B
Medical product as per Directive 93/42/EWG	Class I
Colour	white/black
Maximum load	300 kg / 660 lbs
Minimum load	4 kg / 8.8 lbs
Graduations	200 g / 0.5 lbs
Accuracy at first calibration	
up to 100 kg:	± 100 g
100 kg to 300 kg:	± 200 g
Power supply:	model dependent mains unit and built-in rechargeable battery pack

11. Spare parts

Rechargeable batteries	seca spare part no.: 68-22-12-721
Model dependent mains unit	
Description: plug-in mains unit 230 V~/50 Hz/12 V=/130 mA	seca spare part no.: 68-32-10-252
Description: desk-top mains unit, switchable 115 V~/230 V~/50 Hz/9 V=/350 mA	seca spare part no.: 68-32-10-243
Supplementary calibration mark	seca spare part no.: 14-05-01-886

12. Disposal

Rechargeable batteries

Do not throw old rechargeable batteries into the domestic refuse! Ensure that rechargeable batteries are properly disposed of at local collection points.

Disposing of the scale

If the scale can no longer be used, the responsible waste disposal association will be glad to advise you on the measures necessary to dispose of it properly.

13. Warranty

A two-year warranty from date of delivery applies to defects attributable to poor materials or workmanship. All moveable parts - batteries, cables, mains units, rechargeable batteries etc. - are excluded. Defects which come under warranty will be made good for the customer at no charge on production of the receipt. No further claims can be entertained. The costs of transport in both directions will be borne by the customer should the equipment be located anywhere other than the customer's premises. In the event of transport damage, claims under warranty can be

honoured only if the complete original packaging was used for any transport and the scale secured and attached in that packaging just as it was when originally packed. All the packaging should therefore be retained.

A claim under warranty will not be honoured if the equipment is opened by persons not expressly authorised by seca to do so.

We would ask our customers abroad to contact their local sales agent in the event of a warranty matter.

Toutes les garanties de qualité

Les produits seca vous apportent non seulement les performances d'une technique mise au point depuis plus d'un siècle, mais vous assurent également une qualité certifiée conforme aux normes et aux lois, ainsi que par les instituts.

Les produits seca satisfont dès à présent aux dispositions légales de demain. En achetant les produits seca, vous achetez des produits d'avenir.



Les produits repris dans ce mode d'emploi sont conformes à la loi sur les produits et appareils médicaux, c.-à-d. la directive 93/42/CEE du Conseil de la Communauté européenne. Cette dernière est entrée en vigueur le 14 juin 1998 en Allemagne, en Autriche et en Suisse sous la dénomination de loi sur les dispositifs médicaux.

M

Les balances munies de ce symbole peuvent être utilisées dans le domaine médical de la l'Union européenne. Elles répondent aujourd'hui déjà aux exigences qualitatives et techniques de l'an 2003.



Les balances munies de ce symbole sont étalonnées selon la classe de précision III de la directive 90/384/CEE.



Les produits qui portent ce symbole satisfont aux exigences

1. de la directive 90/384/CEE du Conseil concernant l'harmonisation des Etats membres relative aux instruments de pesage à fonctionnement non automatique
2. de la loi sur les produits et appareils médicaux Directive 93/42/CEE
3. de la directive sur la compatibilité électromagnétique



seca a obtenu le certificat EN ISO 9001. Notre entreprise se doit donc de respecter les réglementations sévères destinées à assurer une qualité supérieure et constante au niveau de la recherche, de la production, de la commercialisation et du service après-vente. En outre, le certificat relatif à la norme EN 46001 de seca atteste du respect conséquent des normes de qualité européennes les plus exigeantes en matière de dispositifs médicaux.



seca aide l'environnement.

La préservation de ressources naturelles nous tient à cœur. C'est pourquoi, nous nous efforçons d'économiser du matériel d'emballage là où c'est utile. Et l'emballage qui reste peut être éliminé sur place et de façon adéquate grâce au système Dual.

1. Félicitations !

En achetant la balance électronique avec barre de retenue **seca 645**, vous avez acquis un appareil à la fois robuste et de haute précision.

Depuis plus de 150 ans, seca met son expérience au service de la santé et, en tant que leader du marché dans de nombreux pays du monde, définit sans cesse de nouvelles normes grâce à ses innovations dans les domaines du pesage et de la mesure.

La balance électronique avec barre de retenue **seca 645** est conçue principalement pour une utilisation dans les hôpitaux, les cabinets médicaux et les centres de soins conformément aux prescriptions nationales. Le pèse-bébé est un dispositif médical de classe I et est étalonné conformément à la classe de précision III.

Le poids mesuré peut être affiché en kilogrammes (kg) ou en livres (lbs). Le résultat de pesage est fourni en quelques secondes.

Outre la fonction de pesage conventionnelle, le **seca 645** offre également une fonction permettant de déterminer l'indice de masse corporelle. Pour ce faire, il suffit d'entrer la taille à l'aide du clavier de commande et l'indice de masse corporelle correspondant au poids sera calculé.

À l'aide de la fonction Pre-Tara, vous pouvez mémoriser le poids de trois types de chaises par exemple. Ce poids sera automatiquement soustrait à la pesée.

La grande barre de retenue fiable permet également aux personnes présentant des problèmes d'équilibre, de garder une position stable.

De conception très stable, le pèse-personne sera votre fidèle partenaire pendant de longues années. Il s'utilise aisément et son grand affichage est très lisible.

La balance **seca 645** est munie de roues et, en raison de sa faible consommation d'énergie, peut être utilisée de façon prolongée et mobile grâce à ses batteries rechargeables.

2. Consignes de sécurité

Avant d'utiliser le nouveau pèse-personne, prenez le temps de lire les consignes de sécurité suivantes.

- Veuillez respecter les instructions du mode d'emploi.
- Conservez soigneusement le présent mode d'emploi, ainsi que la déclaration de conformité jointe.
- Lors de l'utilisation de la balance, veillez à maintenir les personnes incapables de marcher afin qu'elles ne tombent pas.
- La personne à peser doit monter avec précaution sur la balance. En cas de surface humide, il existe un risque de glissement !
- Après usage, ramenez lentement la balance dans sa position usuelle.
- Ne laissez pas tomber le pèse-personne et évitez les chocs.
- Utilisez uniquement le poste secteur seca fourni à la livraison. Vérifiez avant de brancher l'appareil sur une prise de courant que les données concernant le voltage du poste secteur correspondent à la tension du réseau local.
- Lors de l'utilisation du pèse-bébé avec une alimentation électrique, prenez garde à ce que l'installation du câble exclue tout risque de chute ou d'accrochage.
- Veillez à effectuer régulièrement l'entretien et les vérifications d'étalonnage (voir «Entretien» à la page 54).
- Ne faites effectuer les réparations que par du personnel autorisé.

3. Avant d'utiliser le pèse-personne...

Déballage

– Enlevez l'emballage en laissant le boîtier d'affichage encore fixé sur la colonne. Posez la plate-forme de pesage sur une surface solide et plane.

Sont compris dans la fourniture :

- Partie latérale avec deux colonnes et le boîtier d'affichage fixé pour le transport
- Partie latérale avec une colonne
- Plate-forme de pesage
- Armature
- Cache pour le boîtier de roues
- Cache pour le boîtier latéral
- 2 caches triangulaires droite/gauche
- Support d'affichage
- Kit de vis de montage
- Clé mâle coudée pour vis à six pans creux, largeur 6
- Tournevis cruciforme taille 1 et taille 3
- 1 tournevis
- 1 poste secteur seca
- 1 manuel d'utilisation

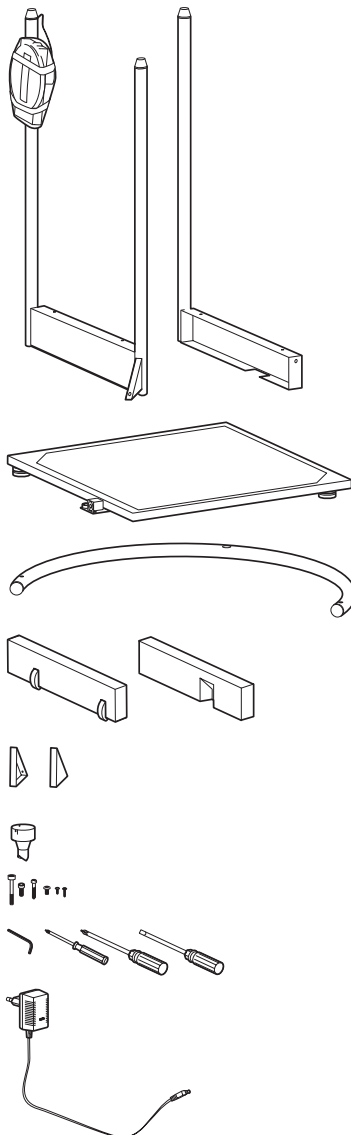

Montage de la balance

Étape 1 : Montage de la première partie latérale

Vous avez besoin des vis suivantes :

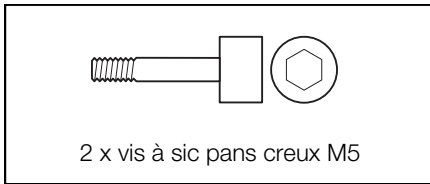

- Placez la partie latérale sur le côté droit de la plate-forme de pesage.
- Vissez la partie latérale à l'aide des deux vis à six pans creux sur la plate-forme de pesage.
- Fixez à l'aide d'une vis à six pans creux le renforcement triangulaire sur la plate-forme de pesage.

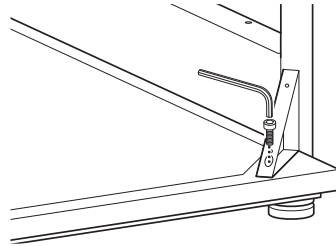
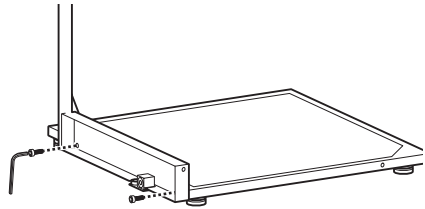

Étape 2 : Montage de la partie latérale avec le boîtier de roues

Les vis suivantes sont nécessaires :

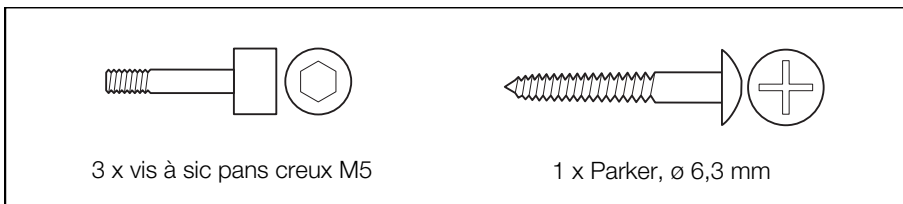

- Placez la partie latérale avec le boîtier de roues sur le côté arrière de la plate-forme de pesage.
- Vissez la partie latérale à l'aide des deux vis à six pans creux sur la plate-forme de pesage.

- Fixez à l'aide d'une vis à six pans creux le renforcement triangulaire sur la plateforme de pesage.

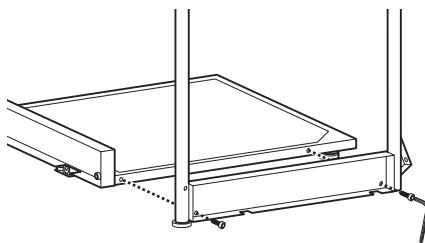

- Reliez entre elles les deux parties latérales au niveau de la colonne centrale à l'aide de la vis Parker.

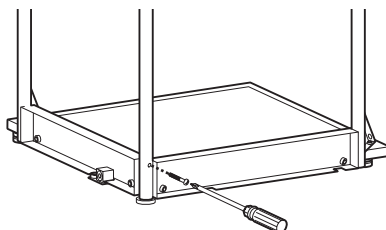

Étape 3 : Montage de l'armature

Vous avez besoin des vis suivantes :

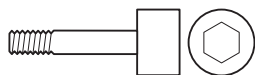

1 x vis à six pans creux M6

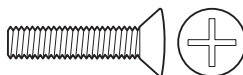

2 x vis à tête cylindrique bombée M6

- Placez l'armature sur les trois colonnes. Pour ce faire, les grands alésages doivent être orientés vers le bas et enfoncés sur les tenons des colonnes.
- Vissez l'armature aux deux colonnes extérieures à l'aide d'une vis à tête cylindrique bombée pour chaque colonne.

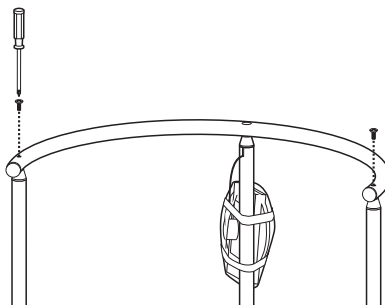

- Placez le support d'affichage avec l'extrémité en forme de tenon sur la colonne centrale.
- Tournez le support d'affichage jusqu'à ce que le tenon soit encliqueté.
- Vissez le support d'affichage à l'aide d'une vis à six pans creux.

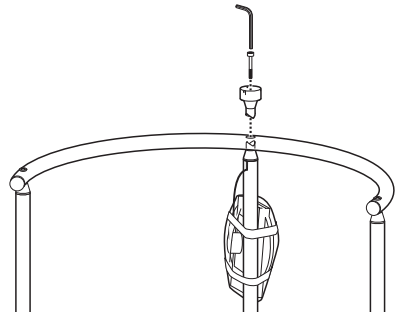

Étape 4 : Montage du boîtier d'affichage

Vous avez besoin des vis suivantes :

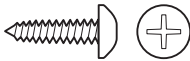

3 x vis à empreinte criciforme spéciale,
ø 2,5 mm

- Enlevez la protection de transport du boîtier d'affichage.
- Placez le boîtier d'affichage sur le support d'affichage de telle sorte que les repères de positionnement correspondent les uns aux autres.
- Fixez le boîtier d'affichage au support d'affichage à l'aide des trois vis à empreinte criciforme.

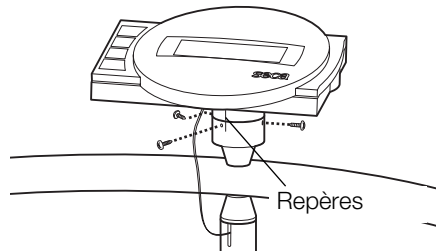

Étape 5 : Montage des caches de parties latérales

Vous avez besoin des vis suivantes :

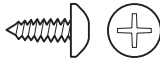

12 x vis à empreinte criciforme, \varnothing 3,5 mm

- Posez la balance sur le côté de sorte que la partie latérale arrière soit dirigée vers le haut.
- Insérez le couvercle avec les roues dans la partie latérale et le visser à l'aide des 4 vis à empreinte criciforme: 2 x en dessous et 2 x au-dessus.
- Posez un cache sur le triangle de renforcement et vissez-le à l'aide de deux vis.
- Tournez la balance de sorte que l'autre partie latérale soit maintenant dirigée vers le haut.
- Insérez le couvercle avec l'évidement dirigé vers l'intérieur dans la partie latérale et vissez-le à l'aide des 4 vis à empreinte criciforme: 2 x en dessous et 2 x au-dessus.
- Posez un cache sur le triangle de renforcement et vissez-le à l'aide de deux vis.

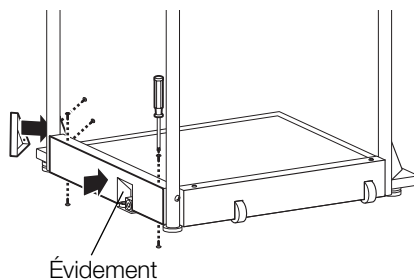
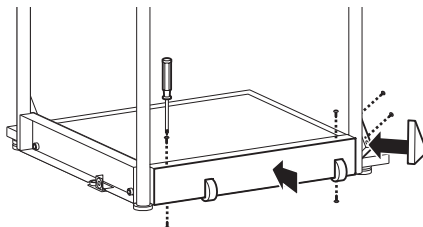

Étape 6 : Montage des connexions électriques

- Connectez le câble qui dépasse de la colonne centrale à la prise jack du boîtier électronique. Disposez le câble conformément à l'illustration de sorte à éviter les erreurs de pesage.
- Dévissez les vis du couvercle de logement de batterie et déposez-les.
- Reliez les connecteurs au bloc batterie situé dans le logement de batterie.
- Refermez le logement de batterie en re-ressant son couvercle.
- Redressez la balance.

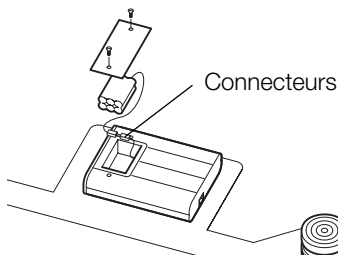
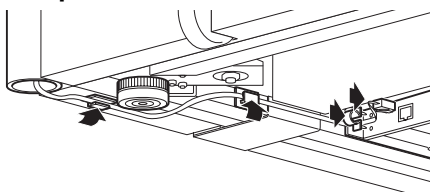

Alimentation électrique

L'alimentation en courant de la balance se fait par le biais d'un poste secteur et de batteries. Il fonctionne donc indépendamment du réseau – ce qui est très utile pour une utilisation mobile.

L'affichage à cristaux liquides et le système d'évaluation électronique consomment peu d'énergie – une batterie complètement chargée permet d'effectuer 2000 pesées. Lorsque la charge des batteries n'est plus suffisante, le symbole de la pile  apparaît dans un premier temps sur l'écran d'affichage afin d'indiquer que la charge de la batterie s'amoindrit. Si les batteries ne sont pas chargées, leur charge ne suffira finalement plus pour effectuer une mesure exempte d'erreur. Dans ce cas, la mention **BATT** apparaît sur l'écran d'affichage, il n'est alors plus possible de peser.

Les batteries sont chargées à l'aide du poste secteur fourni à la livraison. Pour ce faire, ce dernier doit être branché pendant 24 heures minimum.

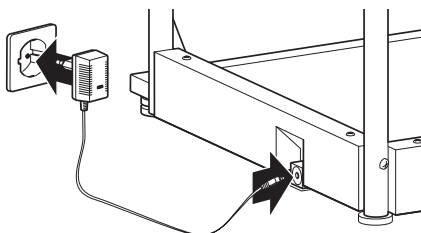

4. Installation et mise à niveau

- Poser le pèse-personne sur un sol stable.
- Dévisser les quatre contre-écrous au-dessus des quatre vis des pieds (1).
- Mettre le pèse-personne à niveau en vissant les pieds. La bulle d'air du niveau à bulle doit se trouver exactement au centre de la croix (2).
- Ressermer ensuite les contre-écrous (3).
- Veillez à ce que la balance ne soit en contact avec le sol que par l'intermédiaire de ses pieds. La balance ne peut reposer sur rien d'autre.

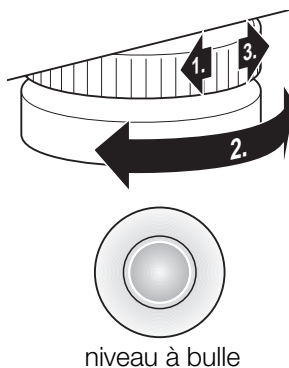

Remarque importante !

A chaque changement d'emplacement du pèse-personne, il faut vérifier et si nécessaire corriger sa mise à niveau.

5. Utilisation

Éléments de commande et affichages

Les éléments de commande et le visuel se trouvent sur le boîtier d'affichage de la colonne.

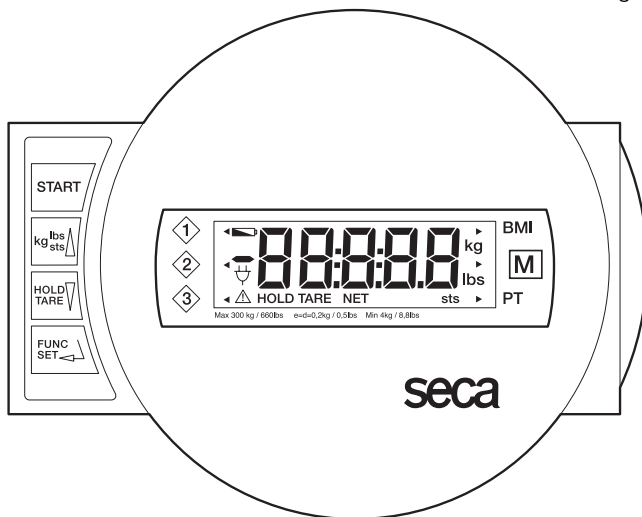

Marche/Arrêt du pèse-personne



brève pression de la touche → Conversion de kg en lbs
dans le menu de fonctions → Augmentation de la valeur, défilement
brève pression de la touche → Activation/Deactivation de la fonction Hold



longue pression de la touche → Remise à zéro de l'affichage, Activation/Deactivation de la fonction Tara



dans le menu de fonctions → Diminution de la valeur, défilement

Activation de la fonction BMI ou Pre-Tara et touche de validation pour les entrées

Afin que les valeurs affichées puissent être lues de différents endroits, le boîtier d'affichage peut être tourné à 180° dans les deux directions.

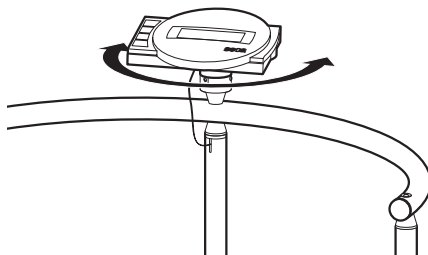

Contrôle du contenu du compteur d'étalonnage

Ce pèse-personne seca est étalonné. Les étalonnages ne peuvent être effectués que par des organismes autorisés. Pour s'en assurer, le pèse-personne est équipé d'un compteur d'étalonnage qui constate toute modification des données relatives à l'étalonnage. Si vous désirez vérifier si le pèse-personne a été étalonné correctement, effectuez les étapes suivantes :

- Déconnectez le cas échéant le pèse-personne.
- Maintenez n'importe quelle touche enfoncée et démarrez le pèse-personne. Le contenu actuel du compteur d'étalonnage clignote pendant quelques secondes sur le visuel.
- Comparez le contenu du compteur d'étalonnage fourni avec le nombre noté sur le cachet du compteur d'étalonnage.
Pour que l'étalonnage soit valable, les deux nombres doivent correspondre. Si ce n'est pas le cas, un réétalonnage doit être effectué. Pour ce faire, adressez-vous à votre partenaire S.A.V. ou au service après-vente de seca.



Les deux nombres doivent correspondre.

Si un réétalonnage s'avère nécessaire, la marque de réétalonnage ci-contre est utilisée pour caractériser l'état du compteur d'étalonnage au lieu de la marque du compteur d'étalonnage de seca figurant ci-dessus. Cette marque est garantie par un sceau supplémentaire apposé par la personne compétente pour le réétalonnage. La marque de réétalonnage peut être obtenue au numéro 14-05-01-886 du service après-vente de seca.



Pesage correct

- Enfoncez la touche de démarrage (START).
L'affichage indique successivement **SECA**, **88888** et **00**. Ensuite, le pèse-personne est automatiquement remis à zéro et est prêt à l'emploi.
- Convertissez le cas échéant le poids mesuré dans l'unité de mesure choisie (voir page 49).
- Faites monter le patient sur le pèse-personne. Le patient doit alors rester immobile quelques instants.
- Vous pouvez à présent lire le poids obtenu sur l'affichage numérique.



- Si la charge du pèse-personne est supérieure à 300 kg ou 660 lbs, le message **STOP** apparaît dans l'affichage.
- Pour déconnecter la balance, appuyez à nouveau sur la touche de démarrage.



Conversion du poids mesuré

Le poids mesuré peut être affiché en kilogrammes (kg) et en livres (lbs).

- Mettez le pèse-personne sous tension en appuyant sur la touche verte de démarrage. Le poids est d'abord affiché dans la dernière unité de mesure choisie.
- Pour convertir le poids mesuré affiché en kilogrammes en livres, appuyez sur la touche **kg/lbs/sts.**
- L'affichage **kg** ou **lbs** s'allume.



Déconnexion automatique/Mode économie d'énergie

La balance détecte automatiquement si elle fonctionne sur piles ou sur secteur.

- Fonctionnement sur piles : arrêt automatique après 5 minutes.
- Fonctionnement secteur : arrêt uniquement par l'intermédiaire du clavier.

Tarage de l'affichage du poids (TARA)

La fonction Tara est très utile lorsqu'un poids supplémentaire, par ex. celui d'une chaise, ne doit pas être pris en compte lors du pesage.

Procéder comme suit :

- Appuyez sur la touche de démarrage verte.
- Placez d'abord le poids supplémentaire (par ex. une chaise) sur la balance et activez la fonction Tara en appuyant de façon prolongée sur la touche **HOLD/TARE**.



L'affichage est remis à zéro. Le visuel affiche la valeur **0.0** et le message «NET». Vous pouvez à présent effectuer autant de pesages que vous le désirez.



- Amenez le patient sur la balance. Ce dernier peut s'asseoir.

La balance indique le poids du patient.

La fonction de tarage peut à tout moment être à nouveau activée avec charge modifiée, mais également sans charge.

- Posez le nouveau poids sur le pèse-personne et maintenez la touche **HOLD/TARE** longuement enfoncée.
- La valeur de la tare est effacée lors de l'extinction de la balance.



Mise en mémoire du poids mesuré (HOLD)

Le poids mesuré peut rester affiché après le déchargement du pèse-personne. Il est ainsi possible de d'abord faire asseoir ou de coucher le patient avant de noter le poids mesuré.

- Appuyez sur la touche **HOLD/TARE** tandis que le pèse-personne est chargé.



L'affichage numérique indique «HOLD». A valeur reste enregistrée sur l'affichage jusqu'à l'extinction automatique.



Le triangle avec le point d'exclamation indique que dans le cas de cet affichage figé, il ne s'agit pas d'un dispositif complémentaire nécessitant un étalonnage.

- La fonction HOLD peut être désactivée en appuyant à nouveau sur la touche **HOLD/TARE**.



L'écran affiche le message **0.0** si le pèse-personne est déchargé ou le poids mesuré à ce moment. Le message «HOLD» disparaît.

Information :

Les fonctions HOLD et TARA peuvent également être utilisées simultanément.

Indice de masse corporelle (Body-Mass-Index ; BMI)

L'indice de masse corporelle établit la relation entre la taille et le poids, mais peut toutefois fournir des données plus précises telles que le poids idéal selon Broca. Le système fournit une plage de tolérance, qui est considérée comme optimale du point de vue de la santé. L'indice de masse corporelle s'applique uniquement aux adultes ; ces données ne sont pas pertinentes pour les enfants et les adolescents.

Trois tailles différentes peuvent être mémorisées.

- Appuyez sur la touche **START**.
L'affichage indique successivement **SECA**, **88888** et **0.0**. Le pèse-personne revient ensuite automatiquement à zéro et est prêt à fonctionner.
- Appuyez sur la touche **FUNC**.
Le visuel affiche la dernière taille entrée.
- Sélectionnez à l'aide des touches fléchées la fonction BMI **FU 1**. Activez la fonction en appuyant encore une fois sur la touche **FUNC**.



- Une flèche sur le côté gauche de l'écran indique quelle position d'enregistrement est activée.
- Sélectionnez à l'aide des touches fléchées l'emplacement de mémoire dans lequel vous désirez enregistrer la taille du patient ou dans lequel vous l'avez éventuellement déjà enregistrée.
- Enfoncez alors la touche **FUNC**. L'affichage indique la taille mémorisée à cet emplacement.
- Vous pouvez modifier la valeur par pas de 1 cm à l'aide des touches fléchées.
- Lorsque la valeur correcte est réglée, appuyez à nouveau sur la touche **FUNC**. La fonction BMI est à présent activée.
- Faites monter le patient sur le pèse-personne. Le patient doit alors rester immobile quelques instants.
- Lisez le BMI sur l'affichage numérique et comparez-le aux catégories indiquées en page 51.
- Appuyez sur une touche fléchée, si vous désirez voir brièvement votre poids.
- Pour revenir à la fonction de pesage normale, appuyez sur la touche **FUNC**.
- Pour déconnecter le pèse-personne, appuyez à nouveau sur la touche **START**.



Interprétation de l'indice de masse corporelle:

Comparez la valeur indiquée avec les catégories mentionnées ci-dessous.

- **BMI inférieur à 18 :**

Attention, le poids du patient est insuffisant. Il peut présenter une tendance à la maigreur. Une prise de poids est conseillée pour améliorer son bien-être et ses performances. En cas de doute, faites-lui consulter un spécialiste.

- **BMI compris entre 18 et 20 :**

Le patient se situe à la limite pondérale inférieure. S'il se sent bien et qu'il est en bonne santé, son poids peut rester inchangé.

- **BMI compris entre 20 et 25 :**

Son poids est normal. Il peut rester tel qu'il est.

- **BMI compris entre 25 et 30 :**

Le patient présente un excès pondéral léger à moyen. Il devrait perdre du poids, s'il souffre déjà d'une affection (par ex. diabète, hypertension, goutte, troubles du métabolisme).

- **BMI supérieur à 30 :**

Une perte de poids est urgente. Il surcharge son métabolisme, sa circulation sanguine et ses articulations. Un régime adapté, beaucoup d'exercice et un changement de mode de vie sont conseillés. En cas de doute, faites-lui consulter un spécialiste.

Peser avec Pre-Tara

Lorsque la fonction Pre-Tara est activée, une valeur enregistrée est retirée du poids réel mesuré. Cette fonction peut par exemple s'avérer utile lorsqu'un patient et un infirmier doivent monter ensemble sur le pèse-personne et que le poids de l'infirmier ne doit pas être pris en compte.

Trois poids différents (Poids des infirmiers) peuvent être enregistrés comme tares.

- Appuyez sur la touche **START**.

Les mentions **SECA**, **88888** et **0.00** se succèdent sur l'écran d'affichage. Ensuite, la balance indique automatiquement zéro et est prête à l'emploi.



- Appuyez sur la touche **FUNC**.
La dernière fonction utilisée s'affiche sur le cadran.



Une flèche sur le côté gauche de l'écran indique quelle position d'enregistrement est activée.



- Choisissez à l'aide des touches munies d'une flèche la position d'enregistrement que vous souhaitez utiliser pour enregistrer le poids supplémentaire ou éventuellement où vous avez déjà enregistré une tare.

- Appuyez ensuite sur la touche **FUNC**.
L'écran d'affichage vous indique la valeur de la tare à cette position d'enregistrement.



- Vous pouvez modifier la valeur dans les éléments d'affichage à l'aide des touches fléchées.



- Lorsque la valeur correcte est programmée, appuyez une fois de plus sur la touche **FUNC**.

La fonction Pre-Tara est maintenant activée.

- Montez sur la balance avec le patient.
Lisez le résultat de la pesée sur l'affichage numérique.

- Appuyez sur une touche munie d'une flèche si vous souhaitez voir brièvement le poids réel.



- Pour retourner au mode de pesée normal, appuyez sur la touche **FUNC**.



- Pour arrêter la balance, appuyez à nouveau sur la touche **START**.



6. Déplacement de la balance

Pour une utilisation mobile au sein d'un service, la balance peut être penchée vers l'arrière comme sur l'illustration et déplacée sur ses roues.

Remarque importante !
A chaque changement d'emplacement du pèse-personne, il faut vérifier et si nécessaire corriger sa mise à niveau.

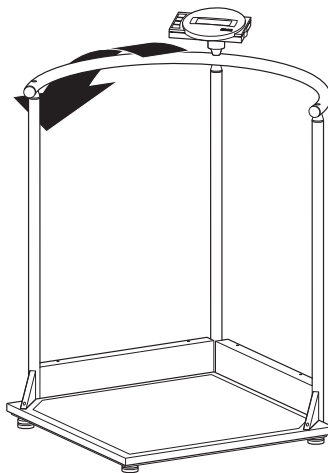

7. Nettoyage

Nettoyez le recouvrement en caoutchouc du pèse-personne et le boîtier si nécessaire à l'aide d'un nettoyant ménager ou d'un désinfectant courant. Veuillez respecter les consignes du fabricant.

N'utilisez en aucun cas un nettoyant abrasif ou mordant, de l'alcool, du benzène ou tout autre produit similaire. De tels produits peuvent endommager les surfaces de haute qualité.

8. Que faire si...

... aucun poids n'est affiché ?

- Le pèse-personne est-il sous tension ?
- Vérifiez l'alimentation secteur et le raccord du bloc batterie.
- La fiche mâle de raccord du cadran à la balance est-elle correctement branchée ?
- Mettez la balance hors tension pendant quelques secondes en ouvrant le connecteur du bloc batterie et en retirant le bloc d'alimentation de la balance.

... le message n'apparaît pas avant le pesage ?

- Appuyez à nouveau sur la touche **START** – la balance ne peut être chargée pendant cette opération – et seuls ses pieds peuvent toucher le sol.

... un segment s'allume continuellement ou pas du tout ?

- L'emplacement correspondant indique une erreur. Consultez le service d'entretien.

... le symbole apparaît à l'affichage ?

- La charge des piles diminue. Vous devriez recharger les batteries dans les prochains jours.

... le message *bAt* apparaît à l'affichage ?

- Les piles sont déchargées de sorte qu'il n'est plus possible de peser. Rechargez les batteries.

... le message *StOP* apparaît à l'affichage ?

- La charge maximale est dépassée.

... l'affichage clignote ?

- Si vous avez déjà activé la fonction Hold ou Tara, attendez que le pèse-personne ait pu reconnaître un poids constant. L'affichage arrête alors de clignoter.
- Si aucune fonction n'a été activée, déchargez le pèse-personne, attendez que le visuel affiche  et recommencez l'opération de pesage.

... le message *TEMP* apparaît à l'affichage ?

- La température ambiante du pèse-personne est trop élevée ou trop basse. Placez le pèse-personne dans une température ambiante comprise entre +10 et +40 °C. Attendez environ 15 minutes, le temps que le pèse-personne s'adapte à la température ambiante et recommencez le pesage.



... le message *E* suivi d'un chiffre apparaît à l'affichage ?

- Après que le pèse-personne se soit coupé automatiquement, allumez-le à nouveau. Mettre le pèse-personne hors tension, puis le remettre sous tension. Le pèse-personne fonctionnera à nouveau normalement.
Si tel n'est pas le cas, interrompez l'alimentation en courant en retirant brièvement les piles. Si cette mesure ne présente aucun résultat, adressez-vous au service d'entretien.

9. Entretien

Faites effectuer une vérification de l'étalonnage conformément aux prescriptions nationales. Les entretiens et les vérifications d'étalonnage ne peuvent être effectuées que par du personnel autorisé. Veuillez vous adresser à votre partenaire S.A.V. ou au service après-vente de seca.

10. Fiche technique

Dimensions: (Largeur, Longueur, Hauteur)	750 x 750 x 1140 mm
Dimension de la plate-forme	600 x 600 mm
Hauteur de la plate-forme	45 mm
Poids	env. 24 kg
Plage de température	+10 °C jusqu'à +40 °C
Étalonnage	étalonnage médical, classe III
EN 60 601-1:	
	Appareil isolé, classe de protection II
	Appareil électronique à usage médical, type B
Produit médical en vertu de la directive 93/42/EWG	classe I
Couleur	blanc/noir
Charge maxi	300 kg /660 lbs
Charge mini	4 kg / 8.8 lbs
Réglage fin	200 g / 0.5 lbs
Echelle de précision	
jusque 100 kg:	± 100 g
100 kg jusqu'à 300 kg:	± 200 g
Alimentation en courant :	adaptateur réseau suivant le modèle et piles incorporées

11. Pièces de rechange

Batterie	Pièce de rechange seca N° : 68-22-12-721
Adaptateur réseau suivant le modèle	
Désignation : adaptateur réseau à fiche 230 V~/50 Hz/12 V=/130 mA	Pièce de rechange seca N° : 68-32-10-252
Désignation : unité d'alimentation de table commutable 115 V~/230 V~/50 Hz/9 V=/350 mA	Pièce de rechange seca N° : 68-32-10-243
Marque de réétalonnage	Pièce de rechange seca N° : 14-05-01-886

12. Elimination

Batterie

Ne jetez pas la batterie usée dans les déchets ménagers. Portez-la au point de collecte le plus proche.

Elimination du pèse-personne

Si le pèse-personne ne peut plus être utilisé, l'organisme d'enlèvement des déchets pourra vous renseigner sur les mesures nécessaires à prendre pour une élimination appropriée.

13. Garantie

Une garantie de deux ans à compter de la date de livraison est accordée pour les défauts de matière et de fabrication. Cette garantie ne s'applique pas aux pièces amovibles, telles que les batteries, les câbles, les adaptateurs secteur, les accumulateurs etc. Les défauts couverts par la garantie sont réparés gratuitement sur présentation de la quittance d'achat par le client. Aucune autre demande de réparation ne peut être prise en compte. Les frais de transport sont à la charge du client si l'appareil n'est pas installé à la même adresse que celle du client. En cas d'endommagements dus au transport, le cas de garantie peut être invoqué uniquement

si l'emballage d'origine complet a été utilisé pour les transports et si la balance a été immobilisée et fixée conformément à l'emballage initial. Tous les éléments de l'emballage doivent par conséquent être conservés.

Aucun cas de garantie ne peut être invoqué si l'appareil est ouvert par des personnes qui ne sont pas explicitement autorisées par seca.

Nous prions nos clients à l'étranger de bien vouloir contacter directement le revendeur de leur pays respectif pour les cas de garantie.

Con lettera e sigillo

Con i prodotti seca acquistate non solo una tecnica maturata in oltre un secolo, ma anche una qualità confermata dalle autorità, dalla legge e da parte di istituti. I prodotti seca sono già oggi conformi alle disposizioni di legge di domani. Con seca acquistate il futuro.



M



I prodotti in queste istruzioni per l'uso sono conformi alla legge sui prodotti medicali, cioè alla direttiva 93/42/CEE del Consiglio della Comunità Europea. Essa è entrata in vigore il 14 giugno 1998 in Germania, in Austria ed in Svizzera come legge sui prodotti medicali.

Bilance che portano questo contrassegno sono omologate nella Comunità Europea nel settore sanitario. Bilance seca con questo contrassegno sono già oggi conformi alle esigenze qualitative e tecniche dell'anno 2003.

Bilance che portano questo contrassegno sono tarate in conformità alla classe di precisione III della direttiva 90/384 della CE.

Prodotti che portano questo contrassegno soddisfano le esigenze poste

1. dalla direttiva N° 90/384/CEE per bilance non automatiche nel settore sanitario
2. dalla legge sui prodotti medicali direttiva CE N° 93/42/CEE
3. dalla direttiva sulla compatibilità elettromagnetica

Alla seca è stato accordato il certificato EN ISO 9001, ciò significa che nella nostra azienda si osservano le severe norme per un'elevata e costante qualità nella ricerca nella produzione, nella vendita e nel servizio tecnico. Inoltre il certificato relativo alla EN 46001 attesta l'osservanza scrupolosa delle più elevate norme europee di qualità per i prodotti medicali.

La seca aiuta l'ambiente
Il risparmio di risorse naturali ci sta a cuore. Per questo ci sforziamo di risparmiare del materiale di imballaggio, dove ciò risulta ragionevole. Ed è possibile eseguire comodamente lo smaltimento di ciò che rimane sul luogo, mediante il Sistema Duale.

1. Sentiti complimenti!

Con la bilancia con sostegno per stare in piedi **seca 645** avete acquistato un apparecchio di alta precisione ed allo stesso tempo robusto.

Da oltre 150 anni la seca stabilisce la sua esperienza al servizio della salute e, nella sua qualità di azienda leader sul mercato in numerosi paesi del mondo, stabilisce sempre dei nuovi standard con i suoi sviluppi innovativi per la pesatura e la misurazione.

La bilancia con sostegno per stare in piedi **seca 645** si impiega in conformità alle norme nazionali soprattutto in ospedali, ambulatori medici e istituzioni di cura con ricovero. La bilancia è un prodotto medicale della classe I ed è stata tarata in conformità alla classe di precisione III.

L'indicazione del peso si può commutare tra chilogrammi (kg) e libbre (lbs). Il peso viene determinato in pochi secondi.

Oltre alla convenzionale determinazione del peso, la **seca 645** offre una funzione per determinare il body mass index. A tale scopo si immette l'altezza per mezzo della tastiera di comando ed il body mass index corrispondente al valore del peso viene emesso.

Con la funzione Pre-Tara potete memorizzare dei pesi, per esempio di tre tipi di sedie. Quando si esegue la pesata, questo peso viene detratto automaticamente.

Il grande e sicuro sostegno per stare in piedi, consente anche a persone poco stabili sulle proprie gambe di stare in piedi con sicurezza.

La bilancia ha una struttura molto stabile e vi servirà fedelmente per lungo tempo. Essa è facile da usare ed il grande display è facilmente leggibile.

La **seca 645** si può spostare su rotelle e, grazie al basso consumo di corrente si può utilizzare per lunghi periodi di tempo unitamente alle batterie ricaricabili.

2. Sicurezza

Prima di utilizzare la nuova bilancia, prendetevi per favore un po' di tempo per leggere le seguenti avvertenze per la sicurezza.

- Osservate le avvertenze del manuale di istruzione.
- Conservate con cura le istruzioni per l'uso e la dichiarazione di conformità che ne fa parte esse.
- Quando utilizzate la bilancia, proteggete dalla caduta le persone con handicap nella deambulazione.
- Occorre salire sulla bilancia con cautela. Se la superficie è umida, vi è pericolo di sdruciolamento!
- Dopo aver spostato la bilancia, abbassatela per favore lentamente di nuovo nella posizione di utilizzazione.
- Non dovete lasciare cadere la bilancia né esporla ad urti violenti.
- Per favore utilizzate esclusivamente l'alimentatore rete della seca, compreso nella fornitura. Prima di inserirlo nella presa di corrente, controllate se i dati sulla tensione di rete sull'alimentatore coincidono con quelli della tensione di rete locale.
- Quando usate la bilancia con un alimentatore, fate attenzione ad escludere che il modo in cui il cavo è posato crei un pericolo di inciampare o di restare impigliati.
- Fate eseguire regolarmente la manutenzione e le verifiche metriche successive (a tale proposito vedere il capitolo „Manutenzione” a pagina 72).
- Fate eseguire le riparazioni esclusivamente da persone autorizzate.

3. Prima di cominciare veramente...

Sistemazione della bilancia

- Rimuovete l'imballaggio, lasciando ancora fissata alla colonna la testa di visualizzazione. Sistemate la piattaforma di pesata su un fondo solido e piano.

Fanno parte della fornitura:

- Parte laterale con due colonne e con la testa di visualizzazione fissata per il trasporto
- Parte laterale con una colonna
- Piattaforma di pesata
- Ringhiera
- Copertura per il cassetto delle rotelle
- Copertura per la cassetta laterale
- 2 coperture triangolari destra / sinistra
- Fissaggio dell'unità di visualizzazione
- Corredo di viti per il montaggio
- Chiave per viti con testa ad esagono incassato, misura 6
- Cacciaviti per viti con intaglio a croce, misura 1 e misura 3
- 1 cacciavite
- 1 alimentatore rete seca
- 1 istruzioni per l'uso

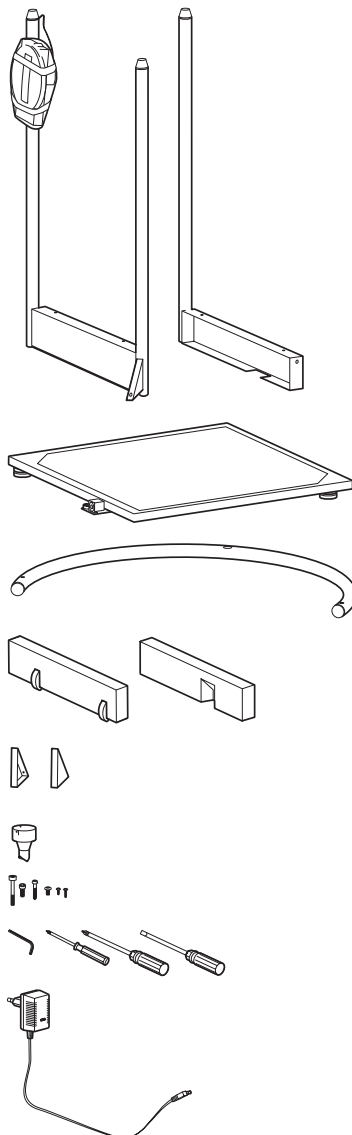

Montaggio della bilancia

Fase N° 1: montaggio della prima parte laterale

Vi occorrono le seguenti viti:

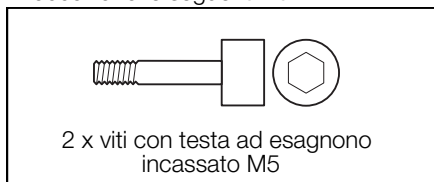

- Collocate la parte laterale sul lato destro della piattaforma di pesata.
- Avvitare la parte laterale alla piattaforma di pesata con due viti con testa ad esagono incassato.
- Fissate con una vite con testa ad esagono incassato il rinforzo triangolare alla piattaforma di pesata.

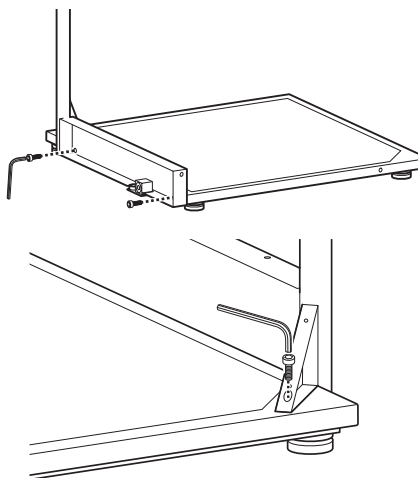

Fase N° 2: montaggio della parte laterale con il cassetto delle rotelle

Vi occorrono le seguenti viti:

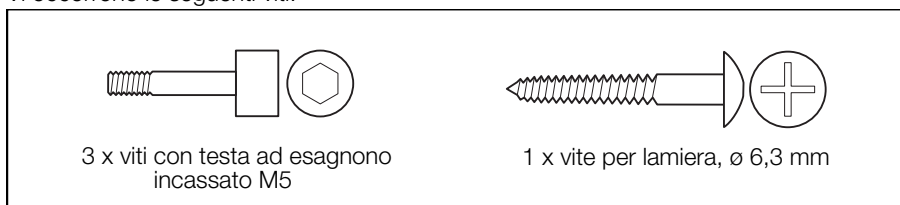

- Mettete la parte laterale con il cassetto delle rotelle sul lato posteriore della piattaforma di pesata.
- Avvitare la parte laterale con due viti con testa ad esagono incassato sulla piattaforma di pesata.

- Fissate con una vite con testa ad esagono incassato il rinforzo triangolare alla piattaforma di pesata.

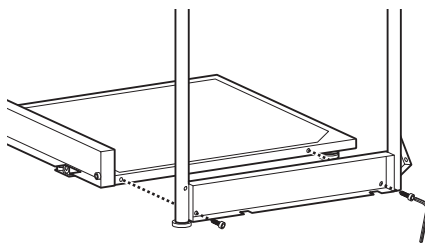

- Con la vite da lamiera collegare entrambe le parti laterali sulla colonna centrale tra di loro.

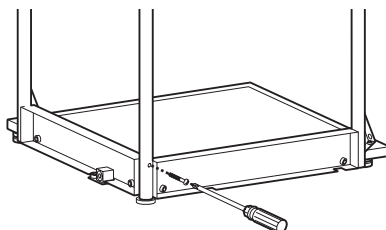

Fase N° 3: montaggio della ringhiera

Vi occorrono le seguenti viti:

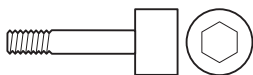

1 x viti con testa ad esagono incassato M6

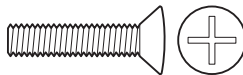

2 x viti a testa bombata M6

- Mettete la ringhiera sulle tre colonne. I grandi fori devono essere rivolti verso il basso e inseriti sui perni delle colonne.
- Avvitare saldamente la ringhiera con ciascuna delle viti a testa bombata su entrambe le colonne esterne.

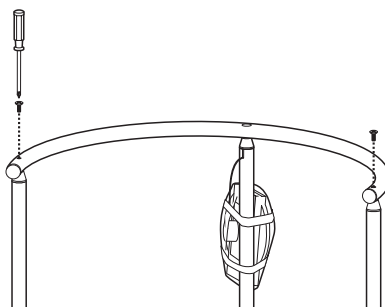

- Mettete il fissaggio dell'unità di visualizzazione con l'estremità a forma di perno sopra la colonna centrale sulla ringhiera.
- Ruotate il fissaggio dell'unità di visualizzazione, fino a quando la sua spina si è innestata.
- Avvitare saldamente il fissaggio dell'unità di visualizzazione con la vite con testa ad esagono incassato.

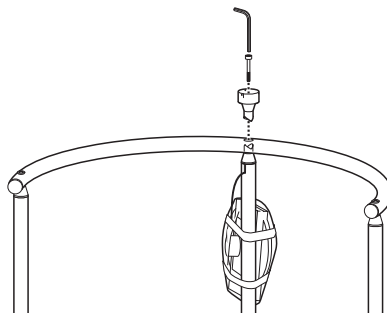

Fase N° 4: montaggio della testa di visualizzazione

Vi occorrono le seguenti viti:

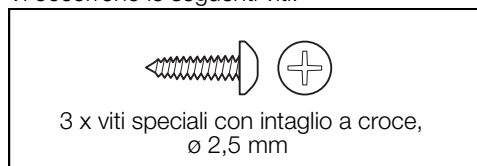

- Rimuovete la protezione per il trasporto della testa di visualizzazione.
- Collocate la testa di visualizzazione sul fissaggio dell'unità di visualizzazione in modo che le marcature della posizione si trovino l'una sopra l'altra.
- Fissate la testa di visualizzazione con le tre viti con testa ad intaglio a croce al fissaggio dell'unità di visualizzazione.

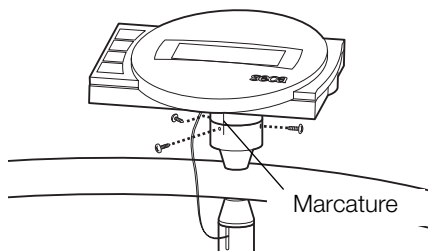

Fase N° 5: montaggio delle coperture della parte laterale

Vi occorrono le seguenti viti:



12 x viti con intaglio a croce, \varnothing 3,5 mm

- Mettete la bilancia sul lato in modo che la parte laterale posteriore sia rivolta verso l'alto.
- Sistemate la copertura con le rotelle nella parte laterale ed avvitatela saldamente con 4 viti con intaglio a croce: 2 x dal basso e 2 x dall'alto.
- Sistemate una copertura sul triangolo di rinforzo ed avvitatela saldamente con due viti.
- Ruotate ora la bilancia in modo che l'altra parte laterale si trovi in alto.
- Sistemate nella parte laterale la copertura con l'incavo verso l'interno ed avvitatela saldamente con 4 viti con intaglio a croce: 2 x dal basso e 2 x dall'alto.
- Sistemate una copertura sul triangolo di rinforzo ed avvitatela saldamente con due viti.

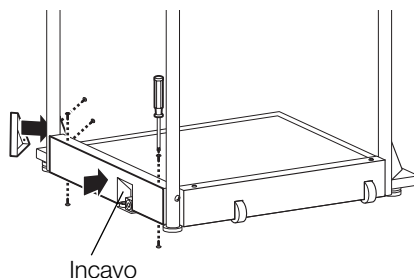
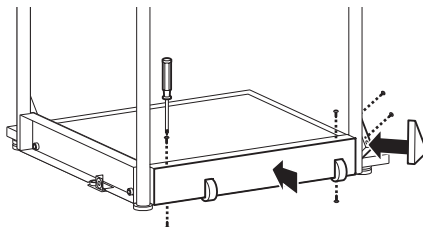

Fase N° 6: montaggio dei collegamenti elettrici

- Collegate il cavo, che sporge dalla colonna centrale con la presa della scatola dell'elettronica. Per evitare errori di misura, disponetelo come indicato dalla figura.

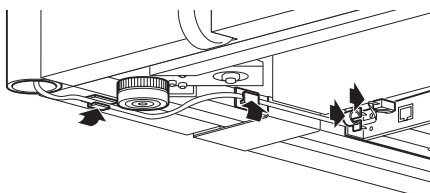

- Svitare le viti del coperchio del vano batterie ed estraetelo.
- Collegate i contatti a innesto con il blocco batterie, che si trova nel vano batterie.
- Chiudete di nuovo il vano batterie con il coperchio ed avvitatelo saldamente.
- Ruotate la bilancia nella posizione verticale.

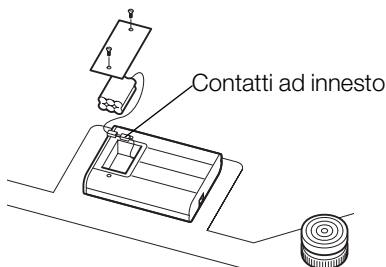

Alimentazione elettrica

L'alimentazione della bilancia si effettua con un alimentatore rete oppure con degli accumulatori. La bilancia funziona indipendentemente dalla rete – ciò è molto utile nell'impiego mobile.

Il display a cristalli liquidi e l'elettronica di analisi presentano un consumo di corrente ridotto – con un accumulatore completamente carico sono possibili 2000 pesate. Quando la tensione della batteria non è più sufficiente sul display appare inizialmente il simbolo della batteria , per segnalare che la carica della batteria viene a mancare. Se non si caricano le batterie, la tensione della batteria finisce con il non essere sufficiente per una pesata senza errori. In questo caso nel display compare **bAtt** e non è più possibile pesare.

Gli accumulatori vengono caricati dall'alimentatore fornito assieme. A tale scopo l'alimentatore deve rimanere collegato alla rete almeno 24 ore.

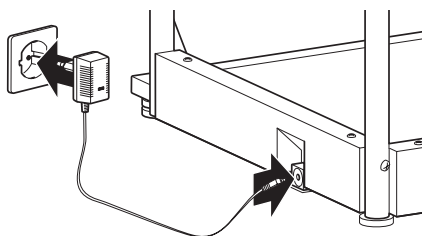

4. Sistemazione ed allineamento della bilancia

- Collocate la bilancia su un fondo solido.
- Allentate i controdadi sulle quattro viti dei piedi (1).

- Allineate la bilancia, girando le viti dei piedi. La bolla d'aria della livella deve trovarsi esattamente al centro del cerchio (2).
- Riavvitate quindi saldamente i controdadi (3).
- Fate attenzione che la bilancia abbia contatto con il pavimento solo con i piedi. La bilancia non deve essere appoggiata da nessuna parte.

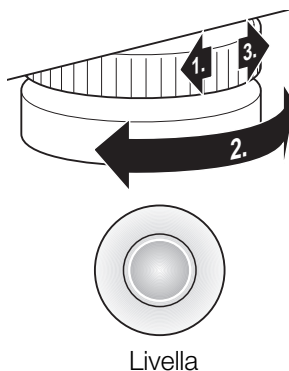

Importante!

L'allineamento del fondo della bilancia deve essere controllato ogni volta che la si cambia di posto ed eventualmente corretto.

5. Uso

Comandi ed indicatori

I comandi ed il display si trovano sulla testa di visualizzazione sulla colonna.

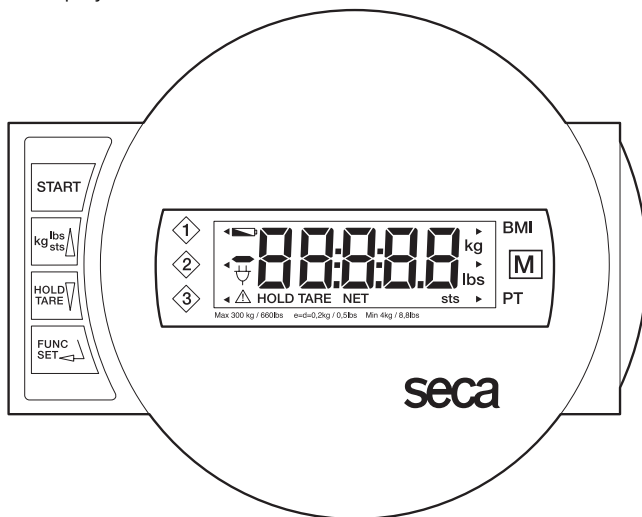

Accendere e spegnere la bilancia



breve pressione sul tasto → commutazione tra kg e libbre
nel menu funzioni → incrementare il valore, sfogliare



breve pressione sul tasto → attivare la funzione Hold
pressione prolungata sul tasto → azzerare il display, Tara attivare/disattivare
nel menu funzioni → ridurre il valore, sfogliare



Attivare la funzione BMI oppure Pre-Tara e tasto di conferma per le immissioni

Per rendere possibile la lettura dell'indicazione da vari punti, la testa di visualizzazione si può ruotare in entrambe le direzioni di 180°.

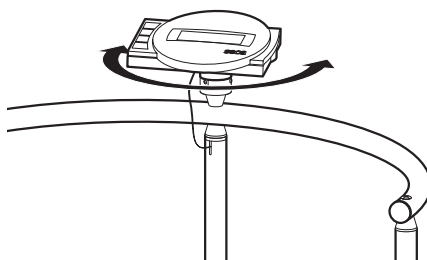

Controllo della correttezza del contatore di taratura

Questa bilancia seca è tarata. Le operazioni di taratura possono essere eseguite solo da enti autorizzati. Per garantirlo la bilancia è dotata di un contatore di taratura, che registra ogni variazione dei dati rilevanti dal punto di vista tecnico per la verifica metrologica. Quando volete controllare, se la bilancia è tarata in modo conforme ai regolamenti, procedete come segue:

- Spegnete eventualmente la bilancia.
- Tenete premuto un tasto qualsiasi ed avviate la bilancia.

Sul display lampeggerà per pochi secondi il contenuto del contatore di taratura.

- Confrontate il contenuto emesso dal contatore di taratura con il numero specificato sul bollo metrico del contatore di taratura.

Per una taratura valida è necessario che i due numeri coincidano tra loro. Se il bollo ed il contatore di taratura non coincidono occorre eseguire una nuova taratura. Rivolgetevi al vostro partner per il servizio tecnico oppure al servizio tecnico assistenza clienti della seca.

Se dovesse essere necessaria una ritaratura, invece del marchio del contatore di taratura illustrato sopra, per contrassegnare lo stato del contatore di taratura, si utilizza il marchio della ritaratura rappresentato a fianco. Questo marchio viene protetto con un sigillo supplementare dalla persona autorizzata ad eseguire la ritaratura. Il marchio della ritaratura si può ottenere dal servizio tecnico assistenza clienti della seca con il numero di codice 14-05-01-886.



Entrambi i numeri devono coincidere fra loro



Pesare in modo corretto

- Premete il tasto Start.

Nel display appariranno nell'ordine, l'uno dopo l'altro **SECA**, **88888** e **00**. La bilancia è quindi azzerata automaticamente e pronta al funzionamento.

- Commutate eventualmente l'indicazione del peso (vedere pagina 67).
- Fate salire il paziente sulla bilancia. Qui il paziente deve rimanere fermo in piedi.
- Leggete il risultato della pesatura dal display digitale.
- Se il carico della bilancia è superiore a 300 kg, 660 libbre oppure, nel display appare **STOP**.



- Per spegnere la bilancia, premete di nuovo il tasto start.



Commutazione dell'indicazione del peso

L'indicazione del peso si può commutare tra chilogrammi (kg) e libbre (lbs).

- Accendete la bilancia con il tasto verde di start. L'indicazione del peso ha luogo inizialmente nell'ultima impostazione selezionata.
- Per passare dalla visualizzazione del valore del peso in kg a quella in libbre e viceversa, premete il tasto **kg/lbs/sts**.
- Si illuminerà il display **kg** oppure **lbs**.



Spegnimento automatico / modo risparmio corrente

La bilancia rileva automaticamente se il funzionamento è puramente ad accumulatore oppure se è collegata alla rete.

- Nel funzionamento ad accumulatori: spegnimento automatico dopo 5 minuti.
- Nel funzionamento a rete: spegnimento solo da tastiera.

Tarare l'indicazione del peso con tare (TARA)

La funzione Tara è molto utile se, quando si pesa, si deve non tenere conto di un peso supplementare, per esempio di una sedia.

Procedete come segue:

- Premete il tasto verde di avvio.



- Mettete prima di tutto il peso supplementare (per esempio una sedia) sulla bilancia ed attivate la funzione Tara, premendo a lungo il tasto **HOLD/TARE**.



Il display verrà azzerato di nuovo. Nel display appare **0.0**. Apparirà la segnalazione "NET". Ora potete eseguire un numero qualsiasi di pesate.



- Portate ora il paziente sulla bilancia. Il paziente può sedersi.

La bilancia determina il peso del paziente.

La funzione tara si può attivare di nuovo in qualsiasi momento con un peso variato oppure senza peso.

- Portate il nuovo peso sulla bilancia e premete a lungo il tasto **HOLD/TARE**.
- Spegnendo la bilancia, il valore della tara viene cancellato.



Memorizzazione del valore del peso (HOLD)

Il valore determinato per il peso si può anche continuare a visualizzare dopo che la bilancia è stata scaricata. Con ciò risulta possibile prima di tutto accudire di nuovo il paziente, prima di annotare il valore del peso.

- Premete il tasto **HOLD/TARE** mentre la bilancia è caricata.



Nel display digitale appare "HOLD". Il valore rimane memorizzato nel display fino allo spegnimento automatico.



Il triangolo con il punto esclamativo segnala, che, nel caso di quest'indicazione "congelata" si tratta di una prestazione supplementare non soggetta all'obbligo della taratura.

- La funzione HOLD si può disattivare, premendo ancora una volta il tasto **HOLD/TARE**.



Nel display apparirà **00**, se la bilancia non è caricata o, rispettivamente, il valore attuale del peso. La segnalazione "HOLD" scompare.

Avvertenza:

le funzioni HOLD e TARA si possono utilizzare anche contemporaneamente.

Body-Mass-Index (BMI)

Il body mass index mette in relazione tra loro la statura ed il peso del corpo e rende quindi possibili dati più precisi del peso ideale secondo Broca. Si specifica un campo di tolleranza, che si considera come ottimale dal punto di vista della salute. Il Body Mass Index vale solo per adulti; per bambini e giovani questi valori non sono determinanti.

Si possono memorizzare tre stature.

- Premete il tasto start di avvio.

Nel display appariranno l'uno dopo l'altro **SECA**, **88888** e **00**. La bilancia è quindi azzerata automaticamente e pronta a funzionare.



- Premete il tasto **FUNC**.

– Sul display vedrete prima di tutto l'ultima statura immessa.



– Con i tasti freccia selezionate la funzione BMI **FU 1**. Attivate la funzione, premendo ancora una volta il tasto **FUNC**.



– Una freccia sul lato sinistro del display segnala, quale posizione di memoria è impostata.



– Con i tasti freccia selezionate la posizione di memoria nella quale volete memorizzare oppure, eventualmente, avete già memorizzato la statura del paziente.



- Premete quindi **FUNC**. Sul display vedrete ora la statura dalla posizione di memoria.
- Potete variare il valore in scatti di 1 cm, servendovi dei tasti freccia.
- Quando il valore corretto è stato impostato, premete ancora una volta il tasto **FUNC**. La funzione BMI è ora attivata.
- Fate salire il paziente sulla bilancia. Qui il paziente deve rimanere fermo in piedi.
- Leggete il BMI sul display digitale e confrontatelo con le categorie a pagina 69.
- Premete un tasto freccia, se volete vedere per breve tempo il valore del peso.
- Per ritornare al normale funzionamento in pesatura, premete il tasto **FUNC**.
- Per spegnere la bilancia, premete di nuovo il tasto di avvio **START**.



Analisi del Body Mass Index:

Confrontate il valore determinato con le categorie specificate nel seguito.

- **BMI inferiore 18:**

Attenzione, il paziente pesa troppo poco, potrebbe esservi una tendenza alla magrezza patologica. Un aumento del peso risulta consigliabile, per migliorare il benessere e l'efficienza. In caso di dubbi si dovrebbe consultare un medico specialista.

- **BMI tra 18 e 20:**

Il paziente si trova al limite inferiore del peso. Se si sente bene e dal punto di vista della salute tutto è in ordine, il peso può rimanere come è.

- **BMI tra 20 e 25:**

Il paziente ha un peso normale. Egli può rimanere come è.

- **BMI tra 25 e 30:**

Il paziente presenta un'eccedenza di peso da leggera a media. Egli dovrebbe ridurre il proprio peso, se vi è già una malattia (per esempio diabete, ipertensione, gotta, disturbi del metabolismo dei grassi).

- **BMI superiore 30:**

Una riduzione del peso è urgentemente necessaria. Il metabolismo, la circolazione e le ossa vengono sollecitati. Si raccomanda una dieta coerente, molto modo e training del comportamento. In caso di dubbi si dovrebbe consultare uno specialista.

Pesare con Pre-Tara

Quando la funzione Pre-Tara è attivata, un valore di peso memorizzato viene detratto dal peso misurato attualmente. Questa funzione è utile per esempio quando l'infermiere ed il paziente si trovano insieme sulla bilancia ed il peso dell'infermiere non deve essere visualizzato insieme.

Si possono memorizzare tre diversi pesi di tare (Pesi degli infermieri).

- Premete il tasto **Start**.

Nel display appaiono l'uno di seguito all'altro **SECA**, **88888** e **00**. La bilancia è quindi azzerata automaticamente e pronta per l'uso.



- Premete il tasto **FUNC**.

Sul display apparirà l'ultima funzione utilizzata.



Una freccia sul lato sinistro del display segnala, quale posizione di memoria è impostata.



- Con i tasti freccia, selezionate la posizione di memoria voluta, nella quale volete memorizzare, oppure avete eventualmente già memorizzato il peso supplementare.

- Premete il tasto **FUNC**. Sul display vedrete il valore della tara dalla posizione di memoria.



- Con i tasti freccia potete variare il valore in passi di indicazione.



- Quando il valore corretto è stato impostato, premete ancora una volta il tasto **FUNC**.

La funzione Pre-Tara è ora attivata.

- Salite sulla bilancia con il paziente. Leggete il risultato della pesatura sul display digitale.

- Premete un tasto freccia, se volete vedere per breve tempo il valore attuale del peso.



- Per ritornare al funzionamento normale nella pesatura, premete il tasto **FUNC**.



- Per spegnere la bilancia, premete di nuovo il tasto **Start**.



6. Spostare la bilancia

Per l'impiego mobile in un reparto, la bilancia può essere inclinata indietro, come illustrato, e spostata sulle rotelle.

Importante!

L'allineamento del fondo della bilancia deve essere controllato ogni volta che la si cambia di posto ed eventualmente corretto.

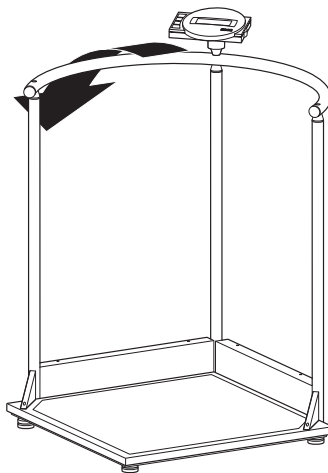

7. Pulizia

Pulite il rivestimento in gomma e la carrozzeria, quando se ne presenta la necessità, con un detersivo per usi domestici oppure con un disinfettante normalmente in commercio. Attenetevi alle indicazioni del fabbricante.

Per la pulizia non usate in nessun caso detersivi abrasivi oppure forti, spirito, benzina o simili. Tali mezzi potrebbero danneggiare le superfici pregiate.

8. Cosa fare se...

... Non appare nessun'indicazione del peso?

- La bilancia è accesa?
- Controllate il collegamento alla rete ed il collegamento del blocco accumulatori.
- Il contatto a spina per il collegamento del display alla bilancia è collegato correttamente?
- Spegnete la bilancia per alcuni secondi in modo da togliere la tensione, aprendo il connettore verso il blocco accumulatori e scollegando l'alimentatore dalla bilancia.

... prima della pesatura non appare ?

- Premete di nuovo il pulsante Start – quando lo fate, la bilancia deve essere non caricata – e toccare il pavimento solo con i piedi.

... Un segmento non sempre si illumina oppure non si illumina affatto?

- Il punto corrispondente presenta un errore. Mettetevi in contatto con il servizio manutenzione.

... la segnalazione appare?

- La tensione di batteria degli accumulatori sta venendo meno. Dovreste caricare l'accumulatore nei prossimi giorni.

... la segnalazione appare?

- L'accumulatore è talmente scarico, da non consentire più di fare delle misure. Ricaricate l'accumulatore.

... la segnalazione appare?

- Il carico massimo è stato superato.

... Il display lampeggia?

- Se avete appena attivato la funzione Hold oppure Tara, per favore attendete fino a quando la bilancia ha rilevato un peso che rimane costante. Il display cesserà quindi di lampeggiare.
- Se non ha avuto luogo in precedenza nessun'attivazione di una funzione, scaricate la bilancia ed attendete fino a quando viene visualizzato  e pesate quindi ancora una volta.

... la segnalazione appare?

- La temperatura ambiente della bilancia è troppo alta oppure troppo bassa. Collocate la bilancia in un ambiente a temperatura tra +10°C e +40°C. Attendete circa 15 minuti, fino a quando la bilancia si è adattata alla temperatura ambiente e pesate di nuovo.



... la segnalazione seguita da un numero?

- Premete il tasto Start. La bilancia funziona quindi normalmente. Se ciò non dovesse accadere, mettetevi in contatto con il Servizio Manutenzione.
Se ciò non dovesse verificarsi, interrompete l'alimentazione elettrica, rimuovendo per breve tempo l'accumulatore. Se anche questo provvedimento rimane senza risultato, mettetevi in contatto con il servizio manutenzione.

9. Manutenzione

Fate eseguire una taratura successiva in conformità alle norme nazionali. Gli interventi di manutenzione e le tarature successive possono venire eseguite solo da personale autorizzato. Rivolgetevi al vostro partner per il servizio tecnico oppure al servizio tecnico assistenza clienti della seca.

10. Specifiche tecniche

Dimensioni: (larghezza, lunghezza, altezza)	750 x 750 x 1140 mm
Dimensioni della piattaforma di pesata	600 x 600 mm
Altezza della piattaforma di pesata	45 mm
Peso proprio	ca. 24 kg
Campo di temperatura	+10 °C fino a +40 °C
Verifica metrologica	Verifica metrologica medicale, classe III
EN 60 601-1:	
	apparecchio con isolamento di protezione, classe di protezione II
	apparecchio elettromedicale, tipo B
Prodotto medicale in conformità alla direttiva 93/42/EEG	classe I
Colore	bianco / nero
Portata massima	300 kg /660 lbs
Carico minimo	4 kg / 8.8 lbs
Divisione fine	200 g / 0.5 lbs
Precisione nella prima verifica metrologica	
fino a 100 kg:	± 100 g
100 kg fino a 300 kg:	± 200 g
Alimentazione elettrica:	alimentatore dipendente dal modello accumulatore incorporato

11. Parti di ricambio

Accumulatori	Parte di ricambio seca, N° 68-22-12-721
Alimentatore dipendente dal modello	
Denominazione: alimentatore a spina 230 V~/50 Hz/12 V=/130 mA	Parte di ricambio seca, N° 68-32-10-252
Denominazione: alimentatore da tavolo commutabile 115 V~/230 V~/50 Hz / 9 V = /350 mA	Parte di ricambio seca, N° 68-32-10-243
Marchio della ritaratura	Parte di ricambio seca, N° 14-05-01-886

12. Smaltimento

Accumulatori

Non gettate gli accumulatori usati nei rifiuti domestici. Smaltite gli accumulatori tramite centri di raccolta nelle vostre vicinanze.

Smaltimento della bilancia

Se non si dovesse più utilizzare la bilancia, l'ente competente per la rimozione dei rifiuti vi darà volentieri delle informazioni sui provvedimenti necessari per lo smaltimento conforme alle regole della tecnica.

13. Garanzia

Per difetti che si possono ricondurre ad errori di materiale o di fabbricazione vale un termine di garanzia di due anni a partire dalla consegna. Tutte le parti mobili come, ad esempio, batterie, cavi, alimentatori, accumulatori, ecc, ne sono escluse. Difetti che sono coperti dalla garanzia, verranno eliminati gratuitamente per il cliente contro presentazione della ricevuta d'acquisto. Non è possibile prendere in considerazione altre pretese. I costi del trasporto di andata e di ritorno sono a carico del cliente, se l'apparecchio si trova in un luogo diverso dal domicilio del cliente. Nel caso di danni dovuti al trasporto i diritti di garanzia

si possono far valere solo, se per il trasporto si è utilizzato l'imballaggio originale completo e la bilancia vi è stata fissata in modo conforme allo stato dell'imballaggio originale. Conservate quindi le parti dell'imballaggio.

Non vi è nessuna garanzia, se l'apparecchio è stato aperto da persone, che non sono state esplicitamente autorizzate a ciò dalla seca.

Preghiamo i clienti all'estero di rivolgersi nei casi previsti dalla garanzia direttamente al venditore del rispettivo Paese.

Firmado y sellado

Con los productos seca no sólo adquiere una técnica experimentada durante siglos sino también una calidad asegurada legalmente y por Institutos autorizados.

Los productos seca ya cumplen hoy día las normas legales del mañana. Con seca se compra futuro.



M



Los productos de este manual de instrucciones cumplen la ley para productos médicos, es decir, la directriz 93/42/CEE del Consejo de la Comunidad Europea. Entró en vigor el 14 de junio de 1998 en Alemania, Austria y Suiza como ley sobre productos médicos.

La Comunidad Europea admite las básculas que llevan este símbolo para las actividades de la Ciencia médica. Las básculas seca dotadas con este símbolo cumplen ya actualmente las exigencias de calidad y técnicas del año 2003.

Las básculas que van dotadas con este símbolo están calibradas según la clase de precisión III de la directriz 90/384/CEE.

Los productos que llevan este símbolo cumplen las exigencias

1. de la directriz sobre básculas no automáticas en Medicina N° 90/384/CEE
2. para la ley sobre productos médicos N° de directriz 93/42/CEE
3. la directriz sobre la compatibilidad electro-magnética

seca ha sido galardonada con el certificado EN ISO 9001, lo que significa que en nuestra empresa se mantienen estrictamente las normas de alta y permanente calidad dentro de la investigación, producción, distribución y servicio. Además de ello el certificado EN 46001 seca confirma el cumplimiento consecuente de los estándares de calidad más altos europeos para productos de medicina.

seca protege la naturaleza.

Es de gran preocupación para nosotros la economía de los recursos naturales. Por ello, nos esforzamos en reducir embalajes allí donde es necesario. Y lo que queda, puede eliminarse cómoda y directamente a través del Sistema Dual Alemán.

1. ¡Le felicitamos!

Con la báscula electrónica con ayuda para estar de pie **seca 645** ha adquirido un equipo de alta precisión al mismo tiempo que robusto.

Hace más de 150 años que la empresa seca pone sus experiencias en favor de la salud y, como líder en el mercado, fija siempre nuevas pautas con desarrollos innovadores para pesar y medir en muchos países del mundo.

La báscula electrónica con ayuda para estar de pie **seca 645** está concebida, de acuerdo con las normas nacionales, principalmente para un uso en hospitales, consultorios médicos e Instituciones de asistencia médica estacionaria. La báscula es un producto médico de la clase I y calibrado correspondientemente según la clase de precisión III.

La indicación de peso puede conmutarse entre kilogramos (kg.) y libras (lbs). El peso se determina dentro de pocos segundos.

Además de la pesada convencional, la báscula **seca 645** ofrece una función para determinar el índice de masa corporal. Para ello se introduce con el teclado de mando la estatura y el índice de masa corporal correspondiente al peso se calcula automáticamente.

Con la función Pre-Tara pueden memorizarse los pesos de, p. ej., tres tipos de sillas. Este peso se descuenta automáticamente de la pesada.

La ayuda para estar de pie de grandes dimensiones presta firmeza de postura incluso a aquellas personas que no se encuentran muy seguras sobre las piernas.

La báscula está construida de manera estable y le prestará buenos servicios. Es fácil de manejar y la indicación es de fácil lectura.

La báscula **seca 645** es desplazable sobre ruedas y de aplicación móvil durante largo tiempo gracias a su bajo consumo de energía junto con las pilas recargables.

2. Seguridad

Antes de utilizar la nueva báscula, tómese algo de tiempo para leer los siguientes avisos de seguridad.

- Seguir los avisos en el manual de instrucciones.
- Guardar bien el manual de instrucciones y la declaración de conformidad allí incluida.
- Sujetar a las personas incapacitadas al usar la báscula para que no se caigan.
- Tiene que subirse a la báscula con cuidado. ¡Peligro de resbalamiento con una superficie húmeda!
- Después de usarla, baje la báscula lentamente a la posición de uso.
- No dejarse caer la báscula ni someterla a fuertes golpes.
- Utilizar únicamente el equipo de alimentación seca suministrado. Antes de insertar en la caja de enchufe, controlar si la indicación de tensión de red del equipo de alimentación coincide con la tensión local de red.
- Si va a utilizar la báscula con un cable de conexión, al tenderlo tenga cuidado de que no exista peligro de topezar ni de quedarse enganchado en él.
- Realice el mantenimiento y el calibrado a intervalos regulares (véase „Mantenimiento” en la página 90).
- Mandar hacer las reparaciones solamente a personal autorizado.

3. Preparativos...

Desempaquetar

- Quitar el embalaje, dejando fijo el cabezal indicador en la columna. Colocar la plataforma de la báscula sobre una base fija y plana.

El volumen de suministro contiene:

- Pieza lateral con dos columnas y el cabezal indicador sujeto para el transporte
- Pieza lateral con una columna
- Plataforma de pesada
- Reling
- Tapa para la caja de ruedas
- Tapa para la caja lateral
- 2 tapas triangulares dcha./izda
- Soporte para la indicación
- Juego de tornillos de montaje
- Llave hexagonal, boca del 6
- Destornillador de estrella del 1 y del 3
- 1 destornillador
- 1 equipo de alimentación seca
- 1 instrucciones de uso

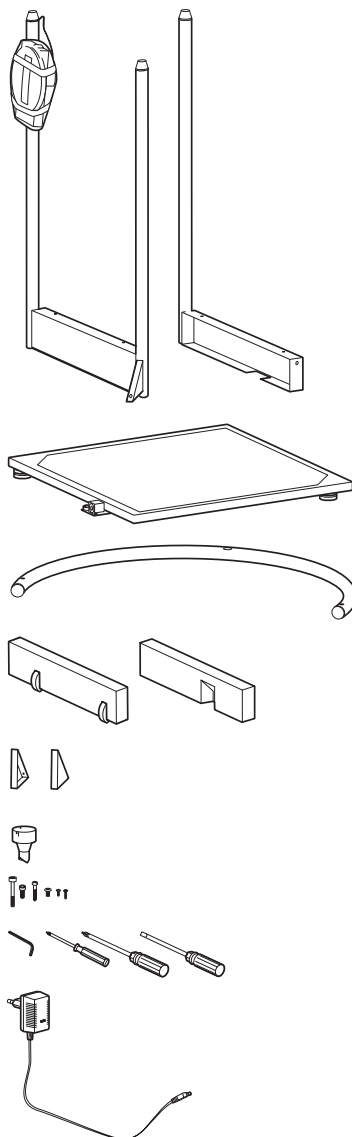

Montaje de la báscula

Paso 1: Montaje de la primera pieza lateral

Se necesitan los tornillos siguientes:

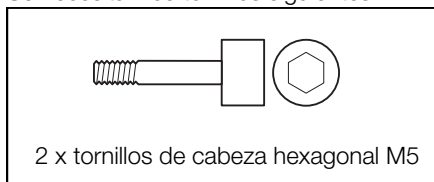

- Poner la pieza lateral en el lado derecho de la plataforma de pesada.
- Atornillar la pieza lateral con dos tornillos de cabeza hexagonal en la plataforma.

- Sujetar el refuerzo triangular en la plataforma con un tornillo de cabeza hexagonal.

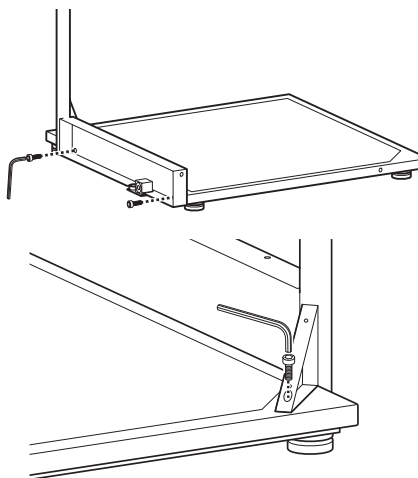

Paso 2: Montaje de la pieza lateral con caja de ruedas

Se necesitan los tornillos siguientes:

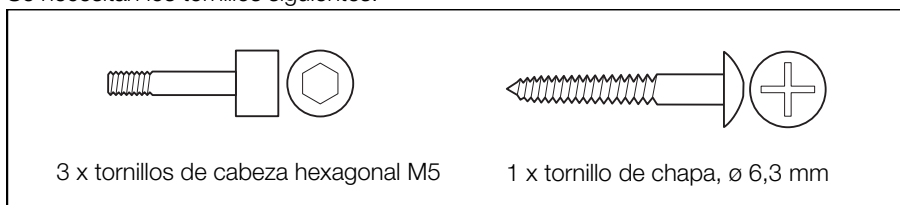

- Poner la pieza lateral con caja de ruedas en el lado trasero de la plataforma de pesada.
- Atornillar la pieza lateral con dos tornillos de cabeza hexagonal en la plataforma.

- Sujetar el refuerzo triangular en la plataforma con un tornillo de cabeza hexagonal.

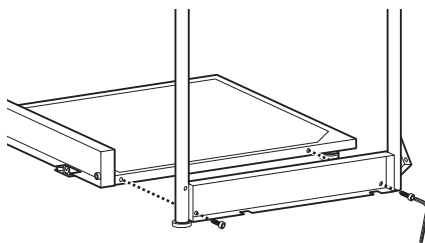

- Unir las dos piezas laterales por la columna central con el tornillo de chapa.

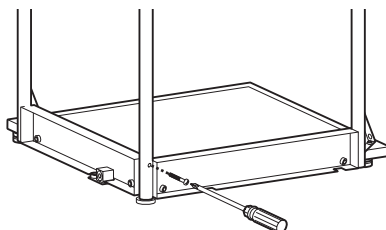

Paso 3: Montaje del reling

Se necesitan los tornillos siguientes:

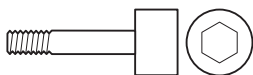

1 x tornillos de cabeza hexagonal M6

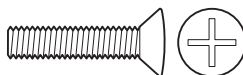

2 x tornillos gota de sebo M6

- Poner el reling en las tres columnas. Los agujeros grandes deben mirar hacia abajo y meterse por las espigas de la columna.
- Atornillar el reling con un tornillo cabeza de sebo respectivamente a las dos columnas exteriores.

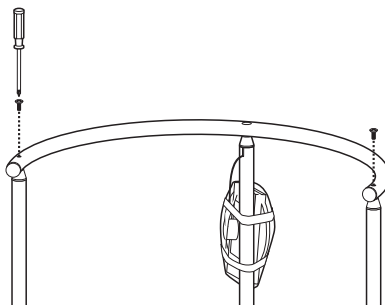

- Poner el soporte del indicador en el re-ling con el extremo coniforme encima de la columna central.
- Girar el soporte del indicador hasta que haya encajado la espiga de éste.
- Atornillar el soporte del indicador con el tornillo de cabeza hexagonal.

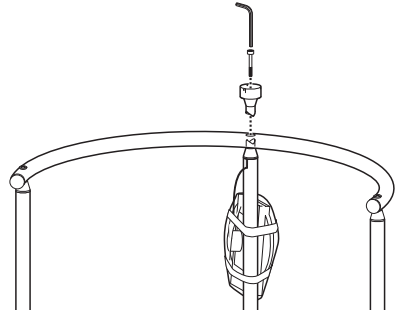

Paso 4: Montaje del cabezal indicador

Se necesitan los tornillos siguientes:

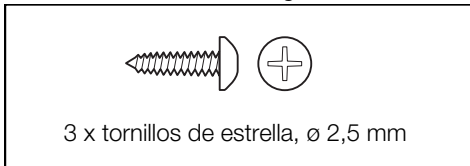

- Quitar el seguro de transporte del cabezal indicador.
- Poner el cabezal indicador en el soporte de tal modo que las marcas de posicionamiento se superpongan.
- Fijar el cabezal indicador al soporte con los tres tornillos de estrella.

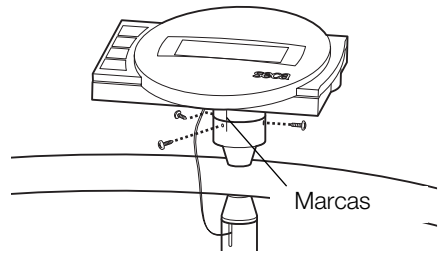

Paso 5: Montaje de las tapas laterales

Se necesitan los tornillos siguientes:

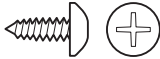

12 x tornillos de estrella, \varnothing 3,5 mm

- Tumbarse la báscula de modo que la pieza lateral trasera mire hacia arriba.
- Poner la tapa con las ruedas en la pieza lateral y atornillarla con 4 tornillos de estrella:
2 x por abajo y
2 x por arriba.
- Poner una tapa en el triángulo de refuerzo y atornillarla con dos tornillos.
- Girar la báscula de tal modo que quede ahora arriba la otra pieza lateral.
- Poner la tapa con el rebaje hacia adentro en la pieza lateral y atornillarla con 4 tornillos de estrella:
2 x por abajo y
2 x por arriba.
- Poner una tapa en el triángulo de refuerzo y atornillarla con dos tornillos.

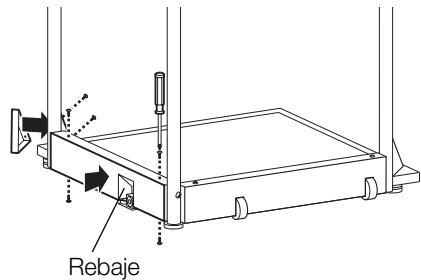
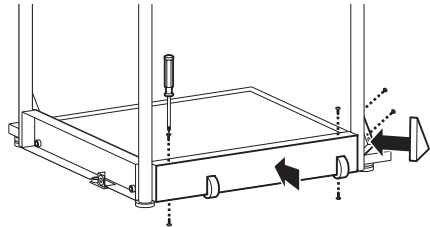

Paso 6: Montaje de las conexiones eléctricas

- Unir el cable que sobresale de la columna central con la clavija de la caja de la electrónica. Tender el cable según la figura para evitar fallos de medición.
- Aflojar los tornillos del compartimento de pilas y quitar éste.
- Unir los contactos con el bloque de pilas existente en el compartimento.
- Cerrar de nuevo el compartimento de pilas con la tapa y atornillarla.
- Girar la báscula a la posición derecha.

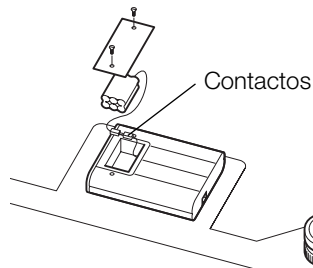
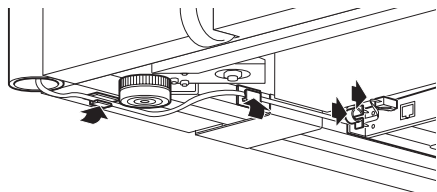

Abastecimiento de corriente

La báscula se alimenta de corriente a través de un equipo de alimentación y acumuladores. La báscula trabaja independiente de la red lo que es de gran utilidad para un servicio móvil.

La indicación LC y la electrónica de valoración consumen muy poca corriente – con una pila completamente llena pueden realizarse 2000 pesadas. Si la tensión de la pila no es suficiente, aparece primero el símbolo de batería  en el visualizador para indicar que la carga de la pila está acabándose. Si no se cargan las pilas, la tensión de pilas no va a ser suficiente para medir sin fallos. En este caso aparece **bAtE** en el visualizador, siendo imposible pesar entonces.

Los acumuladores se cargan del equipo de alimentación suministrado. Para ello, el equipo de alimentación debe estar conectado a la red como mínimo 24 horas.

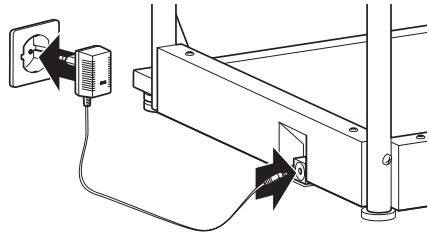

4. Colocación y nivelación de la báscula

- Colocar la báscula sobre una base segura.
- Aflojar las contratuercas en los cuatro tornillos-pata (1).
- Girando los tornillos-pata, nivelar la báscula. La burbuja del nivel tiene que encontrarse exactamente en el centro del círculo (2).
- A continuación, apretar de nuevo las contratuercas (3).
- Cuidar de que la báscula sólo tenga contacto con el suelo con las patas. La báscula no debe apoyarse en ningún otro sitio.

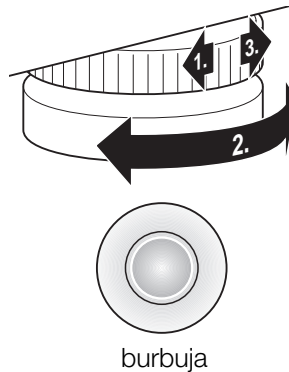

¡Importante!

Con cada cambio de lugar, tiene que nivelarse y corregirse eventualmente el suelo de la báscula.

5. Manejo

Mandos e indicaciones

Los elementos de manejo y el visualizador se encuentran en el cabezal indicador de la columna.

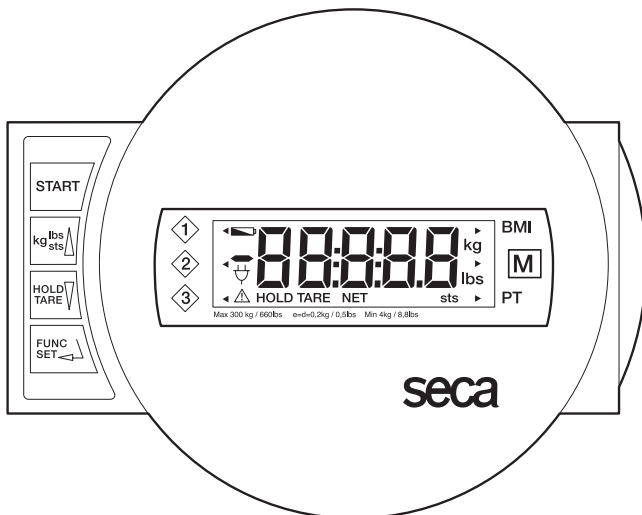

Conexión/desconexión de la báscula



Pulsación breve de tecla → Conmutación entre kg. y lbs
Pulsación larga de tecla → Aumentar el valor, hojear



Pulsación breve de tecla → Activar/desactivar la función HOLD
Pulsación larga de tecla → Reponer la indicación a cero,
Activar/desactivar la función TARA
en el menú de funciones → Reducir el valor, hojear



Activación de función BMI o Pre-Tara y tecla de confirmación para entradas

A fin de que la indicación pueda leerse desde diferentes lugares, el cabezal indicador puede girarse en 180° en ambos sentidos.

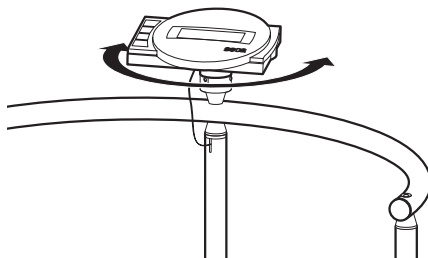

Control del contador calibrador

Esta báscula seca está calibrada. Los trabajos de contraste sólo deben realizarlos personas autorizadas. Para garantizarlo, la báscula va dotada de un contador calibrador, que registra cada cambio de los datos técnicos relevantes de calibración. Si desea comprobar si la báscula está correctamente calibrada, proceda de la manera siguiente:

- Desconectar la báscula, si fuera necesario.
- Mantener pulsada una tecla cualquiera y conectar la báscula.



En el visualizador, centellea durante unos segundos la cifra del contador calibrador actual.



- Comparar el contenido del contador calibrador con la cifra indicada en la marca de contraste.



Ambos contadores tienen que coincidir para indicar un contraste válido. Si no coinciden, tiene que realizarse una calibración. Diríjase a su distribuidor o servicio posventa seca.

Tienen que coincidir ambas cifras.

Si fuera necesario realizar un recalibrado, entonces se usa en lugar de la marca de contraste seca arriba ilustrada la marca de recalibrado al lado para caracterizar el estado de contraste. Esta marca será asegurada por la persona autorizada para el recalibrado con un sello adicional. La marca de recalibrado puede solicitarse al Servicio técnico seca en el número de teléfono 14-05-01-886.



Para pesar correctamente

- Pulsar la tecla de arranque.

En el visualizador aparecen sucesivamente **SECR**, **88888** y **0.00**. Después la báscula se repone automáticamente a cero, quedando lista para el servicio.



- Conmutar la visualización de peso, si fuera necesario (ver página 85).
- Subir al paciente a la báscula y allí éste debe quedarse quieto.
- Lea el peso en la indicación digital.
- Cuando se sobrecargue la báscula más de 300 kg. ó 660 lbs. en el visualizador aparece **StOP**.
- Para desconectar la báscula, apretar de nuevo la tecla de arranque.



Cambio de la indicación de peso

La indicación de peso puede conmutarse entre kilogramos (kg.) y libras (lbs).

- Conectar la báscula con la tecla verde de arranque. La indicación de peso aparece en el ajuste último seleccionado.
- Para cambiar la indicación del peso entre kilogramos y libras, apretar la tecla de **kg/lbs/sts.**
- Se ilumina la indicación de **kg** o **lbs.**



Desconexión automática /ahorro de energía

La báscula reconoce automáticamente si hay un servicio puro de pilas o si está conectada a la red.

- En servicio de pilas: desconexión automática tras 5 minutos.
- En servicio de red: desconexión posible sólo con el teclado.

Tarar la indicación de peso (TARA)

La función de tara es muy útil si no debe tenerse en cuenta un peso extra, p. ej., de una silla de ruedas, al realizar la pesada.

Proceder de la manera siguiente:

- Pulsar la tecla verde de arranque.



- Poner primero el peso extra (p. ej. una silla) en la báscula y activar la función de tara pulsando largo tiempo la tecla **HOLD/TARE.**



La indicación se pone de nuevo a cero. En el visualizador aparece **0.0**. Aparece la indicación «NET». Ahora puede realizar tantas pesadas como desee.



- Poner ahora al paciente en la báscula. El paciente puede sentarse.

La báscula calcula el peso del paciente.

La función de tara puede activarse de nuevo en todo momento con una carga modificada o también sin carga adicional.

- Colocar el nuevo peso adicional sobre la báscula y pulsar la tecla **HOLD/TARE.**
- Desconectando la báscula, se borra el valor de tara.



Memorización del valor de peso (HOLD)

El valor de peso calculado puede seguir apareciendo también después de la descarga. Con ello también es posible asistir primero al paciente antes de anotar su peso.

- Pulsar la tecla **HOLD**, mientras está cargada la báscula.



En el visualizador digital aparece "HOLD". El valor permanece memorizado en el visualizador hasta la desconexión automática.



El triángulo con la admiración indica que esta indicación congelada se trata de un dispositivo adicional no calibrable.

- La función HOLD puede desactivarse pulsando de nuevo la tecla **HOLD/TARE**.



En el visualizador aparece **0.0** con báscula descargada o el peso actual. La indicación "HOLD" desaparece.

Nota:

Las funciones HOLD y TARA también pueden usarse simultáneamente.

Índice de altura de cuerpo (BMI)

El índice de estatura compara el peso del cuerpo y la estatura, permitiendo así dar datos más exactos que p. Ej. el peso ideal según Broca. Se indica una gama de tolerancia, que es considerada sanitariamente como óptima. El índice de la altura del cuerpo sólo vale para adultos; para niños y jóvenes estos valores no tienen relevancia.

Pueden memorizarse tres estaturas.

- Pulsar la tecla **Start**.
En la indicación aparecen consecutivamente **SECA**, **88888** y **0.0**. Después la báscula se repone automáticamente a cero y está lista para el servicio.
- Pulsar la tecla **FUNC**.
En el visualizador se ve primero la estatura indicada por última vez.
- Seleccionar la función BMI **FU 1** con las teclas de flecha. Activar la función apretando de nuevo la tecla **FUNC**.
- Una flecha en el lado izquierdo del visualizador indica qué puesto de memoria está ajustado.
- Seleccionar con las teclas de flecha el puesto de memoria, en el que desea memorizarse la estatura del paciente o ya se ha memorizado.
- Apretar entonces **FUNC**. En el visualizador se ve la estatura del puesto de memoria.



- El valor puede modificarse en pasos de 1 cm. con las teclas de flecha.
- Cuando esté ajustado el valor correcto, apretar de nuevo la tecla **FUNC.** La función BMI está ahora activada.
- Subir al paciente a la báscula y allí éste debe quedarse quieto.
- Leer la altura en la indicación digital y compararla con las categorías indicadas en la a pág. 87.
- Apretar una tecla de flecha, si desea ver el peso un momento.
- Para volver de nuevo al servicio normal, apretar la tecla **FUNC.**
- Para desconectar la báscula, apretar de nuevo la tecla Start.



Valoración del índice de altura del cuerpo:

Comprobar el valor calculado con las categorías indicadas a continuación.

- **BMI menos de 18:**

Atención, el paciente pesa muy poco. Podría darse una tendencia a la desnutrición. Se recomienda aumentar de peso para mejorar el estado de salud y el rendimiento. En caso de duda consulte a un especialista.

- **BMI entre 18 y 20:**

El paciente se encuentra en el límite inferior de peso. Si se siente bien y su salud está en orden, puede seguir con este peso.

- **BMI entre 20 y 25:**

El peso del paciente es normal. Puede seguir con este peso.

- **BMI entre 25 y 30:**

El paciente tiene un ligero a medio exceso de peso. Debería reducir el peso, si estuviera enfermo (p. ej. diabetes, tensión alta, gota, hiperlipidemias).

- **BMI mayor de 30:**

Se recomienda urgentemente adelgazar. Se cargan el metabolismo, la circulación sanguínea y los huesos. Se recomienda una dieta consecuente, mucho movimiento y entrenamiento. En caso de duda consulte a un especialista.

Pesar con Pre-Tara

Si está activada la función Pre-Tara, se resta un valor de peso memorizado del peso actual medido. Esta función es por ejemplo útil, si tanto el paciente como el terapeuta se suben juntos a la báscula y no debe mostrarse el peso del terapeuta.

Pueden memorizarse tres pesos diferentes de tara (pesos de terapeuta).

- Apretar la tecla Start.

En el visualizador aparecen consecutivamente **SECR**, **88888** y **000**. Después la báscula está puesta a cero automáticamente y lista para el servicio.



- Apretar la tecla **FUNC**.

En el visualizador aparece la función usada por última vez.



Una flecha en el lado izquierdo del visualizador indica qué puesto de memoria está ajustado.



- Seleccionar con las teclas de flecha el puesto de memoria deseado, en el que desea memorizarse el peso extra o ya se ha memorizado.

- Apretar entonces **FUNC**. En el visualizador se ve el valor de tara del puesto de memoria.



- Puede cambiar el valor con las teclas de flecha en pasos de indicación.



- Si se ha ajustado el valor correcto, apretar de nuevo la tecla **FUNC**.

La función Pre-Tara está ahora activada.

- Subir a la báscula con el paciente. Leer el resultado en la indicación digital.

- Apretar una tecla de flecha, si desea ver un momento el valor actual de peso.



- Para pasar de nuevo al servicio de pesada normal, apretar la tecla **FUNC**.



- Para desconectar la báscula, apretar de nuevo la tecla Start.



6. Mover la báscula

Para el uso móvil en una estación, la báscula puede moverse sobre ruedas e inclinada hacia atrás como muestra la figura.

¡Importante!

Con cada cambio de lugar, tiene que nivelarse y corregirse eventualmente el suelo de la báscula.

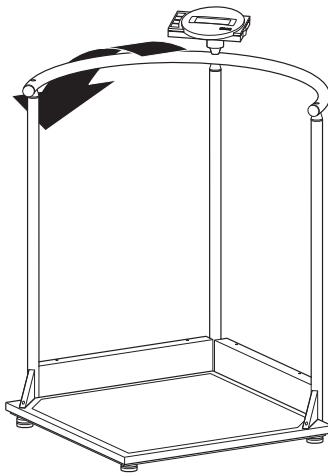

7. Limpieza

Limpiar el recubrimiento de motas y la carcasa, según fuera preciso, con un detergente doméstico corriente o con un desinfectante. Respetar las instrucciones del fabricante. No usar en ningún caso detergentes agresivos, alcohol, bencina o similares para limpiar. Tales agentes pueden deteriorar las superficies.

8. ¿ Qué hacer cuando...

... no aparece ninguna indicación de peso?

- ¿está conectada la báscula?
- Controlar la conexión de red y la del bloque de acumuladores.
- ¿Está conectado correctamente el contacto enchufable para la unión de la indicación a la báscula?
- Apagar la báscula durante unos segundos, abriendo el conector al bloque de pilas y sacando el equipo de alimentación de la báscula.

... no aparece antes de pesar?

- apretar de nuevo la tecla Start – la báscula no debe estar cargada – y ahora tocar el suelo con los pies.

... un segmento luce permanentemente o está apagado?

- El punto correspondiente tiene un fallo. Llamar al servicio técnico.

... aparece en el visualizador?

- La tensión de la batería del acumulador se acaba. Debería cambiar el acumulador en los próximos días.

... aparece *bRtE* en el visualizador?

- El acumulador está tan descargado que no puede ya medirse más. Cargar de nuevo el acumulador.

... aparece *StDP* en el visualizador?

- La báscula está sobrecargada.

... centellea la indicación?

- Acaba de activar la función Hold/Tara, espere a que la báscula reconozca un peso uniforme. La indicación deja de centellear.
- Si no se ha activado antes ninguna función, descargar la báscula y esperar hasta que aparezca  y realizar el peso nuevamente.

... aparece *ENP* en el visualizador?

- La temperatura ambiente de la báscula es muy alta o muy baja. Colocar la báscula a una temperatura ambiente entre +10°C y +40°C. Esperar unos 15 minutos hasta que la báscula se haya adaptado a la temperatura ambiente y pesar de nuevo.



... aparece *E* y una cifra en el visualizador?

- Desconectar la báscula con la tecla de arranque y encenderla de nuevo. Después la báscula trabaja normal.
Si no fuera así, interrumpir el abastecimiento de tensión, quitando un momento el acumulador. Si esto tampoco ayuda, notificar al servicio de mantenimiento.

9. Mantenimiento

Realizar una calibración según las normas nacionales. El mantenimiento y la calibración sólo deben realizarlos personal autorizado. Dirjase a su distribuidor o al servicio al cliente seca.

10. Datos técnicos

Medidas: (Anchura, Longitud, Altura)	750 x 750 x 1140 mm
Tamaño de la plataforma	600 x 600 mm
Alto de la plataforma	45 mm
Tara	aprox. 24 kg
Gama de temperatura	+10 °C hasta +40 °C
Contraste	contrastada médicamente, clase III
EN 60 601-1:	
	Aparato aislado, Clase de protección II
	aparato electrómédico, tipo B
Producto médico según directriz 93/42/EWG	Clase I
Color	blanco/negro
Carga máxima	300 kg /660 lbs
Carga mínima	4 kg / 8.8 lbs
División fina	200 g / 0.5 lbs
Precisión en el primer calibrado	
hasta 100 kg:	± 100 g
100 kg hasta 300 kg:	± 200 g
Abastecimiento de corriente:	Equipo de alimentación según modelo y acumulador empotrado

11. Piezas de repuesto

Pilas	seca pieza de repuesto n°: 68-22-12-721
Equipo de alimentación según modelo	
Denominación: Equipo de alimentación enchufable, 230 V~/50 Hz/12 V=/130 mA	seca pieza de repuesto n°: 68-32-10-252
Denominación: equipo de alimentación de mesa, conmutable 115 V~/230 V~/50 Hz/9 V=/350 mA	seca pieza de repuesto n°: 68-32-10-243
Marca de recalibrado	seca pieza de repuesto n°: 14-05-01-886

12. Eliminación

Pilas

No tire las pilas a la basura doméstica. Elimínelas en los puntos de recogida de su localidad.

Eliminación de la báscula

Si no se pudiera utilizar más la báscula, la Asociación gestora de residuos pertinente le informará con gusto sobre las medidas necesarias a llevar a cabo para una eliminación adecuada.

13. Garantía

Garantizamos 2 años de garantía a partir de la fecha de entrega por los fallos debidos a fallos de material o de fabricación. Se excluyen todas las piezas móviles como p. ej. pilas, cables, equipos de alimentación, acumuladores, etc. Los fallos que recaigan durante el periodo de garantía se subsanarán gratis presentando el recibo de compra. Otros derechos no pueden tenerse en consideración. El transporte de ida y vuelta corre a cargo del cliente, si el aparato se encuentra en otro lugar de la sede del cliente.

Sólo se concederán derechos de garantía en casos de daños de transporte, si en el transporte se usó el embalaje original y la báscula se aseguró y sujetó tal como en su estado original. Por lo tanto, conserve todas las piezas de embalaje.

La garantía caduca si el aparato es abierto por personas que no han sido autorizadas expresamente para ello por seca.

Rogamos a los clientes extranjeros que se dirijan ante un caso de garantía al vendedor del país respectivo.

Med godkendelse

Med seca produkter køber De ikke kun en teknik, som er modnet over hundrede år, men også en kvalitet, som er attesteret af myndigheder og love og af institutioner.

seca-produkter opfylder allerede i dag bestemmelserne fra loven af i morgen. Med seca køber De fremtid.



M

Produkterne i denne betjeningsvejledning opfylder loven om medicinske produkter, dvs. direktivet 93/42/EØF fra det Europæiske Fællesskabs Råd. Den trådte i kraft den 14. juni 1998 i Tyskland, Østrig og Schweiz som lov om medicinprodukter.

Vægte, som bærer dette tegn, er godkendt inden for det Europæiske Fællesskab inden for lægevidenskaben. seca vægte med dette tegn opfylder allerede i dag de kvalitative og tekniske krav for år 2003.



Vægte, som bærer dette tegn, er justeret efter nøjagtighedsklasse III fra EF-direktivet 90/384/EØF.



Produkter, som bære dette tegn, opfylder kravene

1. fra direktivet for ikke-automatiske vægte inden for lægevidenskaben nr. 90/384/EØF
2. fra medicinprodukt-loven, EF-direktiv nr. 93/42/EØF
3. fra direktivet vedrørende elektromagnetisk fordragelighed



seca har fået tildelt EN ISO 9001-certifikatet, det vil sige, at der i vores virksomhed overholdes en høj og ensblivende kvalitet inden for forskning, produktion, salg og service. Desuden attesterer certifikatet til EN 46001, at seca helt konsekvent overholder de højeste europæiske kvalitetsstandarder for medicinprodukter.



seca hjælper miljøet.

Besparselsen af naturlige ressourcer har stor betydning for os. Derfor bestræber vi os på at spare emballagemateriale, hvor det giver mening. Og det, som bliver tilovers, kan let bortskaffes over det duale system på stedet.

1. Hjertelig tillykke!

Med den elektroniske ståhjælpvogn **seca 645** har De købt et særdeles præcist og samtidig robust apparat.

I mere end 150 år har seca brugt sin erfaring for at tjene sundheden og er som markedsfører i mange af verdens lande igen og igen foregangsmand med nye udviklinger til vejning og måling.

Den elektroniske ståvognhjælp **seca 645** finder overvejende anvendelse på sygehuse, i lægepraksisser og stationære plejehospitaler i overensstemmelse med de nationale forskrifter. Vægten er et medicinsprodukt af klasse I og justeret i overensstemmelse med præcisionsklasse III.

Vægtvisningen kan skiftes over til at vise kilogram (kg) og pounds (lbs). Vægten fastslås i løbet af få sekunder.

Udover den almindelige fastslåelse af vægten tilbyder **seca 645** en funktion til beregning af body-mass-indexet. Hertil indlæses legemsstørrelsen ved hjælp af betjeningsstaturet, hvorefter det body-mass-index, som svarer til vægtværdien, automatisk udregnes.

Med pre-tara-funktionen kan De gemme vægten af f.eks. tre stole typer i hukommelsen. Denne vægt trækkes automatisk fra ved vejningen.

Den store, sikre ståhjælp gør det også muligt for mennesker, som er usikre på benene, at stå sikkert.

Vægten er bygget særdeles stabilt og vil tjene Dem trofast i lang tid. Den er let at betjene, og det store display er let læseligt.

seca 645 har hjul og kan køres, på grund af det lave strømforbrug og de genopladelige batterier kan den anvendes mobilt i lang tid.

2. Sikkerhed

Inden De tager den nye senge- og dialysevægt i brug, bedes De bruge lidt tid på at læse de nedenstående sikkerhedshenvisninger igennem.

- Overhold henvisningerne i brugsanvisningen.
- Opbevar betjeningsvejledningen og den deri indeholdte overensstemmelsesattest godt.
- Ved brugen af vægten skal De sikre gangbesværede mennesker mod at falde.
- Man skal stå forsigtigt op på vægten. Hvis overfladen er fugtig, er der fare for udskridning!
- Når der er kørt med vægten, skal den langsomt sænkes tilbage til brugspositionen.
- De må ikke lade vægten falde ned eller udsætte den for kraftige stød.
- Benyt altid kun den medleverede seca netenhed. Inden den tilsluttes til stikdåsen, skal De kontrollere, at netspændingsangivelsen på netenheden stemmer overens med netspændingen på stedet.
- Sørg ved brugen af vægten sammen med en netdel for, at tilledningskablet er lagt sådan, at faren for at snuble eller at blive hængende er udelukket.
- Lad vedligeholdelsen og efterjusteringer gennemføre regelmæssigt (se hertil kapitlet "Vedligeholdelse" på side 108).
- Lad altid kun reparationer udføre af autoriserede personer.

3. Inden De går i gang...

Udpakning

– Fjern emballagen, men lad derved displayhovedet forblive fastgjort på søjlen. Opstil vejeplatformen på en stabil, plan undergrund.

Leveringen omfatter:

- Sidedel med to søjler og displayhoved, som er fastgjort til transporten
- Sidedel med en søjl
- Vejeplatform
- Ræling
- Afskærmning til hjulkassen
- Afskærmning til sidekassen
- 2 trekantede afskærmninger til højre/til venstre
- Displayholder
- 1 sæt montageskruer
- Unbrakonøgle, str. 6
- Stjerneskruestrækker str. 1 og str. 3
- 1 skruestrækker
- 1 seca netenhed
- 1 brugsanvisning

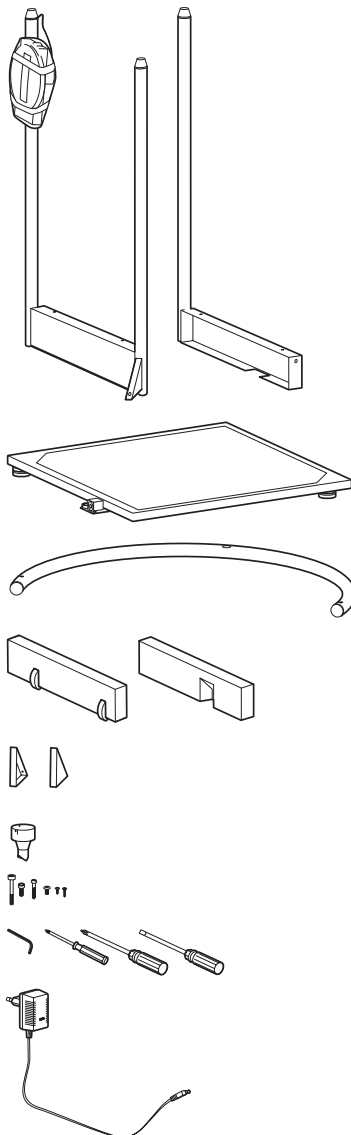

Montering af vægten

Skridt 1: Montering af den første sidedel

De skal bruge følgende skruer:

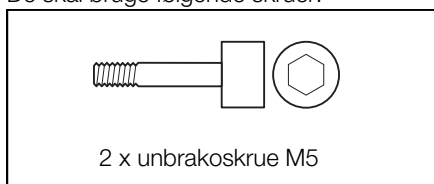

- Sæt sidedelen på højre side af vejeplatformen.
- Skru sidedelen fast på vejeplatformen med to unbrakoskruer.

- Fastgør den trekantede stiver på vejeplatformen med en unbrakoskrue.

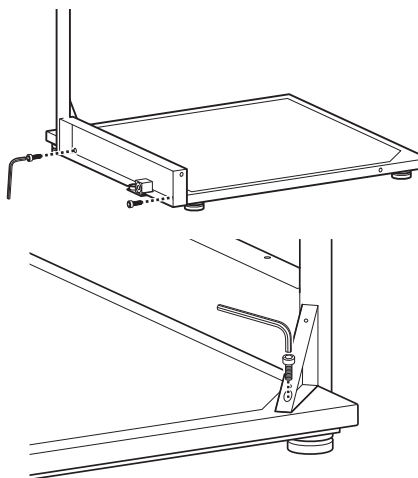

Skridt 2: Montering af sidedelen med hjulkassen

De skal bruge følgende skruer:

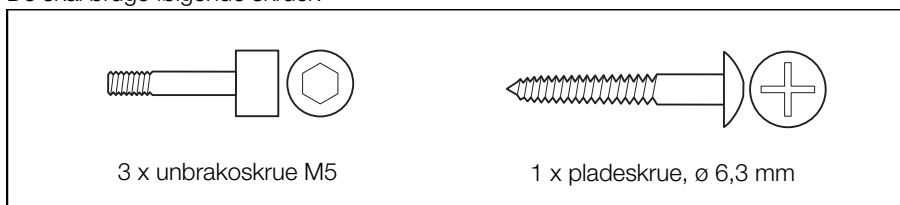

- Sæt sidedelen sammen med hjulkassen på vejeplatformens bagside.
- Skru sidedelen på vejeplatformen med to unbrakoskruer.

- Fastgør den trekantede stiver på vejeplatformen med en unbrakoskrue.

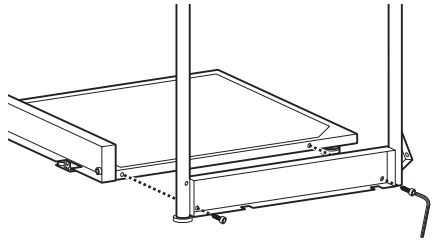

- Forbind de to sidedele med hinanden ved den midterste søjle vha. en pladeskrue.

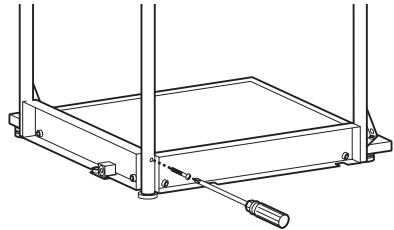

Skridt 3: Montering af rælingen

De skal bruge følgende skruer:

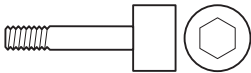

1 x unbrakoskrue M6

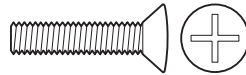

2 x linsehovedskruer M6

- Sæt rælingen på de tre søjler. De store borer skal derved pege nedad og sættes på søjletapperne.
- Skru rælingen fast på begge de yderste søjler med hver en linsehovedskruer.

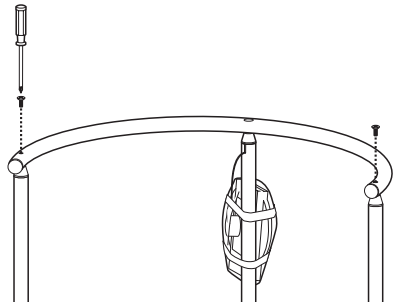

- Sæt displayholderen på rælingen med den tapformede ende over den midterste søjle.
- Drej displayholderen, til dens tap er gået i indgrebet.
- Skrue displayholderen fast med unbra-koskruen.

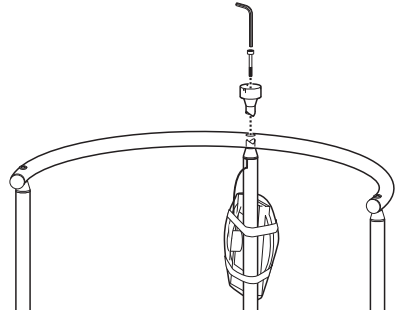

Skridt 4: Montering af displayhovedet

De skal bruge følgende skruer:

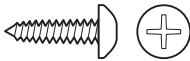

3 x specialstjerneskrue, \varnothing 2,5 mm

- Fjern transportsikringen fra displayhovedet.
- Sæt displayhovedet på displayholderen, så positionsmarkeringerne står over hinanden.
- Fastgør displayhovedet på displayholderen med de tre stjerneskruer.

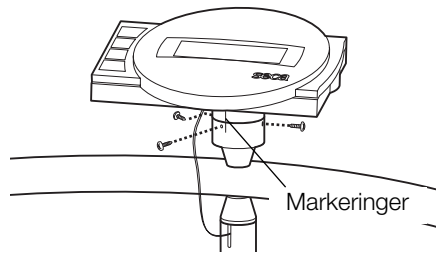

Skridt 5: Montering af sidedelens afskærmninger

De skal bruge følgende skruer:



12 x stjerneskrue, \varnothing 3,5 mm

- Læg vægten om på siden, så den bageste sidedel peger opad.
- Sæt afskærmningen med hjulene ind i sidedelen og skru den fast med 4 stjerneskruer:
2 x nedefra og
2 x oppefra.
- Sæt en afskærmning på trekantstiveren og skru den fast med to skruer.
- Drej vægten, så den anden sidedel peger opad.
- Sæt afskærmningen ind i sidedelen med udskæringen indad og skru den fast med fast med 4 stjerneskruer:
2 x nedefra og
2 x oppefra.
- Sæt en afskærmning på trekantstiveren og skru den fast med to skruer.

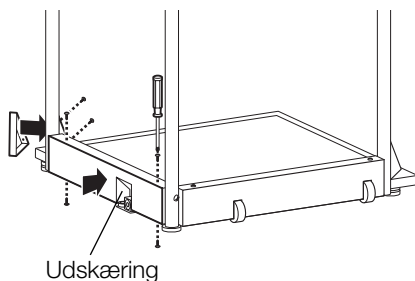
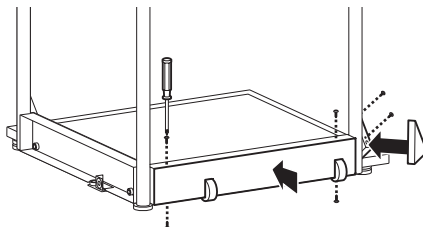

Skridt 6: Montering af de elektriske tilslutninger

- Forbind det kabel, som rager ud af den midterste søjle, med elektronikboksens bøsning. Forlæg kablet i overensstemmelse med tegningen for at undgå målefejl.
- Skrue fra batterirummets låg løsnes og tages af.
- Forbind stikkontakterne med den batteriblok, som ligger i batterirummet.
- Luk batterirummet med låget igen og skru det fast.
- Drej vægten i oprejst position.

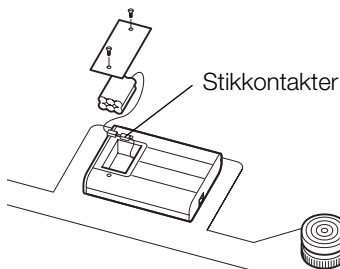
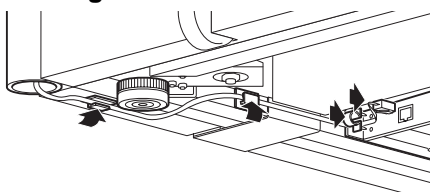

Strømforsyning

Vægtens strømforsyning foregår over en netenhed og batterier. Vægten arbejder uafhængigt af lysnettet — det er særdeles nyttigt ved mobil brug.

LC-displayet og elektronikken har et lavt strømforbrug – med et fuldt opladet batteri kan man veje 2000 gange. Når batterispændingen ikke længere er tilstrækkelig, vises først batterisymbolet  in på displayet for at gøre opmærksom på, at batteriopladningen er ved at være brugt op. Hvis batterierne ikke bliver opladet, vil batterispændingen til sidst ikke være tilstrækkelig til en fejlfri måling. I så fald vises **bÅtE** på displayet, når det ikke længere er muligt at veje.

Batterierne oplades over den medleverede netenhed. Hertil skal netenheden være tilsluttet til lysnettet i mindst 24 timer.

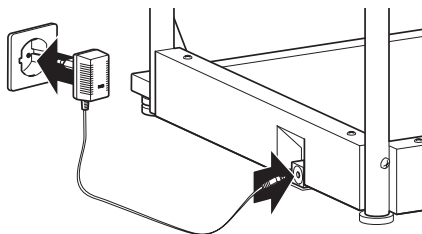

4. Opstilling og tilretning af vægten

- Stil vægten på en solid undergrund.
- Kontramøtrikkerne over de fire fodskruer løsnes (1).

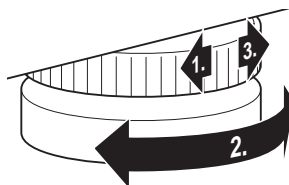

- Ret vægten til ved at dreje fodskruen ud. Luftboblen i libellen skal stå præcis i midten af cirklen (2).
- Skru derefter kontramøtrikkerne fast igen (3).
- Sørg for, at vægten kun har gulvkontakt med fødderne. Vægten må ikke ligge mod nogen steder.



libellen

Vigtigt!

Tilretningen af vægtens bund skal kontrolleres og eventuelt korrigeres, hver gang vægten er blevet flyttet.

5. Betjening

Betjeningselementer og visninger

Betjeningselementerne og displayet befinder sig på displayhovedet på søjlen.

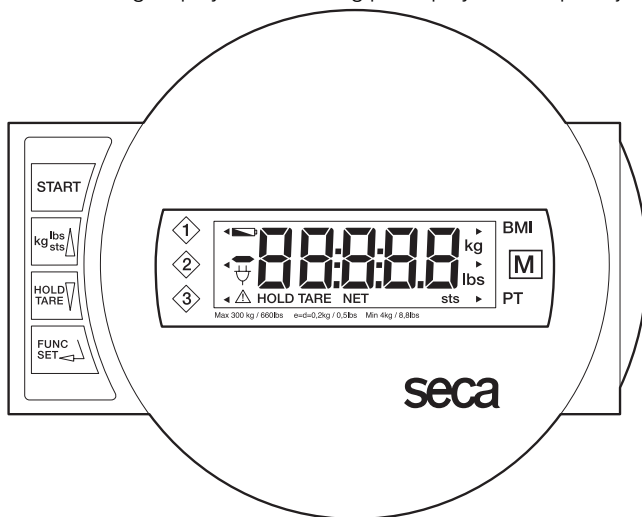

Vægten tændes og slukkes



Kort tryk på tasten → skift mellem kg og lby
I funktionsmenu → værdien forøges, blade



Kort tryk på tasten → HOLD-funktionen aktiveres/deaktiveres
Langt tryk på tasten → visningen nulstilles, aktivering/deaktivering af TARA
I funktionsmenu → værdien reduceres, blade



Aktivering af BMI eller pre-tara-funktion og bekræftelsestast til indlæsninger

For at displayet kan aflæses fra forskellige positioner, kan displayhovedet drejes 180° i begge retninger.

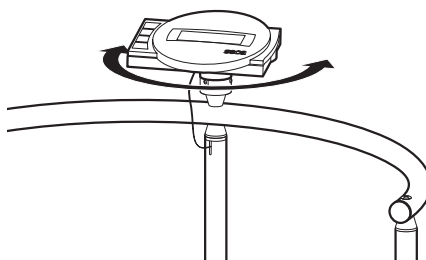

Kontrol af det korrekte justeringstællerindhold

Denne seca-vægt er justeret. Justeringer må kun foretages af autoriserede steder. For at sikre dette er vægten udstyret med en justeringstæller, som fastholder enhver ændring af de justeringsteknisk relevante data. Hvis De ønsker at kontrollere, om vægten er justeret korrekt, skal De gøre på følgende måde:

- Sluk i givet fald for vægten.
- Hold en vilkårlig tast trykket nede og start vægten.



På displayet blinker i få sekunder det aktuelle justeringstællerindhold.

- Sammenlign det udlæste justeringstællerindhold med det tal, som er angivet på justeringstællermærkett.



For at justeringen skal være gyldig, skal de to tal stemme overens. Hvis mærket og justeringstælleren ikke stemmer overens, skal der foretages en efterjustering. Henvend Dem i så fald til Deres servicepartner eller seca-kundeservicen.

De to tal skal stemme overens.

Hvis det skulle være nødvendigt med en efterjustering, benyttes i stedet for det ovenfor afbildede seca justeringstællermærke det efterjusteringsmærke, som vises ved siden af, for at angive justeringstællerstanden. Dette mærke sikres med et ekstrasegl af den person, som er autoriseret til efterjusteringen. Efterjusteringsmærket kan købes af seca kundetjenesten under nummer 14-05-01-886.



Rigtig vejning

- Tryk på starttasten.

På displayet vises efter hinanden **SECA**, **88888** og **00**. Derefter står vægten automatisk på nul og er parat til brug.



- Skift i givet fald vægtvisningen (se side 103).
- Lad patienten stå op på vægten. Der skal patienten blive stående roligt.
- Aflæs vægtresultatet på det digitale display.
- Hvis vægten belastes med mere end 300 kg eller 660 lbs, viser displayet **STOP**.
- For at slukke for vægten skal De igen trykke på starttasten.



Skift af vægtvisningen

Vægtvisningen kan skiftes over til at vise kilogram (kg) og pounds (lbs).

- Tænd for vægten med den grønne starttast. Vægten vises først med den sidst valgte indstilling.
- For at skifte visningen af vægtværdien over fra kilogram til pounds og omvendt, skal De trykke på tasten **kg/lbs/sts**.
- Så lyser visningen **kg** eller **lbs**.



Automatisk slukning/strømsparemodus

Vægten fastslår automatisk, om der vejes med ren batteridrift, eller om den er tilsluttet til lysnettet.

- Ved batteridrift: automatisk frakobling efter 5 minutter.
- Ved netdrift: frakobling kun over tastaturet.

Tarering af vægtvisningen (TARA)

Tara-funktionen er særdeles nyttig, hvis der ikke skal tages hensyn til en ekstra vægt ved vejningen, f.eks. fra en stol.

Gør på følgende måde:

- Tryk på den grønne starttaste.
- Stil først ekstravægten (f.eks. en stol) op på vægten og aktiver tara-funktionen ved at trykke længe på **HOLD/TARE**-tasten.



Nu stilles visningen igen på nul. På displayet vises **0.0**. Visningen "Net" vises. Nu kan De gennemføre vilkårligt mange vejninger.

- Hjælp nu patienten op på vægten. Patientten kan sætte sig.

Vægten beregner nu den yderligere lasts vægt.

TARA-funktionen kan aktiveres flere gange med en ændret vægt eller uden vægt.

- Bring den nye vægt op på vægten og tryk længe på tasten **HOLD/TARE**.
- Ved at slukke for vægten bliver taraværdien slettet.



Lagring af vægtværdien (HOLD)

Den fastslåede vægt kan man også få vist efter aflastning af vægten. På den måde er det muligt at forsørge patienten, inden man noterer vægtværdien.

- Tryk kort på tasten **HOLD/TARE**, mens vægten er belastet.



På det digitale display vises "HOLD". Værdien forbliver lagret på displayet indtil den automatiske frakobling.



Trekanten med udråbstegnet viser, at det ved denne fastholdte visning drejer sig om en ikke-justerpligtig ekstraanordning.

- HOLD-funktionen kan slås fra igen ved at trykke på tasten **HOLD/TARE**.



På displayet vises **0.0**, når vægten ikke belastes, eller den aktuelle vægtværdi. Visningen "HOLD" forsvinder.

Henvisning:

Funktionerne HOLD og TARA kan også benyttes samtidigt.

Body-Mass-Index (BMI)

Body-mass-index sætter legemsstørrelsen og legemsvægten i forhold til hinanden og giver derved mulighed for nøjagtigere angivelser end f.eks. idealvægten iht. Broca. Der angives et toleranceområde, som sundhedsmæssigt set regnes for at være optimalt. Body-mass-index gælder kun for voksne; disse værdier gælder ikke for børn.

Der kan gemmes tre legemsstørrelser i hukommelsen.

- Tryk på starttasten.

På displayet vises efter hinanden **SECR**, **BBBBB** og **0.0**. Derefter står vægten automatisk på nul og er parat til brug.



- Tryk på tasten **FUNC**.

På displayet ser De den sidst indlæste legemsstørrelse.



– Vælg BMI-funktionen **FU 1** med piletasterne. Aktiver funktionen ved at trykke på tasten **FUNC** igen.



– En pil på venstre side af displayet viser, hvilken memoryplads der er indstillet.



– Vælg med piletasterne den memoryplads, hvor De ønsker at gemme patientens legemsstørrelse eller eventuelt allerede har gemt den.



– Tryk så på **FUNC**. På displayet vises den legemsstørrelse, som er gemt på memorypladsen.



- Med piletasterne kan De ændre værdi-
en i skridt à 1 cm.



- Når den rigtige værdi er indstillet, tryk-
ker De igen på **FUNC**. Nu er BMI-funk-
tionen aktiveret.



- Lad patienten stå op på vægten. Der
skal patienten blive stående roligt.
- Aflæs BMI på det digitale display og
sammenlign den med kategorierne på
side 105.
- Tryk på en piletast, hvis De kort vil se
vægtværdien.



- For at komme tilbage til den normale ve-
jedrift skal De trykke på tasten **FUNC**.



- For at slukke for vægten trykker De igen
på starttasten.



Udnyttelsen af body-mass-index:

Sammenlign den fastslåede værdi med de nedenfor angivne kategorier.

- **BMI under 18:**

Pas på, patienten vejer for lidt. Der kan foreligge en tendens til anoreksi. En vægtstigning kan anbefales for at forbedre patientens velbefindende og ydedygtighed. I tvivlstilfælde bør man konsultere en speciallæge.

- **BMI mellem 18 og 20:**

Patienten befinder sig ved den nedre vægtgrænse. Hvis han føler sig godt tilpas, og hvis sundhedsmæssigt set alt er i orden, kan vægten forblive sådan.

- **BMI mellem 20 og 25:**

Patienten har normal vægt. Han må blive, som han er.

- **BMI mellem 25 og 30:**

Patienten har let til middel overvægt. Han bør reducere sin vægt, hvis der allerede foreligger en sygdom (f.eks. diabetes, for højt blodtryk, gigt, fedtstofskiftesygdomme).

- **BMI over 30:**

En vægtreduktion er meget nødvendig. Stofskifte, kredsløb og knogler bliver belastet. Der anbefales en konsekvent diæt, meget motion og adfærdstræning. I tvivlstilfælde bør man konsultere en speciallæge.

Vejning med pre-tara

Hvis pre-tara-funktionen er aktiveret, trækkes en lagret vægtværdi fra den målte vægt. Denne funktion er for eksempel nyttig, hvis plejeren og patienten står på vægten samtidigt, og plejerens vægt ikke skal være med i visningen.

Der kan lagres tre forskellige taravægte (plejervægte).

- Tryk på starttasten.

På displayet vises efter hinanden **SECA**, **88888** og **0.00**. Derefter er vægten automatisk stillet på nul og er parat til brug.



- Tryk på tasten **FUNC.**

På displayet vises den sidst benyttede funktion.



En pil på venstre side af displayet viser, hvilken memoryplads der er indstillet.



- Vælg med piletasterne den memoryplads, hvor De ønsker at lagre ekstravægten eller allerede har lagret den.



- Tryk så på **FUNC.** På displayet ser De taraværdien fra denne memoryplads.



- De kan ændre værdien i visningsskridt med piletasterne.



- Når den rigtige værdi er indstillet, trykker De igen på tasten **FUNC.**

Nu er pre-tara-funktionen aktiveret.

- Stå op på vægten sammen med patienten. Aflæs vejningsresultatet på det digitale display.

- Tryk på en piletast, hvis De kort ønsker at se den aktuelle vægtværdi.



- For igen at skifte til den normale vejdrift skal De trykke på tasten **FUNC.**



- For at slukke for vægten skal De igen trykke på starttasten.



6. Kørsel af vægten

Til den mobile anvendelse på en station kan vægten vippe bagover som vist på billedet og køres på hjulene.

Vigtigt!

Tilretningen af vægtens bund skal kontrolleres og eventuelt korrigeres, hver gang vægten er blevet flyttet.

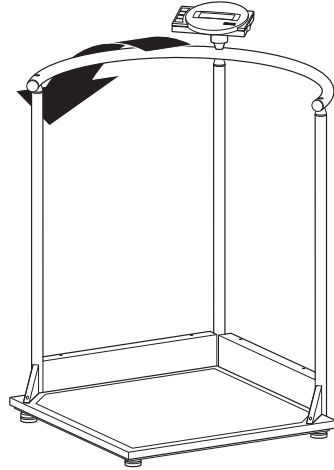

7. Rengøring

Rens efter behov belægningen og huset med et husholdningsrengøringsmiddel eller et almindeligt desinfektionsmiddel. Overhold producentens henvisninger.

Undlad at benytte skurende eller stærke rensmidler, alkohol, benzin eller lignende til rengøringen. Sådanne midler kunne beskadige overfladerne.

8. Hvad skal man gøre, hvis...

... der ikke vises nogen vægtværdi ved belastning?

- Er der tændt for vægten?
- Kontroller netttilslutningen og batteriblokkens tilslutning.
- Er stikkontakten til at forbinde displayet med vægten tilsluttet korrekt?
- Gør vægten spændingsfri i nogle sekunder ved at åbne stikforbinderen til batteriblokken og trække netdelen af vægten.

... der inden vejningen ikke vises ?

- Tryk på starttasten igen – og den må kun berøre gulvet med fødderne.

... et segment hele tiden eller slet ikke lyser?

- Det pågældende sted markerer en fejl. Underret servicetjenesten.

... visningen vises?

- Batteriets spænding er ved at være brugt op. De skal oplade batteriet i løbet af de næste dage.

... visningen vises?

- Batteriet er afladet så meget, at der ikke længere kan måles. Oplad batteriet igen.

... visningen vises?

- Den tilladte max. vægt er overskredet.

... visningen blinker?

- Har De netop aktiveret HOLD-/eller TARA-funktionen, så vent, til vægten har fastslået en vedvarende vægtværdi. Så holder visningen op med at blinke.
- Hvis der ikke er foretaget en aktivering af en funktion, skal De aflaste vægten og vente, til der vises , og så veje igen.

... visningen vises?

- Vægtens omgivelsestemperatur er for høj eller for lav. Opstil vægten i en omgivelsestemperatur mellem +10° C og +40° C. Vent ca. 15 minutter, til vægten har tilpasset sig til omgivelsestemperaturen, og vej så igen.



... visningen og et tal vises?

- Sluk for vægten med starttasten og tænd igen. Derefter arbejder vægten normalt igen. Hvis det ikke er tilfældet, afbryder De spændingsforsyningen ved kort at fjerne batteriet. Hvis det heller ikke hjælper, skal De underrette servicetjenesten.

9. Vedligeholdelse

Lad vægten efterjustere i overensstemmelse med de nationale bestemmelser. Vedligeholdelser og efterjusteringer må kun udføres af autoriseret personale. Henvend Dem til Deres servicepartner eller til seca-serviceværkstedet.

10. Tekniske data

Mål: (bredde, længde, højde)	750 x 750 x 1140 mm
Platformens størrelse	600 x 600 mm
Platformens højde	45 mm
Egenvægt	ca. 24 kg
Temperaturområde	+10 °C bis +40 °C
Justering	medicinsk justeret, klasse III
EN 60 601-1:	
	beskyttelsesisoleret apparat, beskyttelsesklasse II
	elektromedicinteknisk apparat, type B
Medicinprodukt iht. direktiv 93/42/EØF	Klasse I
Farve	hvid/sort
Max. last	300 kg /660 lbs
Min. last	4 kg / 8.8 lbs
Fininddeling	200 g / 0.5 lbs
Nøjagtighed ved første justering	
op til 100 kg:	± 100 g
100 kg til 300 kg:	± 200 g
Strømforsyning	Modelafhængig netdel og indbygget batteri

11. Reservedele

Batterier	seca-reservedels-nr.: 68-22-12-721
Modelafhængig netdel	
Betegnelse: stiknetdel 230 V~/50 Hz/12 V=/130 mA	seca-reservedels-nr.: 68-32-10-252
Betegnelse: bordnetenhed, omkoblelig 115 V~/230 V~/50 Hz/9 V=/350 mA	seca-reservedels-nr.: 68-32-10-243
Efterjusteringsmærket	seca-reservedels-nr.: 14-05-01-886

12. Bortskaffelse

Batterier

Kast aldrig brugte batterier i husholdningsaffaldet. Bortskaf batterierne over indsamlingssteder i nærheden.

Bortskaffelse af vægten

Når De ikke længere kan bruge vægten, kan De af det ansvarlige affaldsselskab få oplysning om de nødvendige forholdsregler til en faglig korrekt bortskaffelse.

13. Garanti

For mangler, som skyldes materiale- eller fabrikationsfejl, gælder en to års garanti-frist fra dagen for leveringen. Alle bevægelige dele, f.eks. batterier, kabler, netenheder, akkuer osv., er udelukket herfra. Mangler, som dækkes af garantien, udbedres gratis for kunden mod fremlægelse af salgskvitteringen. Der kan ikke tages hensyn til andre krav. Udgifter for transporten frem og tilbage debiteres kunden, hvis apparatet befinder sig på et andet sted end kundens adresse. Ved transportskader kan garantikrav kun gøres

gældende, hvis hele den originale emballage er blevet benyttet til transporter, og vægten har været sikret og befæstet deri på tilsvarende måde som den originale emballagetilstand. Opbevar derfor alle emballagedele.

Garantien bortfalder, hvis apparatet åbnes af personer, som ikke udtrykkeligt er autoriseret hertil af seca.

I garantitilfælde beder vi kunder i udlandet om at henvende sig direkte til sælgeren i det pågældende land.

Vår garanti

Med en produkt från seca köper man inte bara en över mer än hundra år kontinuerlig vidareutveckling utan även en under årens lopp, av styrelser och institut, bekräftad kvalitet. seca-produkter motsvarar redan idag morgondagens lagar och förordningar. Med seca köper man en aning framtid.



M



Produkterna i denna bruksanvisning uppfyller medicinproduktlagen dvs. direktiv 93/42/EWG från europeiska rådet. Denna trädde i kraft den 14 juni 1998 i Tyskland, Österrike och Schweiz som lag över medicinska produkter.

Vågar vilka bär detta tecken är tillåtna för hälsovård inom EG. seca-vågar med denna märkning uppfyller redan idag de tekniska och kvalitativa kraven som kommer att gälla år 2003.

Vågar med denna märkning är kalibrerade med klass III noggrannhet enligt EG-direktiv 90/384 EWG.

Produkter med denna märkning uppfyller följande krav

1. i direktiven angående icke automatiska vågar (90/384/EWG)
2. 93/42/EWG över medicinska produkter
3. DIN EN 45501 över elektromagnetisk kompatibilitet

seca har erhållit ett EN ISO 9001 certifikat, vilket betyder att vårt företag uppfyller de stränga föreskrifterna för jämn kvalitet inom forskning, produktion, försäljning och service. Utöver detta intygar certifikatet för EN 46001 att seca håller sig konsekvent till den högsta europeiska kvalitetsstandarden för medicinska produkter.

seca hjälper miljön.

Att spara på de naturliga resurserna är för oss mycket viktigt. Av denna anledning anstränger vi oss att spara på och att använda återanvändbara material där detta är meningsfullt.

1. Hjärtliga gratulationer!

Med den elektroniska ståhjälpsvåg **seca 645** har du fått ett exakt och robust instrument.

Sedan över 150 år bidrar seca med sina erfarenheter inom hälsovård och är i många länder normgivande för innovativ utveckling inom vägning och mätning.

Den elektroniska ståhjälpsvåg **seca 645** används huvudsakligen på sjukhus, läkarmottagningar och stationära vårdinstitutioner. Vågen är en medicinsk produkt klass I och är kalibrerad för precisionsklass III.

Viktavläsningen kan ställas om mellan kilo (kg) och pund (lbs). Vikten bestäms inom några få sekunder.

Vid sidan av konventionell bestämning av vikt kan **seca 645** även bestämma Body-Mass-Index. För detta matar man in kroppsstorleken och den till vikten hörande BMI visas.

Med Pre- Tara-funktionen kan du lagra vikt från tre stolstyper. Denna vikt dras automatiskt av vid vägningen.

Relingen underlättar även vägningen för patienter med instabil balans.

Vågen är mycket stabilt konstruerad och kommer att bli en trogen tjänare under många år. Den är enkel att använda och den stora displayen är lätt att avläsa.

seca 645 kan rullas på hjul och p.g.a. sin låga strömförbrukning kan den användas en längre tid utan laddning av batterierna.

2. Säkerhet

Innan den nya vågen används skall man ta sig tid till att läsa igenom följande säkerhetsanvisningar.

- Beakta anvisningarna i bruksanvisningen.
- Förvara denna bruksanvisning och konformitetsdeklaration på säker plats.
- Se till att patienter med instabil balans inte faller vid vägningen.
- Vågen skall beträdas försiktigt. Är ytan fuktig finns halkrisk!
- Sänk vågen tillbaka till utgångsläge när vägningen är utförd.
- Vågen får inte utsättas för kraftiga stötar eller tappas.
- Använd endast medlevererad seca nät-del. Kontrollera att nätspänningen på nätdelen överensstämmer med den lokala nätspänningen.
- Om du använder ett nätaggregat till vågen, se då noga till att nätsladden inte läggs så att den medför snubblings- eller fasthåkningsrisk.
- Service och kalibrering skall utföras regelbundet (se kapitel "Underhåll" på sidan 126).
- Reparation får endast utföras av auktoriserad fackpersonal.

3. Det första du gör...

Packa upp

– Ta bort förpackningen och låt displayen till att börja med sitta kvar på stången. Ställ upp vågens plattform på fast, jämnt underlag.

I leveransen ingår:

- Sidodelar med två stänger och displayen (endast för transport)
- Sidodel med en stång
- Plattform
- Reling
- Täckplattor för hjulen
- Täckplattor för sidorna
- 2 trekantiga täckplattor för stödvinklar, höger/vänster
- Displayhållare
- Sats med fästsruvar
- Insexnyckel, nyckelvidd 6
- Krysskruvmejslar, stl. 1 och 3
- 1 skruvmejsel
- 1 seca nätdel
- 1 bruksanvisning

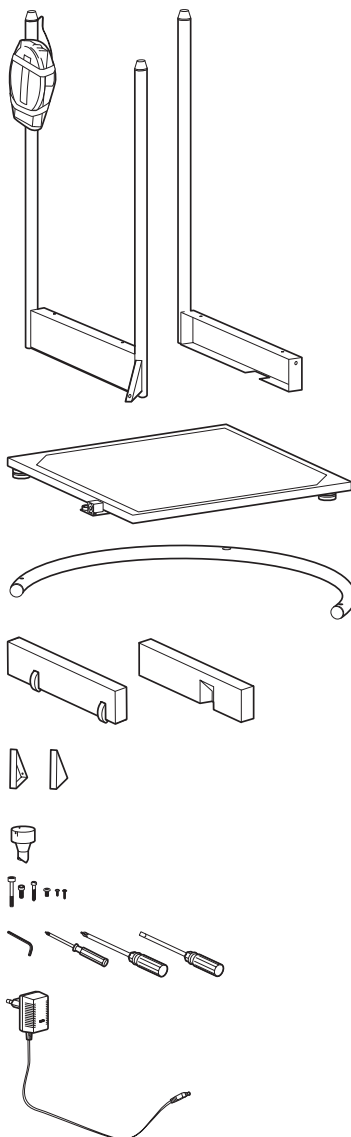

Montering av vågen

Steg 1: Montera den första sidodelen

Följande skruvar behövs:

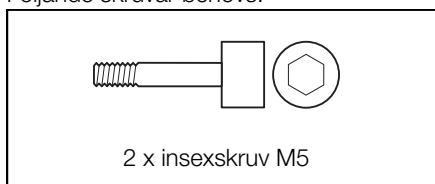

- Sätt sidodelen på plattformens högra sida.
- Skruva fast sidodelen med två insexskruvar på plattformen.

- Sätt fast en trekantig stödvinkel med en insexskruv på plattformen.

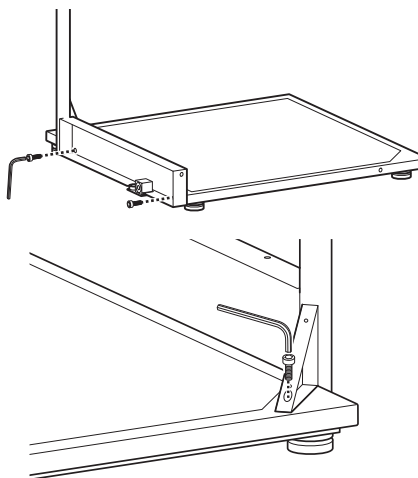

Steg 2: Montera sidodelen och hjulen

Följande skruvar behövs:

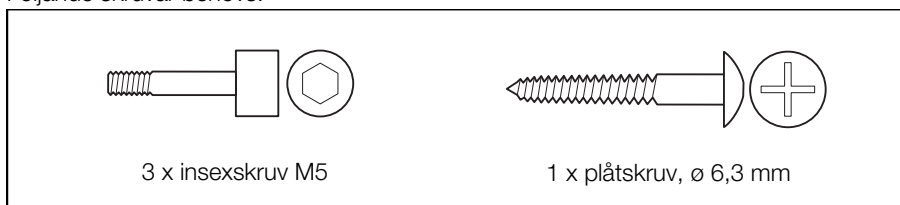

- Sätt sidodelen och hjulen mot plattformens bakre del.
- Skruva fast sidodelen med två insexskruvar på plattformen.

- Sätt fast den trekantiga stödvinkeln med en insexskruv på plattformen.

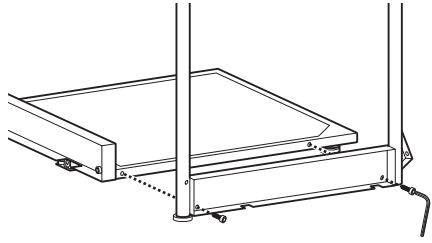

- Skruva ihop de båda sidodelarna vid den mittersta stängan med plåtskruv.

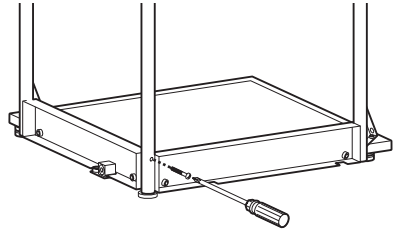

Steg 3: Montera relingen

Följande skruvar behövs:



- Sätt relingen på de tre stängerna. De stora borrhålen skall vara nedåt och sättas mot stängerna.
- Skruva fast relingen med vardera en maskinskruv på de båda yttersta stängerna.

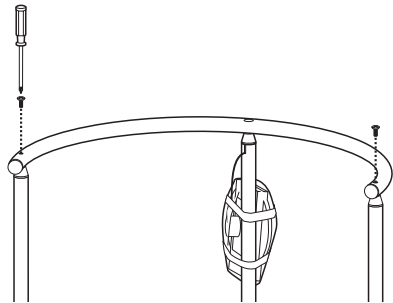

- Sätt displayhållaren med den spetsiga delen nedåt mitt på relingen.
- Skruva i hållaren.
- Skruva fast hållaren med insexskruv.

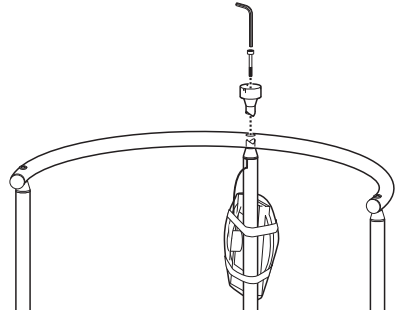

Steg 4: Montera displayen

Följande skruvar behövs:

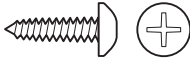

3 x specialkrysspårsskruv, \varnothing 2,5 mm

- Ta bort displayens transportsäkring.
- Sätt displayen på hållaren så att markeringarna stämmer överens.
- Skruva fast displayen med de tre krysspårsskruvarna på hållaren.

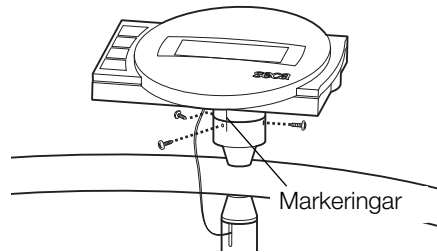

Steg 5: Montera sidodelarnas täckplattor

Följande skruvar behövs:



12 x krysspårsskruv, \varnothing 3,5 mm

- Lägg vågen på sidan med den bakre delen uppåt.
- Sätt täckplattan med hjulen på sidodelen och skruva fast med 4 krysspårsskruvar:
2 x nerifrån och
2 x uppifrån.
- Sätt en täckplatta på stödvinkeln och skruva fast med två skruvar.
- Lägg vågen så att den andra sidodelen ligger uppåt.
- Sätt täckplattan med öppningen inåt på sidodelen och skruva fast med 4 krysspårsskruvar:
2 x nerifrån och
2 x uppifrån.
- Sätt en täckplatta på stödvinkeln och skruva fast med två skruvar.

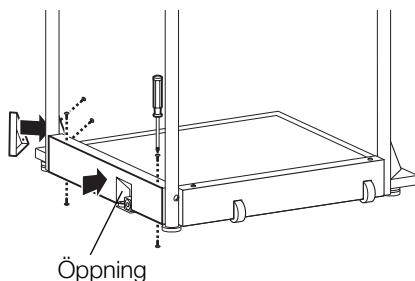
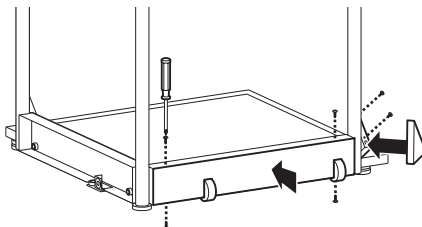

Steg 6: Montera el-anslutningen

- Koppla ihop kabeln ur den mittersta stången med elektroniken. Dra kabeln enligt bilden för att undvika måttfel.

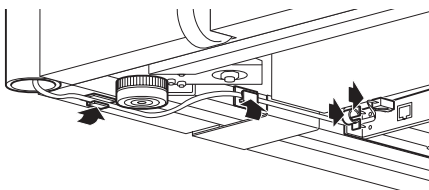

- Lossa batterifacketets lock och ta av det.
- Anslut kontakterna med batteriblocket.
- Stäng batterifacket igen och skruva fast det.
- Ställ upp vågen i stående läge.

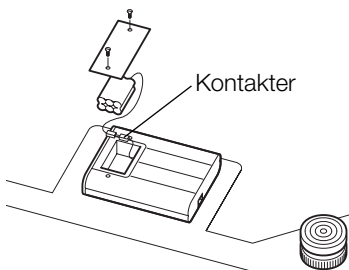

Strömförsörjning

Vågens strömförsörjning sker via nätdel och laddbara batterier. Vågen drivs uteslutande med batteri och är därför ideal för mobil användning.

LCD-displayen och elektroniken har liten strömförbrukning – med fulladdat batteri kan du göra 2000 mätningar. När batterispänningen är för låg, visas symbolen  displayen för att visa att laddningen håller på att ta slut. Är inte batterierna laddade räcker inte batterispänningen till för att genomföra felfria mätningar. När detta sker, visas **batt** i displayen och en mätning kan inte längre genomföras.

Batterierna laddas med den levererade nätdelen. Nätdelen måste anslutas minst 24 timmar till nätet.

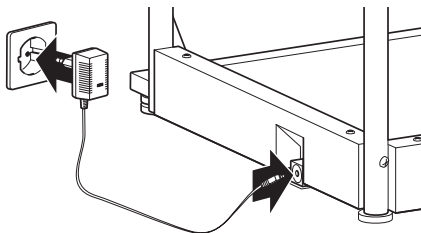

4. Upp- och inställning av vågen

- Ställ vågen på ett fast underlag.
- Lossa låsmutterarna över de fyra fotskruvarna (1).

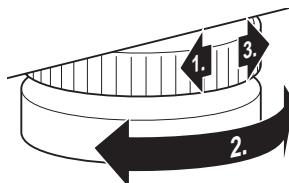

- Rikta upp vågen genom att vrida på fotskruvarna. Luftbubblan i vattenpassen måste befinna sig exakt i cirkelns mitt (2).
- Skruva fast låsmuttern igen (3).
- Kontrollera att vågens fötter endast har golvkontakt. Vågen får inte ligga på något ställe.



Vattenpass

Viktigt!

Vågens nivellering måste kontrolleras och eventuellt korrigeras efter varje förflyttning.

5. Användning

Knappar och indikeringar

Knappar och display befinner sig på pelarens övre del.

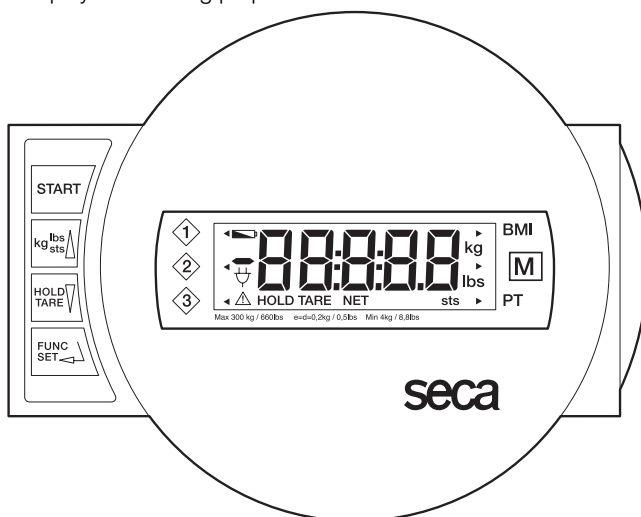

Till och frånkoppling av vågen



kort tryckning → växling mellan kg och lbs
i funktionsmeny → öka värde, bläddra



kort tryckning → aktivera/deaktivera hold
lång tryckning → sätta display på noll, aktivera/deaktivera tara
imi funktionsmeny → minska värde, bläddra



Aktivera BMI eller Pre- Tarafunktionen och knapp för att bekräfta inmatningar

Displayen går att vrida 180° i båda riktningarna. Detta underlättar avläsningen.

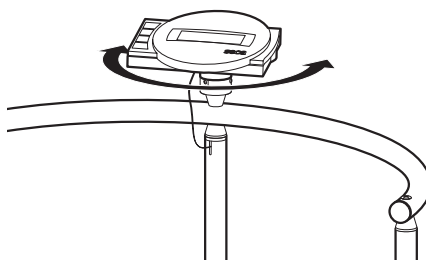

Kontroll av kalibreringsvärdet

Denna seca-våg är kalibrerad. Kalibreringen får endast utföras av auktoriserad instans. För att säkerställa detta är vågen utrustad med ett kalibreringsminne vilket registrerar alla kalibreringstekniska förändringar. När man vill kontrollera att vågen är korrekt kalibrerad gör man på följande sätt:

- Koppla från vågen.
- Tryck på valfri knapp och starta vågen.

På displayen blinkar under några sekunder den aktuella kalibreringen.

- Jämför det givna kalibreringsvärdet med det som anges på kalibreringsmärkningen.

För en giltig kalibrering måste båda talen överensstämma. När detta inte är fallet måste man utföra en efterkalibrering. Vänd dig till seca kundtjänst.

Om en efterkalibrering skulle bli nödvändig, så används i stället för det ovan avbildade seca kalibreringsmärket det vidstående efterkalibreringsmärket för identifiering av vågens kalibreringstillstånd. Detta märke säkras med en extra dekal utställd av den för efterkalibreringen auktoriserade personen. Efterkalibreringsmärket kan beställas från seca kundtjänst under numret 14-05-01-886.



Båda talen måste överensstämma.



Riktig vägning

- Tryck på startknappen.

På displayen visas i följd **SECA**, **88888** och **00**. Därefter är vågen automatiskt nollställd och klar att använda.

- Ställ om viktindikeringen (se sidan 121).
- Låt patienten gå upp på vågen. Patienten skall stå stilla.
- Läs av vikten på digitala displayen.
- Vid belastning över 300 kg resp. över 660 lbs visas **STOP** på displayen.
- För att stänga av vågen trycker man ännu en gång på startknappen.



Omkoppling av vikt

Viktmätningen kan ställas om mellan kilo (kg) och pund (lbs).

- Sätt på vågen med den gröna startknappen. Den senast visade viktinställningen används.
- För att växla mellan vikter i kilo och pund trycker du på knappen **kg/lbs/sts**.
- Indikatorn **kg** eller **lbs** lyser.



Automatisk avstängning/energisparläge

Vågen känner automatiskt av om den är ansluten till batteri eller till fasta nätet.

- Batteridrift: Avstängning automatiskt av efter 5 minuter.
- Fasta nätet: Avstängning endast via manöverpanel.

Tarering (TARA)

Tareringen är användbar när en tilläggsvikt, t.ex. en stol, inte skall räknas med i vägningen.

Gör så här:

- Tryck på den gröna startknappen.



- Ställ därefter tilläggsvikten (t.ex. en stol) på vågen och aktivera tareringen genom att trycka länge på **HOLD/TARE**.



Displayen nollställs först. På displayen visas **0.0** „NET”. Nu kan ett obegränsat antal vägningar genomföras med denna extravikt.



- Låt patienten gå upp på vågen. Patienten kan sitta.

Vågen mäter nu patientens vikt.

Tareringen kan alltid aktiveras när man förändrar tilläggsvikten.

- Lägg den nya extravikten på vågen och tryck länge på knappen **HOLD/TARE**.
- När vågen stängs av, raderas taravärdet.



Lagring av viktangivelse (HOLD)

Invägda vikter kan lagras och visas på displayen även efter vägningen avslutats. Det är alltså möjligt att först hjälpa en patient innan vikten noteras.

- Tryck kort på **HOLD/TARE**-knappen medan vågen är belastad.



Den digitala displayen visar „HOLD“. Värdet sparas fram till nästa automatiska avstängning.



Triangeln med utropstecken indikerar att det rör sig om en „frusen“ viktangivelse från en icke kalibrerad extrafunktion.

- Genom att trycka på **HOLD/TARE**-knappen stängs HOLD-funktionen av igen.



På displayen visas **0.0** vid obelastad våg resp. den aktuella vikten. HOLD-indikatorn släcks.

Observera:

Funktionerna HOLD och TARA kan användas samtidigt.

Body-Mass-Index (BMI)

Body-Mass-Index sätter kroppens vikt i relation till dess storlek och möjliggör ett mer exakt värde än t.ex. idealvikt enligt Broca. Här anges ett toleransområde vilket gäller som optimalt för hälsan. BMI gäller för vuxna; för barn och ungdomar är dessa värden inte måttgivande.

Tre olika kroppslängder kan sparas.

- Tryck på startknappen.
På displayen visas i följd **SECA**, **8.8888** och **0.0**. Därefter är vågen automatiskt nollställd och klar att använda.
- Tryck på knappen **FUNC**.
På displayen visas senast inställda kroppslängd.
- Välj BMI-funktionen **FU 1** med piltangenterna och aktivera funktionen genom att trycka en gång till på **FUNC**.
- En pil på displayens vänstra sida visar vilken minnesplats som är inställd.
- Välj minnesplats med piltangenterna där du vill spara patientens kroppslängd eller eventuellt redan sparats.
- Tryck sedan **FUNC**. I displayen visas kroppslängden på resp. minnesplats.
- Värdet kan förändras med piltangenterna i 1 cm steg.



- När det rätta värdet är inställt trycker man ännu en gång på knappen **FUNC.** BMI funktionen är nu aktiverad.
- Låt patienten gå upp på vågen. Patienten skall stå stilla.
- Avläs BMI på displayen och jämför med kategorierna på sidan 123.
- Tryck på en av piltangenterna för kort betrakta vikten.
- För återvända till normal vägning skall man trycka på knappen **FUNC.**
- För att stänga av vågen trycker man på startknappen igen.



Utvärdering av Body-Mass-Index:

Jämför det bestämda värdet med de här nedan angivna kategorierna.

- **BMI under 18:**

Varning, patienten väger för lite. En tendens till anorexi kan föreligga. Viktökning rekommenderas. I tveksamma fall bör man kontakta en läkare.

- **BMI mellan 18 och 20:**

Patienten befinner sig på undre viktgränsen. Om han eller hon mår bra är allt OK och vikten kan bibehållas.

- **BMI mellan 20 och 25:**

Patienten har normal vikt.

- **BMI mellan 25 och 30:**

Patienten är något överviktig. Vikten bör reduceras om sjukdom består (t.ex. diabetes, högt blodtryck, gikt, ämnesomsättningsproblem).

- **BMI över 30:**

Viktnedgång är tvingande nödvändig. Ämnesomsättning, blodomlopp och benstomme belastas. En konsekvent diet rekommenderas tillsammans med rörelse-och beteendeterapi.

Väga med Pre-Tara

När Pre-Tarafunktionen är aktiverad, dras en lagrad vikt av från den just uppmätta vikten. Denna funktion är användbar när en sköterska och patient måste stå på vågen samtidigt och sköterskans vikt inte skall räknas med i vägningen.

Tre olika Taravikter (sköterskans vikt) kan lagras.

- Tryck startknappen.
Displayen visar i följd **SECR**, **88888** och **0.00**. Vågen är automatiskt nollställd och klar för användning.



- Tryck **FUNC**-knappen.
Displayen visar senast använda funktion.



En pil på displayens vänstra sida visar vilken minnesplats som är inställd.



- Välj den minnesplats där tilläggsvikten skall sparas eller eventuellt redan sparats, med hjälp av piltangenterna.



- Tryck **FUNC**-knappen. Displayen visar taravärdet vid minnesplatsen.



- Värdet kan stegvis ändras med piltangenterna.



- När rätt värde är inställt, tryck **FUNC** en gång till.

Pre-Tarafunktionen är nu aktiverad.

- Gå upp på vågen tillsammans med patienten. Läs av vikten i den digitala displayen.

- Tryck på en piltangent för att för ett kort ögonblick se den aktuella vikten.



- För att återvända till normalt mätläge, tryck **FUNC** en gång till.



- Tryck på startknappen en gång till för att stänga av vågen.



6. Förflytta vågen

Vågen kan användas var som helst på stationen och förflyttas enkelt. Vippen vågen bakåt och rulla den på hjulen.

Viktigt!

Vågens nivellering måste kontrolleras och eventuellt korrigeras efter varje förflyttning.

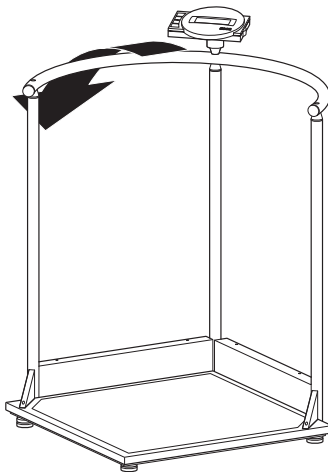

7. Rengöring

Rengör vågen och kåpan efter behov med ett vanligt hushållsrengöringsmedel eller desinfektionsmedel. Beakta tillverkarens anvisningar.

Använd under inga omständigheter skurpulver eller skarpa rengöringsmedel, sprit, bensin och liknade. Dessa medel kan förstöra instrumentets högvärdiga ytor.

8. Vad gör jag när...

... ingen vikt visas vid vägning?

- Kontrollera att vågen är påslagen.
- Kontrollera nätanslutningen och batteriblockets anslutning.
- Är kontakten till vågens display riktigt ansluten?
- Stäng av vågen för några sekunder genom att dra ur nätanslutningen och batteriblockets anslutning.

... inte visas före vägningen?

- Tryck en gång till på startknappen – vågen får inte vara belastad – och bara röra golvet med fötterna.

... ett segment ständigt eller inte alls lyser?

- Segmentet är skadat. Kontakta kundtjänst.

... indikeringen visas?

- Batteriladdningen minskar. Ladda batterierna inom de närmaste dagarna.

... indikeringen visas?

- Batteriet är så mycket urladdat att det inte går att mäta. Ladda åter batteriet.

... indikeringen visas?

- Maximal belastning har överskridits.

... displayen blinker?

- Om du aktiverat HOLD/TARE-funktionen skall du vänta tills vågen ställt in sig på ett konstant värde. Displayen upphör då att blinka.
- Om ingen funktion aktiverats skall man avlasta vågen och vänta tills  indikeras och först därefter upprepa vägningen.

... indikeringen visas?

- Omgivningstemperaturen är för hög eller för låg. Se till att temperaturen ligger mellan +10° och 40°C. Vänta i 15 minuter tills vågen anpassat sig till omgivande temperatur.

... och ett tal visas på displayen?



- Stäng av vågen med startknappen och starta på nytt. Därefter fungerar vågen normalt. Om detta inte skulle vara fallet, avbryt strömförsörjningen genom att ta ur batteriet en kort stund. Om även denna åtgärd är utan resultat skall man kontakta seca kundtjänst.

9. Underhåll

Genomför kalibrering enligt aktuella bestämmelser.

Service och kalibrering skall utföras av auktoriserad personal. Ta kontakt med Er serviceavdelning eller med seca-kundtjänst.

10. Tekniska data

Mått: (bredd, längd, höjd)	750 x 750 x 1140 mm
Plattformsstorlek	600 x 600 mm
Plattformshöjd	45 mm
Egenvikt	ca. 24 kg
Temperaturområde	+10 °C till +40 °C
Kalibrering	medicinsk, klass III
EN 60 601-1:	
	skyddisolerat, skyddsklass II
	elektromedicinsk utrustning, typ B
Medicinsk produktenligt direktiv 93/42/EEG	klass I
Färg	vit/svart
Max. belastning	300 kg /660 lbs
Min. belastning	4 kg / 8.8 lbs
Upplösning	200 g / 0.5 lbs
Noggrannhet vid första kalibrering	
till 100 kg:	± 100 g
100 kg till 300 kg:	± 200 g
Strömförsörjning:	Modellberående Strömförsörjningsenhet och inbyggda batterier

11. Reservdelar

Batterier	seca tillbehör nr. 68-22-12-721
Modellberående Strömförsörjningsenhet	
Beteckning: Nätaggregat	
230 V~/50 Hz/12 V~/130 mA	seca tillbehör nr. 68-32-10-252
Beteckning: Bordsnät, omkopplingsbar	
115 V~/230 V~/50 Hz/9 V~/350 mA	seca tillbehör nr. 68-32-10-243
Efterkalibreringsmärket	seca tillbehör nr. 14-05-01-886

12. Avfallshantering

Batterier

Kasta aldrig förbrukade batterier i hushållsavfall. Avfallshantera batterier enligt rådande bestämmelser.

Vågen

När vågen inte längre kan användas skall den lämnas till föreskriven avfallshantering.

13. Garanti

För brister vilka kan hänföras till material- eller fabrikationsfel lämnas en garantifrist på två år från leveransdatum. Undantagna från detta är alla rörliga delar, som t.ex. batterier, kablar, nätaggregat, laddningsbara batterier osv.. Brister vilka faller under garantin åtgärdas utan kostnad för kunden mot förevisande av köpkvittot. Övriga anspråk kan inte lämnas. Kunden står för transportkostnaderna när apparaten befinns på annan ort än kundens huvudadress. Vid transportskador kan

garantianspråk endast göras gällande när för transporten den kompletta originalförpackningen använts och vågen säkrats och fixerats i originalförpackat tillstånd. Ta därför vara på alla förpackningsdelar.

Garantin upphör att gälla när apparaten öppnats av person som inte uttryckligen auktoriserats av seca.

Kunder i utlandet ber vi att i garantifall ta kontakt med representanten i respektive land.

Med garanti og sertifikat

Med seca produktene kjøper De ikke bare over ett århundre med velutprøvet teknikk, men også en offisiell, lovfestet og institutt-godkjent kvalitet.

seca-produktene oppfyller allerede i dag kravene i morgendagens lovbestemmelser. Med seca kjøper man fremtid.



M

Produktene i denne bruksanvisningen er i samsvar med medisinprodukt-loven, dvs. med direktivet 93/42/EEC fra EFs råd. I Tyskland, Østerrike og Sveits trådte dette direktivet i kraft 14. juni 1998 som lov for medisinske produkter.

Vekter som er ustyrt med dette merket er godkjent for medisinsk bruk innen EF. Seca-vekter med dette merket oppfyller allerede i dag de kvalitative og tekniske kravene som vil gjelde fra år 2003.



Vekter som er utstyrt med dette merket er kalibrert i henhold til nøyaktighetsklasse III i EF-direktiv 90/384/EEC.



Produkter som er utstyrt med dette merket oppfyller kravene

1. i direktivet for ikke-automatiske vekter innen medisin, nr. 90/384/EEC
2. i loven om medisinske produkter, EF-direktiv nr. 93/42/EEC
3. i direktivet om elektromagnetisk kompatibilitet



Seca har blitt tildelt EN ISO 9001 sertifikatet, dvs. at de strenge forskriftene for en høy og uforanderlig kvalitet innen forskning, produksjon, salg og service overholdes i vår bedrift. I tillegg bekrefter sertifikatet til EN 46001 at seca konsekvent overholder de strengeste europeiske kvalitetsstandarder for medisinske produkter.



Seca hjelper miljøet.

Vi synes det er viktig å spare på naturens ressurser. Derfor gjør vi vårt beste for å spare emballasjemateriale der dette er mulig. Emballasjen produktet leveres med skal leveres til den lokale gjenvinningsprosessen.

1. Gratulerer!

Med den elektroniske støttevekten **seca 645** har du kjøpt et svært nøyaktig og samtidig robust apparat.

I over 150 år har seca stilt sine erfaringer til disposisjon innen helsesektoren og setter som markedets største i mange land stadig nye standarder med innovative utviklinger for veiing og måling.

Den elektroniske støttevekten **seca 645** brukes hovedsakelig på sykehus, legekontorer og stasjonære pleieinstitusjoner i samsvar med de nasjonale forskrifter. Vekten er et medisinsk produkt av klasse I og kalibrert i samsvar med nøyaktighetsklasse III.

Vektindikeringen kan koples om mellom kilogram (kg) og pund (lbs). Vekten bestemmes i løpet av få sekunder.

Ved siden av vanlig vektbestemmelse har **seca 645** også en funksjon for bestemmelse av kroppsmål-indeksen. For å bestemme denne må først høyden legges inn via betjeningstastaturet. Etter dette regnes det tilsvarende kroppsmål-indeksen ut.

Med Pre-Tara-funksjonen kan du lagre vekten til f.eks. tre stoltyper. Denne vekten trekkes automatisk fra under veiingen.

Den store og sikre støtten gjør at også personer som er dårlige til bens kan stå stødig.

Vekten er svært stabil og vil stå til tjeneste i lang tid. Den er enkel å betjene og det store displayet er lett å lese.

seca 645 kan trilles på hjul og og kan brukes mobilt i lang tid, takket være det lave strømforbruket og de oppladbare batteriene.

2. Sikkerhet

Før den nye vekten tas i bruk skal sikkerhetsinformasjonene nedenfor leses.

- Følg informasjonene i bruksanvisningen.
- Ta godt vare på bruksanvisningen og konformitetserklæringen som er en del av denne.
- Ved bruk av vekten skal funksjonshemmede personer sikres mot å falle.
- Gå forsiktig opp på vekten. Hvis overflaten er fuktig, er det fare for å skli!
- Senk vekten sakte tilbake til bruksstilling etter flytting.
- Ikke utsett vekten for fall eller sterke støt.
- Bruk kun det medfølgende nettapparatet fra seca. Før tilkopling til stikkkontakten skal det kontrolleres om nettspenningen som er oppgitt på nettapparatet stemmer overens med nettspenningen på stedet.
- Ved bruk av vekten med et nettapparat skal det kontrolleres at kabelen ikke ligger slik at den kan snubles over eller henge seg fast.
- Vedlikehold og etterjustering må utføres med regelmessige mellomrom (se også kapittelet „Vedlikehold” på side 144).
- Reparasjoner må kun utføres av autoriserte personer.

3. Før bruk...

Utpakking

– Fjern emballasjen og la displayhodet være festet til søylen. Sett veieplattformen på et solid, jevnt underlag.

Im leveransen omfatter:

- Sidedel med to søyler og med displayhode som er festet for transport
- Sidedel med en søyle
- Veieplattform
- Rekkverk
- Deksel for hjulkasse
- Deksel for sidekasse
- 2 trekantdeksler høyre/venstre
- Displayholder
- Sett montasjeskruer
- Innvendig sekskantnøkkel, vidde 6
- Kryssportrekker størrelse 1 og størrelse 3
- 1 skrutrekker
- 1 seca nettpararat
- 1 bruksanvisning

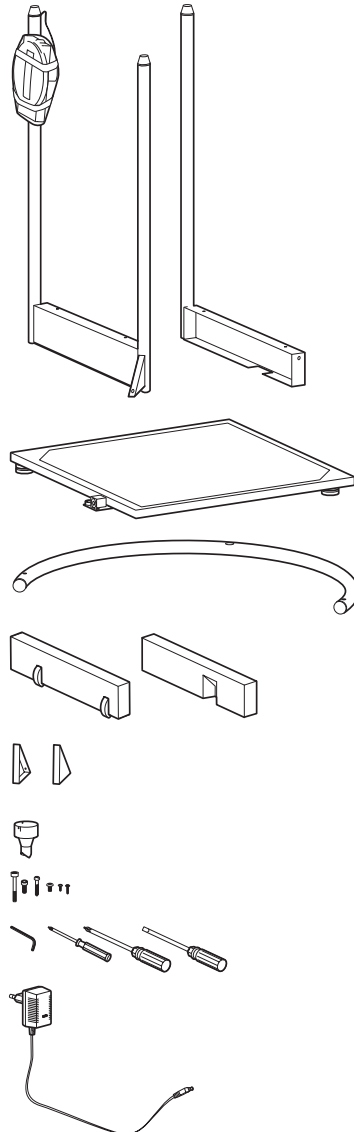

Montasje av vekten

Skritt 1: Montasje av den første sidedelen

Du trenger følgende skruer:

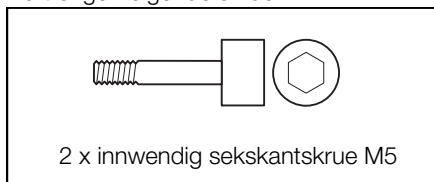

- Sett sidedelen på høyre side av veieplattformen.
- Skru sidedelen fast til veieplattformen med to innvendige sekskantskruer.

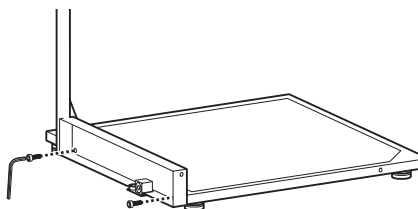

- Fest den trekantede forsterkningen på veieplattformen ved hjelp av en innvendig sekskantskrue.

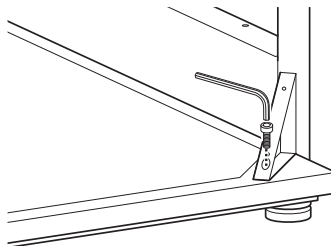

Skritt 2: Montasje av sidedelen med hjulkasse

Du trenger følgende skruer:

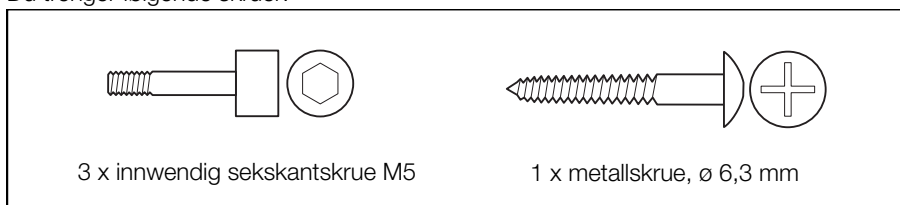

- Sett sidedelen med hjulkassen på bakre side av veieplattformen.
- Skru sidedelen fast til veieplattformen med to innvendige sekskantskruer.

- Fest den trekantede forsterkningen på veieplattformen ved hjelp av en innvendig sekskantskrue.

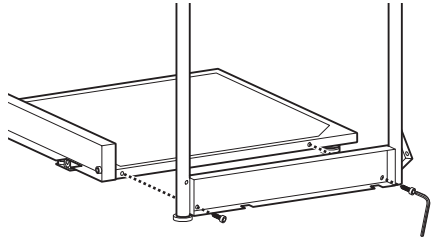

- Forbind de to sidedelene på den midtre søylen med hverandre ved hjelp av metallskruen.

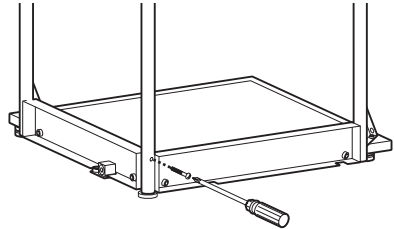

Skritt 3: Montasje av rekkverket

Du trenger følgende skruer:

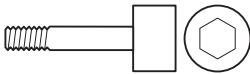

1 x innvendig sekskantskrue M6

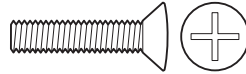

2 x linseskrue M6

- Sett rekkverket på de tre søylene. De store boringene må peke nedover og skal settes på søyletappene.
- Skru rekkverket fast til de to ytre søylene ved hjelp av en linseskrue pr. søyle.

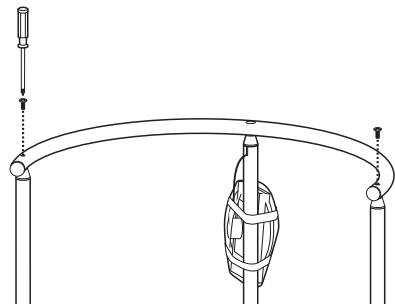

- Sett displayholderen på rekkverket med den tappformede enden over den midtre søylen.
- Drei displayholderen til tappen smetter på plass.
- Skru fast displayholderen med den innvendige sekskantskruen.

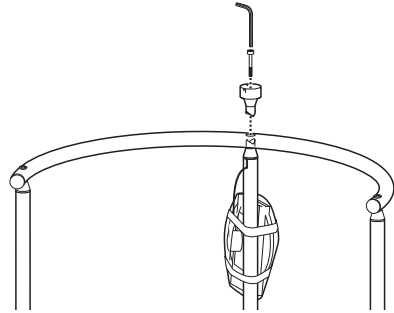

Skritt 4: Montasje av displayhodet

Du trenger følgende skruer:

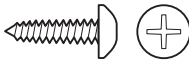

3 x spesial-kryssporskruer, \varnothing 2,5 mm

- Fjern transportsikringen fra displayhodet.
- Sett displayhodet på displayholderen, slik at posisjonsmerkene står over hverandre.
- Fest displayhodet til displayholderen med de tre kryssporskruene.

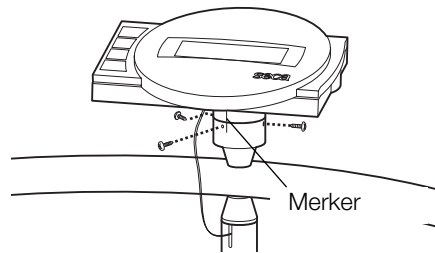

Skritt 5: Montasje av sidedel-dekslene

Du trenger følgende skruer:



12 x kryssporskruer, ø 3,5 mm

- Legg vekten på siden, slik at den bakre sidedelen peker oppover.
- Sett dekselet med hjulene inn i sidedelen og skru det fast med 4 kryssporskruer:
2 x nedenfra
2 x ovenfra.
- Sett et deksel på forsterkningstrekanten og skru det fast ved hjelp av to skruer.
- Drei vekten, slik at den andre sidedelen ligger øverst.
- Sett dekselet inn i sidedelen med utsparingen innover og skru det fast med 4 kryssporskruer:
2 x nedenfra og
2 x ovenfra.
- Sett et deksel på forsterkningstrekanten og skru det fast ved hjelp av to skruer.

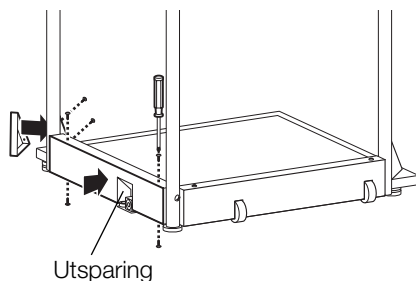
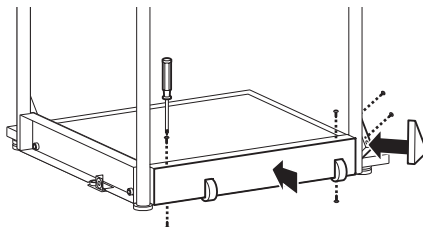

Skritt 6: Montasje av de elektriske tilkøplingene

- Forbind kabelen som stikker ut av den midtre søylen med kontakten i elektro-nikkboksen. Installer kabelen som vist i figuren, slik at målefeil unngås.

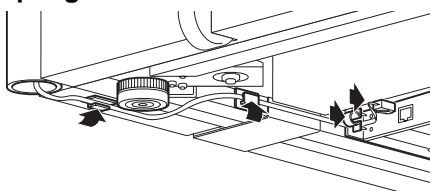

- Løsne skruene i batterirommets deksel og ta av dekselet.
- Forbind stikkontaktene med batteri-blokken som ligger i batterirommet.
- Lukk batterirommet igjen med dekselet og skru fast dekselet.
- Drei vekten til loddrett stilling.

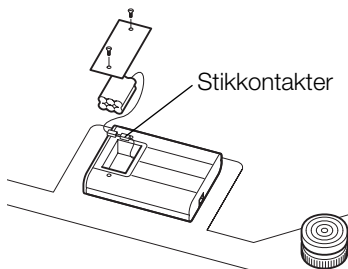

Strømforsyning

Strømforsyningen av vekten skjer via et nettapparat og batterier. Vekten arbeider uavhengig av strømmettet – noe som er svært nyttig ved mobil bruk.

LC-displayet og analyseelektronikken har et lavt strømforbruk – med et fullt oppladet batteri kan det utføres 2000 veiinger. Når batterispenningen ikke lenger er tilstrekkelig, vises først batterisymbolet  på displayet som informasjon om at batteriet holder på å gå tomt. Hvis batteriene ikke lades opp, vil batterispenningen til slutt ikke lenger være sterk nok til å kunne måle feilfritt. I dette tilfellet vises det **bRtE** på displayet og det er da ikke lenger mulig å veie.

Batteriene lades opp ved hjelp av det medfølgende nettapparatet. Ved oppladning må nettapparatet være kolplet til nettet i minst 24 timer.

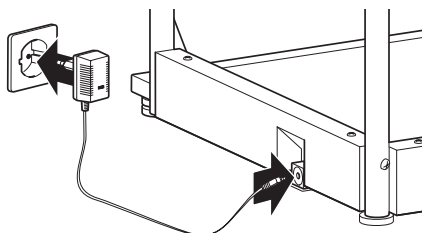

4. Oppstilling og posisjonering av vekten

- Sett vekten på et fast underlag.
- Løsne kontramutrene over de fire fot-skrueene (1).

- Posisjoner vekten ved å dreie fotskrue-ene. Libellens luftboble må befinne seg nøyaktig i midten av kretsen (2).
- Skru deretter fast kontramutrene igjen (3).
- Kontroller at det kun er vektens føtter som er i kontakt med gulvet. Andre deler av vekten må ikke støttes mot noe.

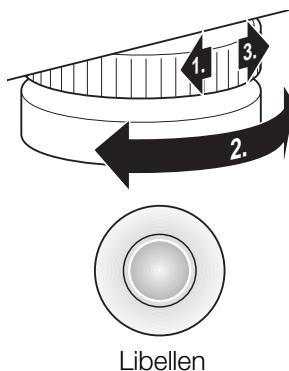

Viktig!

Posisjoneringen av vektens bunn må kontrolleres og eventuelt korrigeres ved hvert skifte av oppstillingssted.

5. Betjening

Betjeningselementer og indikeringer

Betjeningselementene og displayet befinner seg i indikeringshodet på søylen.

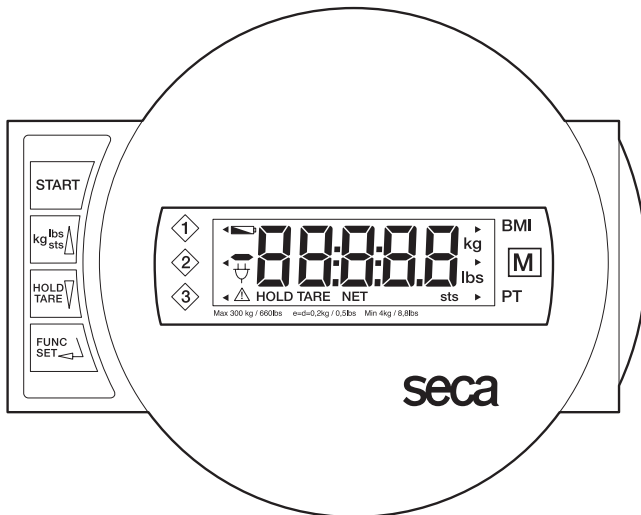

Inn- og utkopling av vekten



Kort tastetrykk → Kople om mellom kg og lbs
I funksjonsmenyen → Forhøye verdi, bla



Kort tastetrykk → Aktivere/deaktivere hold-funksjon
Langt tastetrykk → Sette display på null, aktivere/deaktivere tara
I funksjonsmenyen → Redusere verdi, bla



Aktivering av BMI eller Pre-Tara-funksjon og bekreftelsestast for innlegginger

For at displayet skal kunne avleses fra forskjellige steder, kan displayhodet dreies 180° i begge retninger.

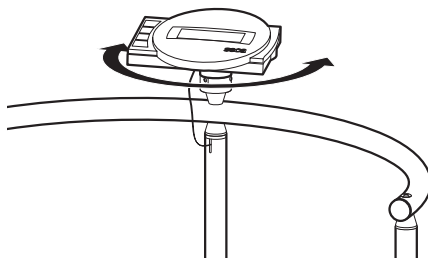

Kontroll av riktig kalibreringstellerinnhold

Denne seca-vekten er kalibrert. Kalibrering må kun utføres av autoriserte personer. For å kunne kontrollere dette er vekten utstyrt med en kalibreringsteller som lagrer enhver endring av de kalibreringsteknisk relevante data. Hvis De ønsker å kontrollere om vekten er kalibrert på forskriftsmessig måte, må følgende gjøres:

- Slå av vekten hvis den er slått på.
- Hold en eller annen tast inntrykket og start vekten.

På displayet blinker det aktuelle kalibreringstellerinnholdet i noen få sekunder.

- Sammenlign det viste kalibreringstellerinnholdet med tallet som er oppgitt på kalibreringstellermerket.

For at en kalibrering skal være gyldig, må disse to tallene stemme overens. Hvis merket ikke stemmer overens med kalibreringstellersen må det utføres en etterkalibrering. Ta i dette tilfellet kontakt med en servicepartner eller med secas kundeservice.

Hvis det skulle være nødvendig med en etterkalibrering, skal etterkalibreringsmerket ved siden av brukes til å kjennetegne kalibreringstellerstanden i stedet for seca kalibreringstellermerket som er vist ovenfor. Dette merket skal sikres med et ekstra segl av den personen som er autorisert til å utføre etterkalibreringen. Etterkalibreringsmerket kan bestilles hos seca kundeservice under nummeret 14-05-01-886.



De to tallene må stemme overens.



Riktig veiing

- Trykk starttasten.

På displayet vises **SECA**, **88888** og **00** etter hverandre. Deretter settes vekten automatisk på null og den er driftsklar.

- Kople om nødvendig om vektindikeringen (se side 139).
- La pasienten gå opp på vekten. Der skal pasienten stå stille.
- Avles veieresultatet på det digitale displayet.
- Ved belastning av vekten over 300 kg hhv. over 660 lbs vises **STOP** på displayet.
- For å slå av vekten skal starttasten trykkes igjen.



Omkopling av vektindikeringen

Vektindikeringen kan koples om mellom kilogram (kg) og pund (lbs).

- Slå på vekten ved hjelp av den grønne starttasten. Vektverdien vises nå i den sist valgte innstillingen.
- For å kople om indikeringen av vektverdien mellom kilogram og pund skal tasten **kg/lbs/sts** trykkes.
- Indikeringen **kg** eller **lbs** vises.



Automatisk utkopling/strømsparemodus

Vekten gjenkjenner automatisk om det dreier seg om ren batteridrift eller om den er koplet til strømnettet.

- Ved batteridrift: Automatisk utkopling etter 5 minutter.
- Ved nettdrift: Utkopling kun via tastaturet.

Tarering av vektindikeringen (TARA)

Tara-funksjonen er svært nyttig hvis en ekstra vektverdi, f.eks. vekten av en stol, ikke skal gå inn i veiingen.

Følg denne fremgangsmåten:

- Trykk den grønne starttasten.



- Sett først den ekstra gjenstanden (f.eks. en stol) på vekten og aktiver tara-funksjonen ved å trykke lenge på tasten **HOLD/TARE**.



Displayet settes på null igjen. På displayet vises **0.0**. Indikeringen „NET“ lyser. Det kan nå utføres så mange veiinger som ønsket.



- Ta nå pasienten opp på vekten. Pasienten kan sette seg.

Vekten veier nå pasienten.

Tara-funksjonen kan til enhver tid aktiveres igjen med en annen vekt eller også uten vekt.

- Ta med den nye gjenstanden opp på vekten og trykk tasten **HOLD/TARE** lenge.
- Når vekten slås av slettes tara-verdien.



Lagring av vektverdien (HOLD)

Vektverdien som er bestemt kan bli stående på displayet etter at personen som ble veid har gått ned fra vekten. På denne måten er det mulig å først ta seg av pasienten igjen før man noterer vektverdien.

- Trykk tasten **HOLD/TARE** raskt mens pasienten ennå står på vekten.



På det digitale displayet vises det „HOLD“. Verdien blir stående på displayet helt til vekten slås automatisk av.



Trekanten med utropstegnet gjør oppmerksom på at denne fryste indikeringen er en ikke kalibreringspliktig tilleggssinnretning.

- HOLD-funksjonen kan slås av igjen ved å trykke tasten **HOLD/TARE** på nytt.



På displayet vises det **0.0** når vekten ikke er belastet hhv. den aktuelle vektverdien vises. Indikeringen „HOLD“ forsvinner.

Merknad:

Funksjonene HOLD og TARA kan også brukes samtidig.

Kroppsmål-indeks (BMI)

Kroppsmål-indeksen setter høyde og vekt i relasjon til hverandre og gir dermed en mer nøyaktig opplysning enn f.eks. idealvekten etter Broca. Det oppgis et toleranseområde som er å anse som helsemessig optimalt. Kroppsmål-indeksen gjelder kun for voksne; disse verdiene har ingen gyldighet for barn og ungdom.

Det kan lagres tre kroppsstørrelser.

- Trykk starttasten.
På displayet vises **SECA, 88888**, og **0.0** etter hverandre. Deretter settes vekten automatisk på null og den er driftsklar.



- Trykk tasten **FUNC**.
På displayet vises nå den sist innlagte kroppshøydene.



- Velg BMI-funksjonen **FU 1** ved hjelp av piltastene. Aktiver funksjonen ved å trykke tasten **FUNC** på nytt.



- En pil på den venstre siden av displayet viser hvilken lagringsplass som er innstilt.



- Velg plassen hvor du ønsker å lagre pasientens kroppsstørrelse eller hvor du eventuelt allerede har lagret denne ved hjelp av piltastene.

- Trykk nå **FUNC**. På displayet vises nå kroppsstørrelsen på lagringsplassen.



- Denne verdien kan endres med piltastene i skritt på 1 cm.
- Når den riktige verdien er innstilt, skal tasten **FUNC** trykkes på nytt. BMI-funksjonen er nå aktivert.
- La pasienten gå opp på vekten. Der skal pasienten stå stille.
- Avles kroppsmål-indeksen på det digitale displayet og sammenlign den med kategoriene på side 141.
- Trykk en piltast hvis De ønsker å se vektverdien i kort tid.
- For å gå tilbake til vanlig veiemodus, skal tasten **FUNC** trykkes.
- For å slå av vekten skal starttasten trykkes igjen.



Analysering av kroppsmål-indeksen:

Sammenlign den indikerte verdien med kategoriene nedenfor.

- **BMI under 18:**

OBS, pasienten veier for lite. Dette kan være en indikasjon på anoreksi. Pasienten bør gå opp i vekt, slik at hans/hennes velbefinnende og prestasjonsevne bedres. I tilfeller skal en spesialist konsulteres.

- **BMI mellom 18 og 20:**

Pasienten ligger på den nedre vektgrensen. Hvis pasienten føler seg vel og er frisk, kan vekten være som den er.

- **BMI mellom 20 og 25:**

Pasienten har vanlig vekt. Pasientens vekt kan være som den er.

- **BMI mellom 25 og 30:**

Pasienten er litt til middels overvektig. Pasienten bør gå ned i vekt hvis han/hun allerede har en sykdom (f.eks. diabetes, høyt blodtrykk, gikt, forstyrrelser i stoffskiftet).

- **BMI over 30:**

Pasienten må absolutt gå ned i vekt. Stoffskifte, blodomløp og skjelett belastes. En konsekvent diett, mye bevegelse og adferdstrening er å anbefale. I tilfeller skal en spesialist konsulteres.

Veiging med pre-tara

Når pre-tara-funksjonen er aktivert trekkes en lagret vektverdi fra den aktuelle veide vektverdien. Denne funksjonen er for eksempel nyttig hvis pleieren og pasienten står sammen på vekten og pleierens vekt ikke skal indikeres.

Det kan lagres tre forskjellige taravektverdier (pleierens vekt).

- Trykk starttasten.

På displayet vises det etter hverandre **SECA**, **88888** og **0.00**. Deretter står vekten automatisk på null og den er driftsklar.



- Trykk tasten **FUNC**.

På displayet vises den sist benyttede funksjonen.



En pil på den venstre siden av displayet viser hvilken lagringsplass som er innstilt.



- Velg ønsket lagringsplass ved hjelp av piltastene. På denne lagringsplassen skal da den ekstra vekten lagres eller er eventuelt allerede den ekstra vekten lagret.

- Trykk deretter på **FUNC**. På displayet vises nå taraverdien for denne lagringsplassen.



- Verdien kan endres med piltastene i displayskritt.



- Når den riktige verdien er innstilt skal tasten **FUNC** trykkes på nytt.

Pre-tara-funksjonen er nå aktivert.

- Gå opp på vekten med pasienten. Avles veieresultatet på det digitale displayet.

- Trykk en av piltastene hvis du ønsker å kontrollere den aktuelle vektverdien.



- For å komme tilbake til vanlig veiemo- dus igjen, skal tasten **FUNC** trykkes.



- For å slå av vekten skal starttasten trykkes på nytt.



6. Flytting av vekten

For å bruke vekten mobilt på en stasjon kan vekten tippes bakover som vist i figuren og trilles på trinsene.

Viktig!

Posisjonen av vektens bunn må kontrolleres og eventuelt korrigeres ved hvert skifte av oppstillingssted.

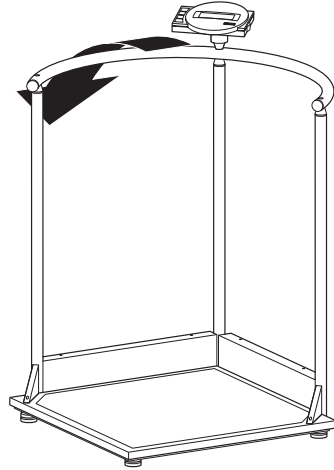

7. Rengjøring

Belegget og huset skal rengjøres etter behov ved hjelp av et vanlig husholdnings-rengjøringsmiddel eller et desinfeksjonsmiddel. Følg produsentens instruksjer. Bruk ikke under noen omstendigheter skurende eller aggressive rengjøringsmidler, sprit, bensin eller lignende ved rengjøring. Slike midler kan skade de ømfintlige overflatene.

8. Hva må gjøres hvis...

... det ikke indikeres en vekt?

- Er vekten slått på?
- Kontroller nettilkoplingen og tilkoplingen av batteriblokken.
- Er pluggkontakten for tilkopling av vektens display koplet til på riktig måte?
- Gjør vekten spenningsløs i noen sekunder ved å åpne pluggforbindelsen til batteriblokken og kople nettdelen fra vekten.

... det ikke vises før veiing?

- Trykk starttasten på nytt – vekten må da ikke være belastet – og den må kun berøre gulvet med føttene.

... et segment lyser konstant eller ikke i det hele tatt?

- Det foreligger en feil på det aktuelle stedet. Ta kontakt med vedlikeholdsservice.

... indikeringen vises?

- Batteriets batterispenning holder på å ta slutt. Batteriet bør lades opp i løpet av de neste dagene.

... indikeringen vises?

- Batteriet er så sterkt utladet at en veiing ikke lenger er mulig. Lad opp batteriet igjen.

... indikeringen vises?

- Maksimum belastning har blitt overskredet.

... indikeringen blinker?

- Hvis hold- eller tarafunksjonen akkurat har blitt aktivert, så vent til vekten har fastslått en konstant vektverdi. Indikeringen vil da slutte å blinke.
- Hvis ingen funksjon har blitt aktivert, så avlast vekten og vent til det vises . Vei deretter på nytt igjen.

... indikeringen vises?

- Vektens omgivelsestemperatur er for høy eller for lav. Plasser vekten i et rom med en omgivelsestemperatur på mellom +10°C og +40°C. Vent i ca. 15 minutter til vekten har tilpasset seg til omgivelsestemperaturen og vei deretter på nytt.

... indikeringen og et tall vises?

- Slå av vekten ved hjelp av starttasten og start den igjen. Deretter vil vekten arbeide som den skal igjen.
Hvis dette ikke skulle være tilfellet, skal spenningsforsyningen brytes ved å ta ut batteriet i kort tid. Hvis dette ikke hjelper, så ta kontakt med kundeservice.

9. Vedlikehold

Sørg for at det utføres en etterkalibrering i samsvar med de nasjonale forskrifter. Vedlikeholds- og etterkalibreringsarbeider må kun utføres av autoriserte personer. Ta kontakt med Deres servicepartner eller med seca-kundeservice.

10. Tekniske data

Dimensjoner: (bredde, lengde, høyde)	750 x 750 x 1140 mm
Plattformstørrelse	600 x 600 mm
Plattformhøyde	45 mm
Egenvekt	ca. 24 kg
Temperaturområde	+10 °C til +40 °C
Kalibrering	Medisinsk kalibrering, klasse III
EN 60 601-1:	
	beskyttelsesisolert apparat, beskyttelsesklasse II
	elektromedisinsk apparat, type B
Medisinsk produkt jf. direktivet 93/42/EEC	klasse I
Farge	hvitt/sort
Maksimum belastning	300 kg /660 lbs
Minimum belastning	4 kg / 8.8 lbs
Fininndeling	200 g / 0.5 lbs
Nøyaktighet ved første kalibrering	
Opp til 100 kg:	± 100 g
100 kg til 300 kg:	± 200 g
Strømforsyning:	Modellavhengig nettdel og innebygget batteri

11. Reservedeler

Batterier	Seca-reservedels-nr. 68-22-12-721
Modellavhengig nettdel	
Betegnelse: Pluggnetapparat 230 V~/50 Hz/12 V~/130 mA	Seca-reservedels-nr. 68-32-10-252
Betegnelse: Bordnettapparat, kan koples om 115 V~/230 V~/50 Hz/9 V~/350 mA	Seca-reservedels-nr. 68-32-10-243
Etterkalibreringsmerket	Seca-reservedels-nr. 14-05-01-886

12. Avfallsbehandling

Batterier

Ikke kast brukte batterier som husholdningsavfall. Kast batteriene på nærmeste returpunkt.

Avfallsbehandling av vekten

Hvis vekten ikke lenger kan brukes informerer kommunen gjerne om nødvendige tiltak for riktig avfallsbehandling.

13. Garanti

For mangler som er å tilbakeføre til material- eller produksjonsfeil gjelder en garantifrist på to år fra levering. Alle bevegelige deler, som f.eks. batterier, kabler, nettapparater, oppladbare batterier etc. er unntatt fra garantien. Mangler som faller inn under garantien, utbedres gratis for kunden mot fremleggelse av kjøpskvitteringen. Andre krav kan ikke imøtekommes. Utgifter til transport frem og tilbake belastes kunden hvis apparatet befinner seg på et annet sted enn kundens adresse. Ved transport-skader kan garantikrav kun gjøres gjelden-

de hvis hele originalemballasjen brukes under transporten og vekten sikres og festes i emballasjen på samme måte som i originalpakket tilstand. Ta derfor vare på alle emballasjedeler.

Garantien ugyldiggjøres hvis apparatet åpnes av personer som ikke er uttrykkelig autorisert av seca.

Kunder i utlandet bes i garantitilfeller ta direkte kontakt med forhandleren i vedkommende land.

Todistetusti sinetillä vahvistettuna

Kun ostat seca-tuotteen, et osta vain yhden vuosisadan ajan kypsyyntä tekniikkaa, vaan myös viranomaisten, lakimääräysten ja tarkastuslaitosten hyväksymää laatua. seca-tuotteet ovat jo tänään huomisten lakien asettamien määräysten mukaisia. Kun ostat seca-tuotteen, ostat tulevaisuutta.



M



Tässä käyttöohjeessa olevat tuotteet ovat lääketieteellisistä tuotteista annetun lain, t.s. Euroopan Yhteisön Neuvoston direktiivin 93/42/ETY mukaisia. Se astui Saksassa, Itävallassa ja Sveitsissä 14. kesäkuuta 1998 voimaan lääketieteellisistä tuotteista annettuna lakina.

Vaa'at, joissa on tämä merkki, on hyväksytty lääketieteelliseen käyttöön Euroopan Yhteisön maissa. Seca-vaat, joissa on tämä merkki, ovat jo nykyään vuoden 2003 laatu- ja teknisten vaatimusten mukaisia.

Vaa'at, joissa on tämä merkki, on kalibroitu EY-direktiivin 90/384/ETY tarkkuusluokan III mukaan.

Tuotteet, joissa on tämä merkki, täyttävä

1. lääketieteessä käytettävistä ei-automaattisista vaa'oista annetun direktiivin nro 90/384/ETY
2. lääketieteellisiä tuotteita koskevan lain, EY-direktiivin nro 93/42/ETY
3. sähkömagneettista sietoisuutta koskevan direktiivin vaatimukset

secalle on myönnetty EN ISO 9001 -sertifikaatti, t.s. yrityksessämme noudatetaan korkeaa ja tasaista laatua edellyttäviä ankaria määräyksiä tutkimuksessa, tuotannossa, myynnissä ja asiakaspalvelussa. Sen lisäksi todistaa EN 46001 seca sertifikaatti, että noudatetaan johdonmukaisesti lääketieteellisten tuotteiden korkeita eurooppalaisia laatustandardeja.

seca auttaa ympäristöä.

Luonnonvoimavarojen säästäminen on lähellä sydäntämme. Tästä syystä yritämme säästää pakkausmateriaalia kaikkialla siellä, missä se on mielekästä. Ja mikä jää jäljelle, voidaan toimittaa helposti asianomaisen paikallisen jätehuollon hävitettäväksi.

1. Sydämelliset onnitelut!

Olet hankkinut seisontatuella varustetun elektronisen **seca 645** vaa'an, joka on sekä erittäin tarkka että tukeva laite.

seca on asettanut jo yli 150 vuoden ajan kokemuksensa terveyden palvelukseen asettamisen samalla useissa maailman maissa markkinajohtajana aina uudet mittapuut innovatiivisilla uudistuksillaan punnituksen ja mittauksen alalla.

Elektroninen **seca 645**-vaaka on tarkoitettu käytettäväksi kansallisten määräysten mukaisesti lähinnä sairaaloissa, lääkäreiden vastaanotoilla ja laitoshoitokodeissa. Vaaka on luokan I lääketieteellinen tuote ja kalibroitu vastaavasti tarkkuusluokan III mukaan.

Painonäyttö voidaan kytkeä kilogrammoiksi (kg) tai nauloiksi (lbs). Paino tulos-tuu muutamassa sekunnissa.

Konventionaalisen painonmäärityksen lisäksi **seca 645**-vaa'assa on toiminto Body-Mass-indeksin laskemiseen. Tätä varten käyttönäppäimistöllä syötetään henkilön pituus ja näyttöön tulee painoa vastaava Body-Mass-indeksi.

Pre-Tara-toiminnolla voit tallentaa esimerkiksi kolmen erilaisen tuolin painot. Vaaka vähentää tämän painon automaattisesti potilaan punnituksen yhteydessä.

Suurikokoisen ja tukevan seisontatuon ansiosta myös heikkojalkaiset ihmiset pystyvät hyvin pystyssä.

Vaaka on rakennettu erittäin kestäväksi ja se palvelee sinua pitkään uskollisesti. Se on helppokäyttöinen ja suuri näyttö on helppolukuinen.

seca 645-vaakaa voidaan siirtää helposti pyörillä paikasta toiseen ja käyttää pitkän aikaa sen vähäisen virrankulutuksen ja uudelleenladattavien paristojen ansiosta.

2. Turvallisuus

Ennen kuin otat uuden vaa'an käyttöön, varaa hieman aikaa seuraavien turvallisuusohjeiden lukemiseen.

- Noudata käyttöohjeessa annettuja ohjeita.
- Säilytä tämä käyttöohje ja sen sisältämä yhdenmukaisuusvakuutus huolellisesti.
- Tue liikuntavammaisia henkilöitä vaa'an käytön yhteydessä, jotta he eivät pääse kaatumaan.
- Vaa'alle on noustava varovasti. Pinta on kosteana liukas!
- Laske vaaka siirron jälkeen hitaasti takaisin käyttöasentoon.
- Vaakaa ei saa pudottaa eikä siihen saa kohdistaa voimakkaita iskuja.
- Käytä yksinomaan vaa'an mukana toimitettua seca-verkkolaitetta. Tarkista ennen pistorasiaan liittämistä, että verkkolaitteessa ilmoitettu nimellisjännite ja paikallisen sähköverkon jännite ovat samat.
- Käyttäessäsi vaakaa verkkoliittimen kanssa, katso että tulojohto on asennettu niin että kompastumis- tai kiinnitakertumisvaaraa ei ole.
- Toimita vaaka säännöllisesti huoltoon ja jälkikalibrointiin (ks. luku „Huolto” sivu 162).
- Anna korjaustyöt vain valtuutettujen henkilöiden tehtäväksi.

3. Ennen kuin käytät vaakaa...

Purkaminen pakkauksesta

– Ota osat pois pakkauksesta, mutta jätä näyttöpäätä kuitenkin vielä kiinni tankoon. Aseta vaa’anpohja lujalle, tasaiselle alustalle.

Toimitusmäärään kuuluu:

- reunaosa, jossa kaksi tankoa ja kuljetuksen ajaksi kiinnitetty näyttöpäätä
- reunaosa, jossa yksi tanko
- punnitustaso
- vaa’anpohja
- pyörelaatikoiden suoju
- reunalaatikoiden suoju
- 2 kolmiosuojusta oikealle/vasemmalle
- näyttölaitteen pidike
- asennusruuvit
- kuusiokoloavain, koko 6
- ristikantaruuvinväännin, koot 1 ja 3
- 1 ruuvinväännin
- 1 seca-verkkolaite
- 1 käyttöohje

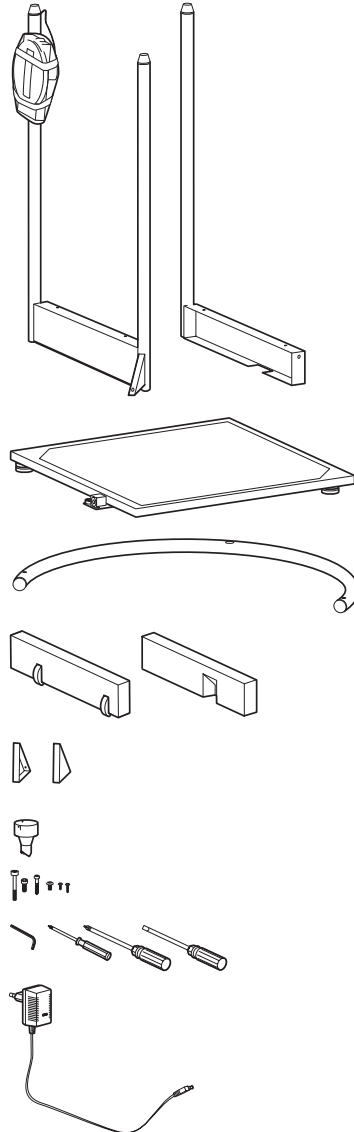

Vaa'an asennus

Vaihe 1: ensimmäisen reunaosan asennus

Tarvitset seuraavat ruuvit:

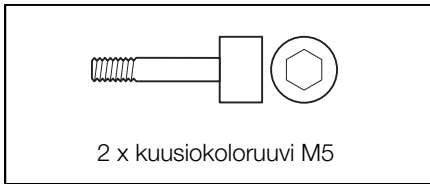

- Aseta reunaosa vaa'an pohjan oikealle reunalle.
- Ruuvaa reunaosa kahdella kuusiokoloruuvilla kiinni pohjaan.

- Kiinnitä kolmion muotoinen tukikappale vaa'an pohjaan kuusiokoloruuvilla.

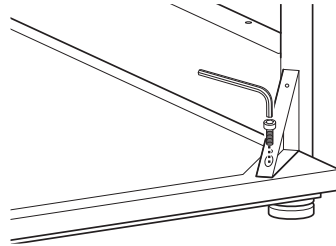
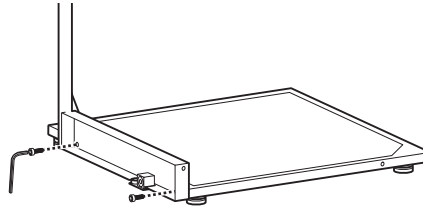

Vaihe 2: Pyörälaatikoilla varustetun reunaosan asennus

Tarvitset seuraavat ruuvit:

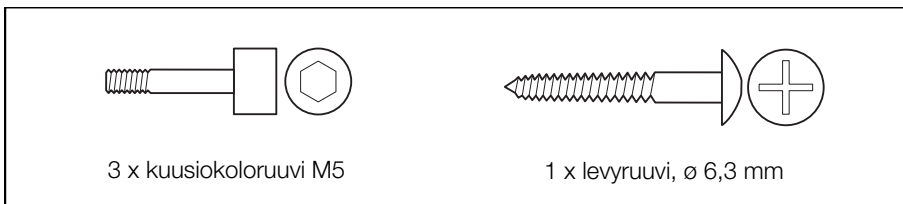

- Aseta pyörälaatikoilla varustettu reunaosa vaa'an pohjan takareunaan.
- Ruuvaa reunaosa kahdella kuusiokoloruuvilla kiinni pohjaan.

- Kiinnitä kolmion muotoinen tukikappale vaa'an pohjaan kuusiokoloruuvilla.

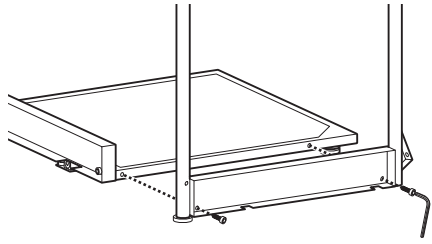

- Yhdistä molemmat reunaosat keskimäiseen tankoon levyruuvilla.

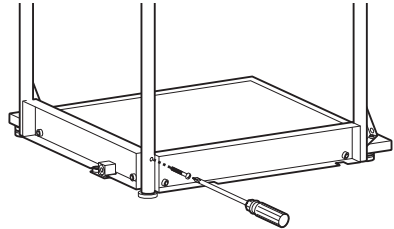

Vaihe 3: kaarikappaleen asennus

Tarvitset seuraavat ruuvit:

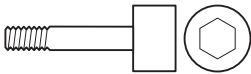

1 x kuusiokoloruuvi M6

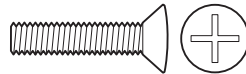

2 x mykiökantainen ruuvi M6

- Aseta kaarikappale kolmen tangon päälle. Isojen reikien on osoitettava alaspäin ja ne on pistettävä tankojen tappeihin.
- Ruuvaa kaarikappale mykiökantaruuveilla kiinni molempaan ulommaiseen tankoon.

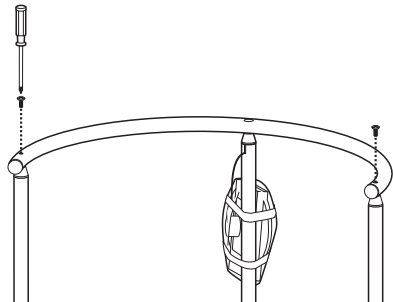

- Aseta näyttölaitteen pidikkeen tappi-
mainen pää keskimmäisen tangon ylä-
puolelle kaarikappaleeseen.
- Kierrä pidikettä, kunnes sen tappi lukit-
tuu.
- Kiinnitä pidike kuusiokoloruuvilla.

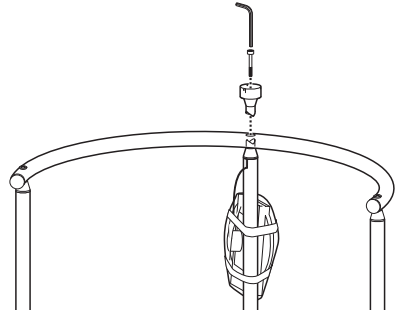

Vaihe 4: Näyttöpään asennus

Tarvitset seuraavat ruuvit:

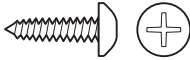

3 x erikoisristikantaruuvi, \varnothing 2,5 mm

- Irrota näyttöpään kuljetusvarmistin.
- Aseta näyttöpää pidikkeeseen niin, että
paikoitusmerkinnät ovat vastakkain.
- Kiinnitä näyttöpää pidikkeeseen risti-
kantaruuveilla.

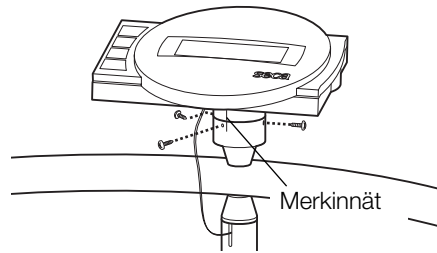

Vaihe 5: reunaosien suojusten asennus

Tarvitset seuraavat ruuvit:

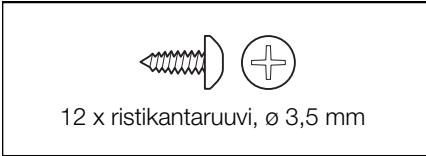

- Aseta vaaka kyljelleen niin, että taempi reunaosa osoittaa ylöspäin.
- Pistä pyörillä varustettu suojus reunaosaan ja kiinnitä se neljällä ristikantaruuvilla:
2 x ylhäältä ja
2 x alhaalta.
- Aseta yksi suojus kolmion muotoiseen tukikappaleeseen ja ruuvaa se kiinni kahdella ruuvilla.
- Käännä sitten vaaka niin, että toinen reunaosa osoittaa nyt ylöspäin.
- Aseta suojus reunaosaan niin, että sen aukko on sisäpuolella ja kiinnitä se neljällä ristikantaruuvilla:
2 x ylhäältä ja
2 x alhaalta.
- Aseta yksi suojus kolmion muotoiseen tukikappaleeseen ja ruuvaa se kiinni kahdella ruuvilla.

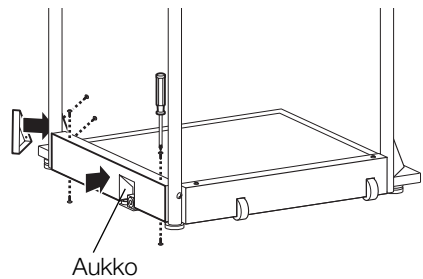
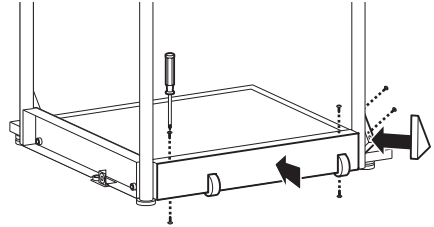

Vaihe 6: sähköliitäntöjen asennus

- Yhdistä keskimmäisestä tangosta tuleva kaapeli elektronikkalaatikon holkkiin. Asenna kaapeli kuvassa näkyvällä tavalla, jotta mittausvirheet vältettäisiin.
- Avaa paristolokerin kannen ruuvit ja ota kansi pois.
- Yhdistä pistokkeet paristolokerossa olevan akun kanssa.
- Sulje paristolokeron kansi ja ruuvaa se kiinni.
- Käännä vaaka pystyyn.

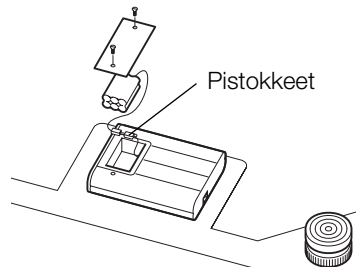
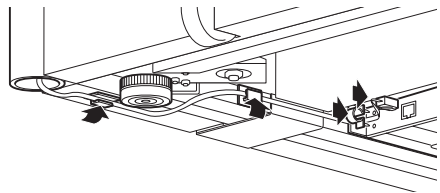

Käyttövirta

Vaaka saa virtansa verkkolaitteelta ja akuilta. Vaaka toimii sähköverkosta riippumatta - tämä on erittäin hyödyllistä käytettäessä vaakaa paikasta toiseen.

LC-näyttö ja laskentaelektronikka kuluttavat vain vähän virtaa – täyteen ladatulla akulla voidaan suorittaa 2000 punnitusta. Kun akun jännite ei riitä enää, näyttöön ilmestyy ensiksi akkusymboli  huomautukseksi siitä, että akun lataus on heikkenemässä. Jos akkuja ei ladata, jännite ei riitä lopulta virheettömään mittaukseen. Tässä tapauksessa näyttöön ilmestyy **batt**, punnitseminen ei ole enää mahdollista.

Akut ladataan vaa'an mukana toimitettua verkkolaitetta käyttäen. Verkkolaite täytyy liittää tätä ennen vähintään 24 tunniksi sähköverkkoon.

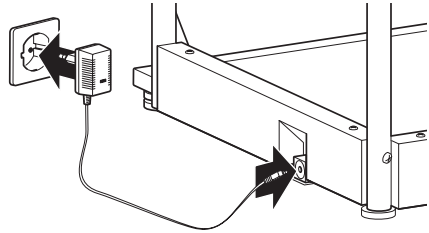

4. Vaa'an pystyttäminen ja suuntaaminen

- Aseta vaaka tukevalle alustalle.
- Avaa neljän jalkaruuvien yläpuolella olevat vastamutterit (1).

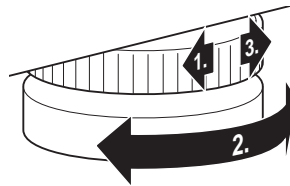

- Suuntaa vaaka jalkaruuveja kiertämällä. Rasiatasaimessa olevan ilmakuplan täytyy olla tarkasti ympyrän keskellä (2).
- Ruuvaa vastamutterit lopuksi jälleen lujasti kiinni (3).
- Varmista, että vain vaa'an jalat kosketavat lattiaa. Vaaka ei saa tukea mihinkään.



Rasiatasain

Tärkeää!

Vaa'an pohjan suuntaus täytyy tarkistaa aina paikkaa muutettaessa ja sitä on korjattava tarvittaessa.

5. Käyttö

Käyttöelementit ja näytöt

Käyttöelementit ja näyttö sijaitsevat pylvään näyttöpäässä.

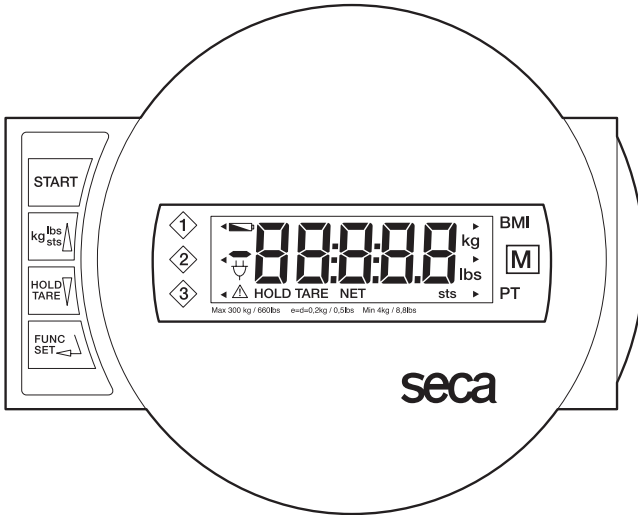

vaa'an kytkeminen päälle ja pois



lyhyt näppäimen painallus → kytkennän vaihto välillä kg ja lbs
toimintovalikossa → arvon suurentaminen, selaus



lyhyt näppäimen painallus → Hold-toiminnon aktivointi/deaktivointi
pitkä näppäimen painallus → näytön nollaus, taaran aktivointi/deaktivointi
toimintovalikossa → arvon pienentäminen, selaus



BMI- tai Pre-Tara-toiminnon aktivointi ja syöttöjen vahvistusnäppäin

Näyttöpäätä voidaan kääntää 180° molempiin suuntiin, jotta näytön lukemat ovat nähtävissä eri suunnilta.

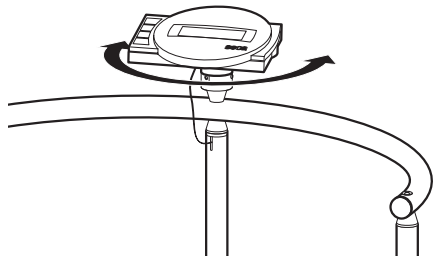

Kalibrointilaskimen sisällön oikeellisuuden tarkastus

Tämä seca-vaaka on kalibroitu. Kalibroinnin saa suorittaa aina vain valtuutetut tahot. Tämän varmistamiseksi vaaka on varustettu kalibrointilaskimella, joka rekisteröi kaikki kalibrointiteknisesti merkitsevien tietojen muutokset. Jos haluat tarkistaa, onko vaaka kalibroitu asianmukaisesti, menettele seuraavasti:

- Kytke vaaka pois päältä, jos se on päällä.
- Pidä jotain näppäintä painettuna ja käynnistä vaaka.

Näytössä vilkkuu muutaman sekunnin ajan kalibrointilaskimen ajankohtainen sisältö.

- Vertaa kalibrointilaskimen näyttöön tulutta sisältöä kalibrointilaskimen merkissä ilmoitettuun lukuun.

Jos kalibrointi on pätevä, molempien numeroiden täytyy olla samat. Jos merkissä ja kalibrointilaskimessa olevat numerot eivät ole samoja, vaaka on kalibroitava uudelleen. Ota yhteys huoltoliikkeeseen tai seca-edustajaan.

Jos jälkikalibrointi osoittautuu tarpeelliseksi, niin yllä olevassa kuvassa olevan seca kalibrointimerkin sijasta käytetään viereistä jälkikalibrointimerkkiä. Tämän merkin varmistaa jälkikalibrointiin valtuutettu henkilö lisäsinetillä. Jälkikalibrointimerkkejä voidaan tilata seca asiakaspalvelusta numerolla 14-05-01-886.



Oikea punnitseminen



Molempien numeroiden täytyy olla samoja

- Paina käynnistyspainiketta (START). Näyttöön ilmestyy peräkkäin **SECA**, **88888** ja **00**, minkä jälkeen vaaka on nolautunut automaattisesti ja valmis käyttöön.
- Vaihda halutessasi painonäyttöyksikkö (ks. sivu 157).
- Anna potilaan nousta vaa'alle. Hänen on seistävä rauhallisesti.
- Katso punnitustulos digitaalinäytöstä.
- Jos vaa'an kuormitus on yli 300 kg tai 660 lbs, näyttöön ilmestyy **STOP**.
- Vaaka kytketään pois päältä painamalla uudelleen käynnistysnäppäintä.



Painonäyttöyksikön muuttaminen

Painonäytöksi voidaan valita joko kilogrammat (kg) tai naulat (lbs).

- Kytke vaaka päälle vihreällä käynnistysnäppäimellä. Painonäytöksi tulee ensiksi viimeksi valittu asetus.
- Paina näppäintä **kg/lbs/sts** painoarvon näytön muuttamiseksi kilogrammoiksi tai nauloiksi.
- Näytössä palaa **kg** tai **lbs**.



Automaattinen katkaisu/Virransäästömodus

Vaaka tunnistaa automaattisesti, tapahtuuko käyttö akulla vai onko se liitetty sähköverkkoon.

- Akkukäytössä: vaaka kytkeytyy automaattisesti pois päältä 5 minuutin kuluttua.
- Verkkokäytössä: vaaka kytkeytyy pois päältä vain näppäimistöllä.

Painonäytön taaroitus (TAARA)

Taara-toiminto on erittäin hyödyllinen, kun punnituksessa on huomioitava jokin lisäpaino (esim. tuolin paino).

Menettele seuraavalla tavalla:

- Paina vihreätä käynnistysnäppäintä.



- Laita ensiksi lisäpaino (esim. tuoli) vaa'alle ja aktivoi taaratoiminto painamalla pitkään **HOLD/TARE**-näppäintä.



Näyttö nollautuu jälleen. Näytössä näkyy **0.0**. Näyttöön ilmestyy „NET“. Voit suorittaa tämän jälkeen kuinka monta punnitusta tahansa.



- Auta nyt potilas vaa'alle. Hän voi istutua.

Vaaka laskee potilaan painon.

Taaratoiminto voidaan aktivoida aina uudelleen uuden lisäpainon kanssa tai myös ilman kuormaa.

- Ota uusi paino mukaan vaa'alle ja paina pitkään näppäintä **HOLD/TARE**.
- Taara-arvo poistuu, kun vaaka kytetään pois päältä.



Painon tallentaminen muistiin (HOLD)

Mitattu paino voidaan saada näyttöön, vaikka vaakaa ei kuormiteta. Näin on mahdollista huolehtia ensiksi jälleen potilaasta, ennen kuin paino kirjoitetaan muistiin.

- Paina **HOLD/TARE**-näppäintä vaa'an ollessa kuormitettuna.



Digitaal näyttöön ilmestyy "HOLD". Painoarvo pysyy näytössä, kunnes vaakaa kytkeytyy automaattisesti pois päältä.



Kolmio, jonka sisässä on huutoimerkki, ilmoittaa, että tässä jäädytetyssä näytössä on kysymys lisälaitteesta, joka ei ole kalibroinnin alainen.

- HOLD-toiminto voidaan kytkeä jälleen pois päältä painamalla uudelleen **HOLD/TARE**-näppäintä.



Kun vaakaa ei kuormiteta, näyttöön ilmestyy **0.0** tai ajankohtainen paino. „HOLD“-näyttö häviää.

Huom:

HOLD- ja TAARA-toimintoja voidaan käyttää myös samanaikaisesti.

Body-Mass-indeksi (BMI)

Body-Mass-indeksi suhteuttaa pituuden ja painon toisiinsa ja toimittaa näin tarkempia tietoja kuin esim. ihannepaino Brocan mukaan. Näyttö ilmoittaa toleranssialueen, joka on terveyden kannalta optimaalinen. Body-Mass-indeksi pätee vain aikuisille; lapsille ja nuorille nämä arvot eivät päteviä.

Kolmen pituuden tallennus on mahdollista.

- Paina käynnistysnäppäintä. Näyttöön ilmestyy peräkkäin **SECA**, **88888** ja **0.0**. Vaaka on tämän jälkeen automaattisesti nollautunut ja valmis käyttöön.
- Paina **FUNC**-näppäintä. Näytössä näkyy viimeksi syötetty pituus.
- Valitse nuolinäppäimillä BMI-toiminto **FU1**. Aktivoi toiminto painamalla uudelleen **FUNC**-näppäintä.
- Näytön vasemmassa reunassa oleva nuoli osoittaa, mikä muistipaikka on valittuna.
- Valitse nuolinäppäimillä muistipaikka, johon haluat tallentaa potilaan pituuden tai johon mahdollisesti olet jo tallentanut sen.
- Paina **FUNC**-näppäintä. Näyttölaitteeseen tulee muistipaikasta otettu pituus.



- Voit muuttaa arvoa nuolinäppäimillä 1cm:n askelin.
- Kun oikea arvo on asetettu, paina vielä kerran **FUNC**-näppäintä. BMI-toiminto on tällöin aktivoitu.
- Anna potilaan nousta vaa'alle. Hänen on seistävä rauhallisesti.
- Katso BMI-arvo digitaalinäytöstä ja vertaa sitä sivulla 159 oleviin kategorioihin.
- Paina nuolinäppäintä, jos haluat nähdä välillä painon.
- Paina **FUNC**-näppäintä päästäksesi takaisin normaaliin punnituskäyttöön.
- Vaaka kytetään pois päältä painamalla uudelleen käynnistysnäppäintä.



Body-Mass-indeksin tulkitseminen:

Vertaa saatua arvoa seuraavassa oleviin kategorioihin.

- **BMI alle 18:**

Huomio, potilas painaa liian vähän. Anoreksiataipumus on mahdollista. Painon lisääminen on suositeltavaa hyvinvoinnin ja suorituskyvyn lisäämiseksi. Alan lääkärin konsultointi mahdollisesti tarpeen.

- **BMI välillä 18 - 20:**

Potilas on painon alarajalla. Jos potilas voi hyvin ja terveydellisesti kaikki on kunnossa, paino voi jäädä sellaiseksi.

- **BMI välillä 20 - 25:**

Potilas on normaalipainoinen. Hän voi jäädä sellaiseksi.

- **BMI välillä 25 - 30:**

Potilas on hieman tai keskimääräistä enemmän ylipainoinen. Potilaan tulisi laskea painoaan, jos hänellä on jo jokin sairaus (esim. diabetes, korkea verenpaine, kihti, rasvan aineenvaihduntahäiriöitä).

- **BMI yli 30:**

Painon laskeminen on ehdottomasti tarpeen. Aineenvaihdunta, verenkierto ja luut raskautuvat vähemmän. Suositeltavaa on johdonmukainen dieetti ja toimintaterapia. Alan lääkärin konsultointi mahdollisesti tarpeen.

Punnitseminen Pre-Tara -toimintoa käyttäen

Kun Pre-Tara -toiminto on aktivoituna, vaaka vähentää muistissa olevan painon ajankoh-
taisesta mitatusta painosta. Tämä toiminto on hyödyllinen esim. silloin, kun sairaanhoitaja
ja potilas seisovat yhdessä vaa'alla ja sairaanhoitajan painon ei haluta näkyvän.

Muistiin voidaan tallentaa kolme eri taarapainoa (sairaanhoitajien painot).

- Paina käynnistysnäppäintä.
Näyttöön ilmestyy peräkkäin **SECA**,
88888 ja **000**. Vaaka on nollautunut
tällöin automaattisesti ja käyttövalmis.



- Paina **FUNC**-näppäintä.
Näyttöön ilmestyy viimeksi käytetty toi-
minto.



Näytön vasemmassa reunassa oleva
nuoli osoittaa, mikä muistipaikka on va-
littuna.



- Valitse nuolinäppäimillä muistipaikka,
johon haluat tallentaa lisäpainon tai jos-
sa on jo valmiiksi tallennettu paino.

- Paina sitten **FUNC**-näppäintä. Näytös-
sä näkyy muistipaikassa oleva taarapai-
no.



- Voit muuttaa arvoa nuolinäppäimillä.
- Kun olet asettanut oikean painon, paina
vielä kerran **FUNC**-näppäintä.



Pre-Tara -toiminto on nyt aktivoitu.

- Astu vaa'alle potilaan kanssa. Lue pun-
nitustulos digitaalinäytöstä.

- Jos haluat nähdä väliaikaisesti ajankoh-
taisen painoarvon, paina jotain nuoli-
näppäintä.



- Normaaliin punnituskäyttöön päästään
takaisin painamalla **FUNC**-näppäintä.



- Vaaka kytketään pois päältä painamalla
uudelleen käynnistysnäppäintä.



6. Vaa'an säilytys

Vaakaa voidaan siirtää osastolla paikasta toiseen kallistamalla sitä taaksepäin ja liikkuttamalla rullien avulla.

Tärkeää!

Vaa'anpohjan suuntaus täytyy tarkistaa aina paikkaa muutettaessa ja sitä on korjattava tarvittaessa.

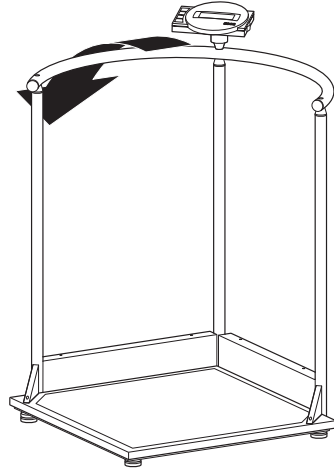

7. Puhdistus

Puhdista päällys ja kotelo tarvittaessa talouspesuaineella tai tavanomaisella desinfiointiaineella. Noudata valmistajan antamia ohjeita.

Älä käytä puhdistukseen missään tapauksessa hankaavia tai voimakkaita pesuaineita, spritiä, bensiniä tms. Tällaiset aineet voivat vahingoittaa korkealaatuista pintaa.

8. Mitä tehdä, jos...

... paino ei tule näyttöön?

- Onko vaaka kytketty päälle?
- Tarkista verkkoliitäntä ja akun liitäntä.
- Onko vaa'an näytön liitoskosketin liitetty oikein?
- Kytke vaaka muutaman sekunnin ajaksi jännitteettömäksi avaamalla pistoliitin akusta ja vetämällä verkkolaite vaa'asta.

... ennen punnitusta näyttöön ei ilmesty ?

- Paina uudelleen käynnistyspainiketta – ja vain sen jalat saavat koskettaa lattiaa.

... jokin segmentti palaa jatkuvasti tai ei ollenkaan?

- Kyseisessä kohdassa on vika. Ota yhteys huoltoliikkeeseen.

... näyttöön tulee ?

- Akun jännite heikkenee. Akku tulisi ladata lähipäivinä.

... näyttöön tulee **bAŁŁ**?

- Akku on purkautunut niin tyhjäksi, että mittausta ei ole enää mahdollista. Lataa jälleen akku.

... näyttöön tulee **StOP**?

- Maksimikuorma on ylitetty.

... näyttö vilkkuu?

- Jos olet juuri aktivoitunut Hold- tai taaratoiminnon, odota, kunnes vaaka on tunnistanut stabiilina pysyvän painon. Näyttö lakkaa sitten vilkkumasta.
- Jos tätä ennen ei ole aktivoitu mitään toimintoa, poistu vaa'alta ja odota, kunnes näytössä näkyy , ja suorita punnitus uudelleen.

... näyttöön tulee **ŁENP**?

- Vaa'an ympäristön lämpötila on liian korkea tai matala. Aseta vaaka paikkaan, jonka lämpötila on +10°C ja +40°C välillä. Odota noin 15 minuutin ajan, kunnes vaaka on totunut lämpötilaan ja suorita punnitus uudelleen.

... näyttöön tulee **E** ja jokin numero?



- Kytke vaaka pois päältä käynnistysnäppäimestä ja käynnistä uudelleen. Tämän jälkeen vaaka toimii normaalisti.

Mikäli näin ei ole, keskeytä virransyöttö poistamalla väliaikaisesti akku. Jos tämäkään toimenpide ei tuota tulosta, ota yhteys huoltoliikkeeseen.

9. Huolto

Toimita vaaka kansallisten määräysten mukaan kalibroitavaksi uudelleen. Huolto- ja kalibrointitöitä saavat suorittaa yksinomaan valtuutetut henkilöt. Käänny huoltoliikkeen tai secadustajan puoleen.

10. Tekniset tiedot

Mitat: (leveys, pituus, korkeus)	750 x 750 x 1140 mm
Punnitustason koko	600 x 600 mm
Punnitustason korkeus	45 mm
Omapaino	n. 24 kg
Lämpötila-alue	+10 °C – +40 °C
Kalibrointi	lääketieteellinen kalibrointi, luokka III
EN 60 601-1:	
	suojaeristetty laite, suojausluokka II
	sähkölääketieteellinen laite tyyppi B
Lääketieteellinen tuote direktiivie 93/42/EWG mukaan	luokka I
Väri	valkea/musta
Maksimikuorma	300 kg /660 lbs
Minimikuorma	4 kg / 8.8 lbs
Hienojako	200 g / 0.5 lbs
Tarkkuus ensi kalibroinnissa	
– 100 kg:	± 100 g
100 kg – 300 kg:	± 200 g
Virransyöttö:	Mallista riippuva verkkolaite ja sisäänasennettu akku

11. Varaosat

Akut	seca varaosa-nro.: 68-22-12-721
Mallista riippuva verkkolaite	
Nimike: pistokeverkkolaite	
230 V~/50 Hz/12 V=/130 mA	seca varaosa-nro.: 68-32-10-252
Nimike: Pöytäverkkolaite, vaihtokytkentä	
115 V~/230 V~/50 Hz/9 V=/350 mA	seca varaosa-nro.: 68-32-10-243
Jälkikalibrointimerkkejä	seca varaosa-nro.: 14-05-01-886

12. Hävitys

Akut

Älä heitä käytettyjä akkuja tavallisten roskien joukkoon. Vie akut lähimpään keräyspisteeseen.

Vaa'an hävitys

Jos vaakaa ei voida enää käyttää, paikallinen jätehuolto antaa tietoja, kuinka vaaka hävitetään asianmukaisesti.

13. Takuu

Myönnämme puutteista, jotka johtuvat materiaali- tai valmistusvirheistä, kahden vuoden takuun toimitusajankohdasta alkaen. Kaikki liikkuvat osat, kuten esim. paristot, sähköjohdot, verkkolaitteet, akut jne., eivät kuulu takuun piiriin. Takuun piiriin kuuluvat puutteet poistetaan asiakkaalle maksutta esitettäessä ostokuitti. Muita vaatimuksia ei ole mahdollista ottaa huomioon. Edestakaisesta kuljetuksesta syntyvät kulut menevät asiakkaan laskuun, jos laite on muulla kuin asiakkaan paikkakunnalla. Kuljetusvahingoista voidaan esittää

korvausvaatimuksia vain, kun kuljetukseen on käytetty kokonaista alkuperäispakkausta ja vaaka on varmistettu ja kiinnitetty pakkaukseen samalla tavalla kuin alkuperäisessä toimituksessa. Kaikki pakkausosat tulee säilyttää tallella tästä syystä.

Takuu ei ole voimassa, jos laitteen avaa henkilö, jota seca ei ole nimenomaisesti valtuuttanut tähän.

Ulkomailla olevia asiakkaita pyydämme kääntymään takuutapauksessa suoraan kyseisen maan myyntiliikkeen puoleen.

Met certificaat

Met seca producten koopt u alleen sinds eeuwen geperfectioneerde techniek maar ook een door overheidsinstanties en de wet beproefde kwaliteit.

seca producten voldoen vandaag al aan de wettelijke voorschriften van morgen. Met seca koopt u toekomst.



M

De producten in deze bedieningshandleiding stemmen overeen aan de wet op medische producten, d.w.z. de richtlijn 93/42/EEG van de raad van de Europese Gemeenschap. Deze is op 14 juni 1998 in Duitsland, Oostenrijk en Zwitserland als "Wet medische hulpmiddelen" in kracht getreden.

Weegschalen die dit symbool dragen zijn in de Europese Gemeenschap in de geneeskunde toegelaten. Seca-weegschalen met dit symbool voldoen heden al aan de kwalitatieve en technische eisen van het jaar 2003.



Weegschalen die dit symbool dragen zijn volgens de precisieklasse III van de EG-richtlijn 90/384/EEG geijkt.



Producten die dit symbool dragen voldoen aan de eisen

1. van de richtlijn voor niet automatische weegschalen in de geneeskunde nr. 90/384/EEG.
2. van de wet op medische producten EG-richtlijn 93/42/EEG.
3. van de richtlijn inzake elektromagnetische compatibiliteit



Seca ontving het EN ISO 9001 certificaat, d.w.z. dat in ons bedrijf de strenge voorschriften voor een hoge en gelijkblijvende kwaliteit m.b.t. research, productie, verkoop en service worden aangehouden. Bovendien verklaart het certificaat volgens EN 46001, dat seca de hoogste Europese kwaliteitsstandaards voor medische producten aanhoudt.



Seca helpt het milieu.

Het sparen van natuurlijke resources ligt ons aan het hart. Daarom proberen wij, overal waar het zinvol is, verpakkingsmateriaal te sparen. En dat wat overblijft, kan via het duale systeem comfortabel ter plaatse worden verwijderd.

1. Hartelijke gefeliciteerd!

Met de elektronische stahulp weegschaal **seca 645** heeft u een zeer nauwkeurig en tegelijkertijd robuust apparaat gekocht.

Sinds meer dan 150 jaar stelt seca haar ervaring ten dienste van de gezondheid en zet als marktaanvoerder in vele landen ter wereld met innovatieve ontwikkelingen voor het wegen en meten telkens nieuwe maatstaven.

De elektronische stahulp weegschaal **seca 645** wordt volgens de nationale voorschriften hoofdzakelijk in ziekenhuizen, artspraktijken en stationaire verplegingsinrichtingen toegepast. De weegschaal is een medisch product van de klasse I en werd geijkt overeenkomstig precisieklasse III.

U kunt de gewichtswaarde tussen kilogram (kg) en pounds (lbs) omschakelen. Het gewicht wordt binnen enkele seconden bepaald.

Naast de conventionele bepaling van het gewicht biedt de **seca 645** een verdere functie voor het bepalen van de BMI (body-maat-index). Hiervoor wordt via de bedieningstoetsen de grootte ingevoerd, waarna de bij de gewichtswaarde behorende BMI-waarde wordt weergegeven.

Met de pre-tarra-functie kunt u de gewichten van bijv. drie soorten stoelen opslaan. Dit gewicht wordt er bij het wegen automatisch afgetrokken.

De grote veilige stahulp maakt het mogelijk ook die mensen stevig te laten staan, die onzeker op de benen zijn.

De weegschaal is zeer stabiel gebouwd en heeft een lange levensduur, zij is eenvoudig te bedienen en het grote display is gemakkelijk leesbaar.

De **seca 645** kan op wietjes worden verplaatst en is op grond van het geringe stroomverbruik in combinatie met de oplaadbare batterijen gedurende een lange periode mobiel toepasbaar.

2. Veiligheid

Voor u de nieuwe weegschaal gebruikt, dient u een weinig tijd te nemen om de volgende veiligheidsinstructies te lezen.

- Neem de aanwijzingen in de gebruiksaanwijzing in acht.
- Bewaar de gebruiksaanwijzing en de hierin aanwezige verklaring van overeenkomst op een veilige plaats.
- Bescherm moeilijk lopende mensen bij het gebruik van de weegschaal tegen vallen.
- De weegschaal moet voorzichtig worden betreden. Bij een vochtig oppervlak bestaat er gevaar voor uitglijden!
- Laat de weegschaal na het gebruik a.u.b. langzaam terug in de gebruikspositie zakken.
- U mag de weegschaal niet laten vallen of aan heftige schokken blootstellen.
- Gebruik a.u.b. uitsluitend de meegeleverde seca netadapter. Controleer, voordat u deze in het stopcontact steekt, of de gegevens van de netspanning op de netadapter overeenkomen met de plaatselijke netspanning.
- Let er bij het gebruik van de weegschaal met een adapter op dat de toevoerkabel zo ligt dat men er niet over kan struikelen of achter kan blijven haken.
- Laat het onderhoud en najken regelmatig uitvoeren (zie hiervoor hoofdstuk „Onderhoud” op bladzijde 180).
- Laat reparaties alleen door geautoriseerde personen uitvoeren.

3. Voor u kunt beginnen...

Uitpakken

– Verwijder de verpakking waarbij u de displaykop nog aan de zuil bevestigd laat. Plaats het weegplatform op een stabiele, vlakke ondergrond.

Bij de omvang van de levering is het volgende inbegrepen:

- Zijgedeelte met twee zuilen en met voor het transport bevestigde displaykop
- Zijgedeelte met een zuil
- weegplatform
- Reling
- Afdekking voor wielenkast
- Afdekking voor zijkast
- 2 Driehoeksafdekkingen rechts/links
- Displayhouder
- Set montageschroeven
- Inbussleutel, breedte 6
- Kruiskopschroevendraaier grootte 1 en grootte 3
- 1 Schroevendraaier
- 1 seca netadapter
- 1 gebruiksaanwijzing

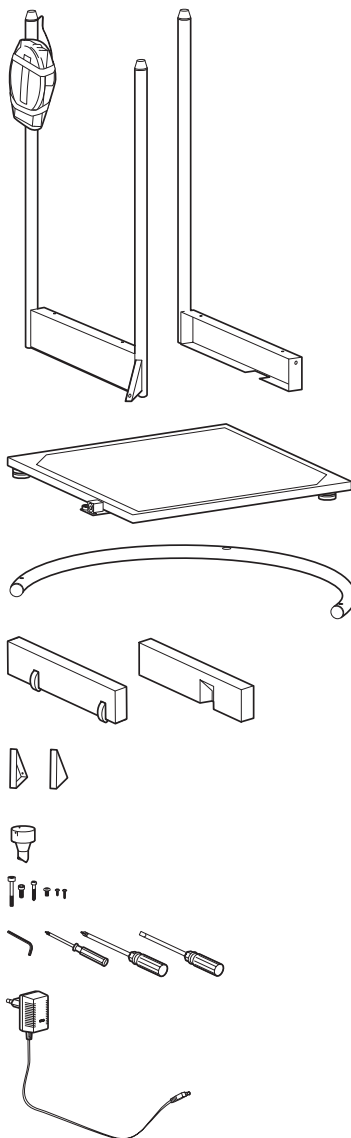

Montage van de weegschaal

Stap 1: montage van het eerste zijgedeelte

U heeft de volgende schroeven nodig:

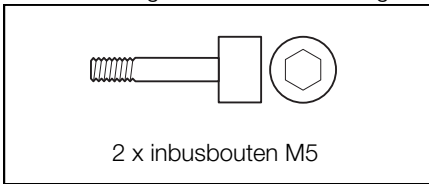

- Zet het zijgedeelte tegen de rechterkant van het weegplatform.
- Schroef het zijgedeelte met twee inbusbouten aan het weegplatform vast.
- Bevestig met een inbusbout de driehoekige versterking op het weegplatform.

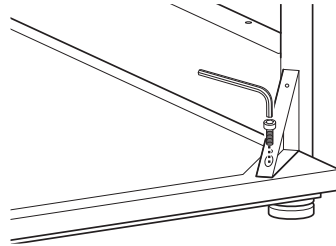
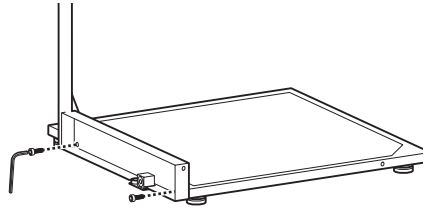

Stap 2: montage van het zijgedeelte met wielenkast

U heeft de volgende schroeven nodig:

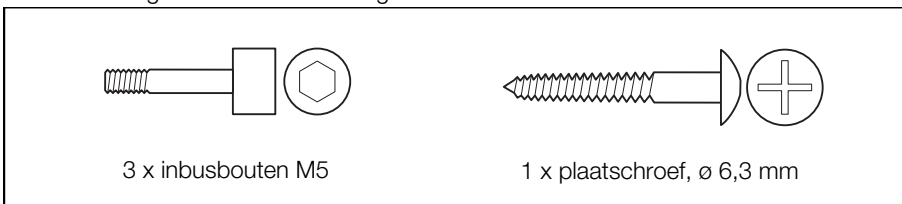

- Zet het ondergedeelte met wielenkast tegen de achterkant van het weegplatform.
- Schroef het zijgedeelte met twee inbusbouten aan het weegplatform vast.

- Bevestig met een inbusbout de driehoekige versterking op het weegplatform.

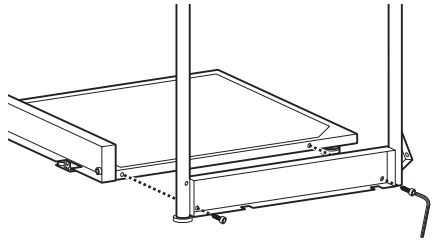

- Verbind de beide zijdelen op de middelste zuil met een plaatschroef met elkaar.

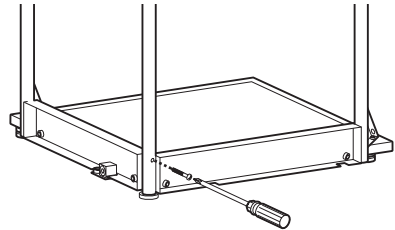

Stap 3: montage van de reling

U heeft de volgende schroeven nodig:

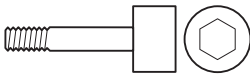

1 x inbusbouten M6

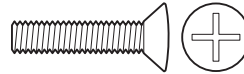

2 x lenskopschroeven M6

- Zet de reling op de drie zuilen. De grote boringen moeten daarbij omlaag wijzen en op de tappen van de zuilen worden gestoken.
- Schroef de reling met elk een lenskopschroef op de beide buitenste zuilen vast.

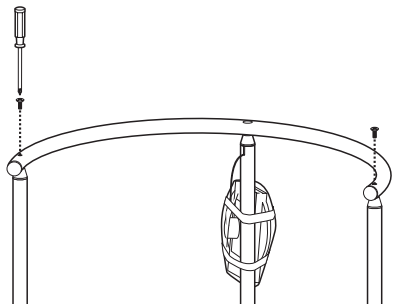

- Plaats de displayhouder met het tapvormige uiteinde over de middelste zuil op de reling.
- Draai de displayhouder tot de tap inengesloten is.
- Schroef de displayhouder met de inbusbout vast.

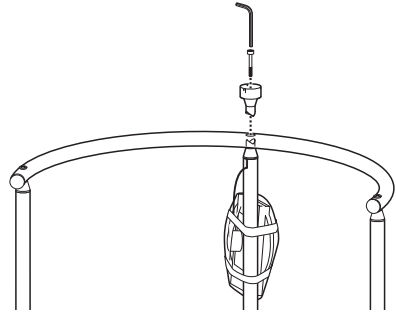

Stap 4: montage van de displaykop

U heeft de volgende schroeven nodig:

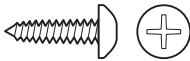

3 x speciale kruiskopschroeven, \varnothing 2,5 mm

- Verwijder de transportbeveiliging van de displaykop.
- Plaats de displaykop zodanig op de displayhouder dat de positiemarkeringen boven elkaar staan.
- Fixeer de displaykop met de kruiskopschroeven aan de displayhouder.

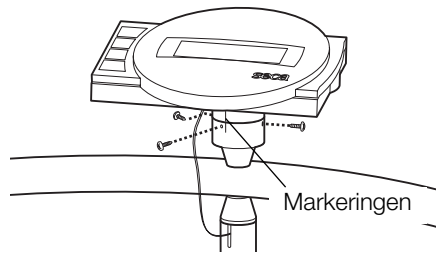

Stap 5: montage van de afdekkingen van de zijgedeeltes

U heeft de volgende schroeven nodig:



12 x kruiskopschroeven, \varnothing 3,5 mm

- Leg de weegschaal op de zijkant neer zodat het achterste zijgedeelte naar boven wijst.
- Plaats de afdekking met de wielen in het zijgedeelte en schroef deze met 4 kruiskopschroeven vast:
2 x aan de onderkant
2 x aan de bovenkant.
- Zet een afdekking op de versterkingsdriehoek en schroef deze met twee schroeven vast.
- Draai de weegschaal zodanig, dat nu het andere zijgedeelte boven ligt.
- Plaats de afdekking met de inkeping naar binnen in het zijgedeelte en schroef deze met vier kruiskopschroeven vast:
2 x aan de onderkant
2 x aan de bovenkant.
- Plaats een afdekking op de versterkingsdriehoek en schroef deze met twee schroeven vast.

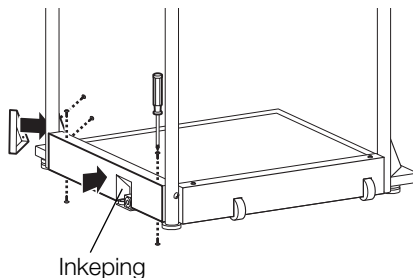
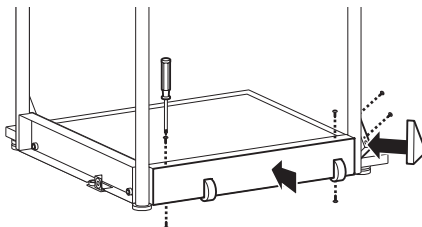

Stap 6: montage van de elektrische aansluitingen

- Verbind de kabel dat uit de middelste zuil steekt, met de bus van de elektronica-box. Installeer de kabel volgens de afbeelding om meetfouten te voorkomen.
- Draai de schroeven van het deksel van het batterijvak los en verwijder deze.
- Verbind de steekcontacten met het accublok in het batterijvak.
- Sluit het batterijvak weer met het deksel en schroef dit vast.
- Draai de weegschaal in rechtopstaande positie.

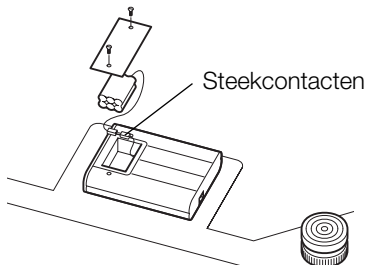
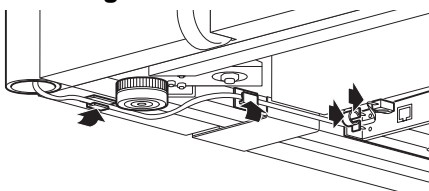

Stroomtoevoer

De stroomvoeding van de weegschaal vindt plaats via een netadapter en accu's. De weegschaal werkt onafhankelijk van het stroomnet, hetgeen zeer handig is bij de mobiele toepassing.

Het LC-display en de evaluatie-elektronica hebben een gering stroomverbruik – met een vol geladen accu zijn 2000 weegbewerkingen mogelijk. Wanneer de batterijspanning niet meer voldoende is, verschijnt eerst het batterijsymbool  op het display om erop te wijzen dat de batterijlading leeg raakt. Wanneer de batterijen niet worden geladen, zal de batterijspanning uiteindelijk niet meer voldoende zijn voor een foutvrij meten. In dit geval verschijnt **bAtE** op het display en het wegen is dan niet meer mogelijk.

De accu's worden door de meegeleverde netadapter geladen. Hiervoor moet de netadapter minstens 24 uur aan het net zijn aangesloten.

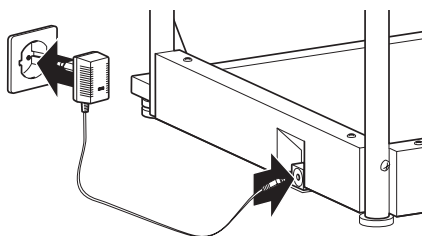

4. Weegschaal opstellen en richten

- Plaats de weegschaal op een stevige ondergrond.
- Maak de contramoeren boven de vier voetschroeven los (1).
- Richt de weegschaal door de voetschroeven te draaien. De luchtbel van de libel moet zich precies in het midden van de cirkel bevinden (2).
- Schroef vervolgens de contramoeren weer vast (3).
- Let erop dat de weegschaal alleen met de voeten vloercontact heeft. De weegschaal mag op geen enkele plaats op de vloer liggen.

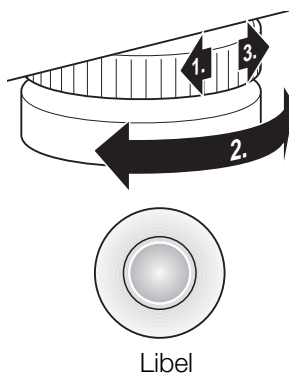

Belangrijk!

Het richten van de bodem van de weegschaal moet bij elke wissel van standplaats gecontroleerd en eventueel gecorrigeerd worden.

5. Bediening

Bedieningselementen en weergave

De bedieningselementen en het display bevinden zich op de displaykop van de zuil.

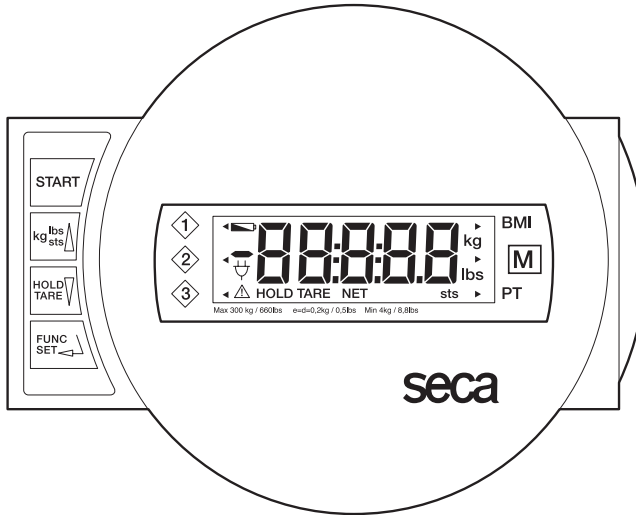

Aan- en uitschakelen van de weegschaal



Korte toetsdruk → omschaling tussen kg en lbs
in het functiemenu → waarde verhogen, bladeren



Korte toetsdruk → hold-functie activeren/deactiveren
lange toetsdruk → display op nul zetten, tarra activeren/deactiveren
in het functiemenu → waarde reduceren, bladeren



Activering van de BMI of pre-tarra-functie en bevestigingstoets voor ingaven

Opdat het display van verschillende standplaatsen uit kan worden afgelezen, is de displaykop in beide richtingen 180° draaibaar.

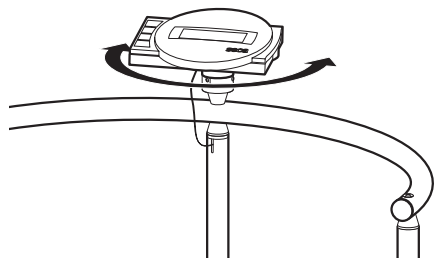

Controle van de correcte inhoud van de ijkteiler

Deze seca-weegschaal is geijkt. IJkingen mogen alleen door geautoriseerde instanties plaatsvinden. Om dit te garanderen is de weegschaal met een ijkteiler uitgerust, die elke verandering van de ijktechnisch relevante data vasthoudt. Wanneer u wilt controleren of de weegschaal volgens de voorschriften geijkt is, gaat u als volgt te werk:

- Schakel de weegschaal eventueel uit.
- Houd een willekeurige toets ingedrukt en start de weegschaal.

Op het display knippert enkele seconden lang de actuele inhoud van de ijkteiler.

- Vergelijk de waarde op het display met het getal dat op het merkteken staat vermeld.

Voor een geldige ijking moeten beide getallen overeenstemmen. Wanneer de waarde op het merkteken en de ijkteiler niet overeenstemmen moet een naijking worden uitgevoerd. Neem hiervoor contact op met uw servicepartner of de seca-klantendienst.

Wanneer er nogmaals moet worden geijkt, wordt in plaats van de hierboven afgebeelde ijkmarkering de hiernaast staande markering voor het herijken gebruikt voor het kentekenen van de stand van de ijkteiler. Deze markering wordt door de verantwoordelijke persoon voor het herijken met een extra zegel beveiligd. Deze markering kan onder nummer 14-05-01-886 bij de seca klantendienst worden verkregen.



Beide gecallen moeten overeenstemmen.



Correct wegen

- Druk op de starttoets.

Op het display verschijnen achtereenvolgens **SECA**, **88888** en **00**. Daarna is de weegschaal automatisch op nul gezet en bedrijfsklaar.

- Schakel de gewichtswaergave eventueel om (zie op bladzijde 175).
- Laat de patiënt op de weegschaal stappen. Hier moet de patiënt rustig blijven staan.
- Lees het weegresultaat af op het digitale display.
- Wanneer de weegschaal met meer dan 300 kg wordt belast c.g. met meer dan 660 lbs verschijnt **STOP** op het display.
- Om de weegschaal uit te schakelen, drukt u opnieuw op de starttoets.



Omschakeling van de gewichtswaardering

De gewichtswaardering kan tussen kilogram (kg) en pounds (lbs) worden omschakeld.

- Schakel de weegschaal met de groene starttoets in. De gewichtswaardering vindt plaats op de instelling die u het laatst heeft gekozen.
- Om de waardering van de gewichtswaarde tussen kilogram en pounds om te schakelen, drukt u op de toets **kg/lbs/sts**.
- De waardering **kg** of **lbs** wordt verlicht.



Automatische uitschakeling / stroomspaarfunctie

De weegschaal herkent automatisch of een zuivere accuwerking plaatsvindt of dat deze aan het net is aangesloten.

- Bij accuwerking: automatische uitschakeling na 5 minuten.
- Bij netwerking: uitschakeling alleen via het toetsenbord.

Gewichtswaardering tarreren (TARA)

De tarrafunctie is zeer handig wanneer er bij het wegen geen rekening moet worden gehouden met een extra gewicht bijv. van een stoel.

Ga als volgt te werk:

- Druk op de groene starttoets.



- Plaats eerst het extra gewicht (bijv. een stoel) op de weegschaal en activeer de tarrafunctie door de **HOLD/TARE** toets lang in te drukken.



Het display wordt weer op nul gezet. Op het display verschijnt **0.0**. De waardering „NET“ verschijnt. U kunt nu zo veel wegingen uitvoeren als u wilt.



- Breng de patiënt op de weegschaal. De patiënt kan gaan zitten.

De weegschaal bepaalt het gewicht van de patiënt.

De tarrafunctie kan te allen tijde met een veranderde belasting of ook zonder extra belasting opnieuw geactiveerd worden.

- Leg het nieuwe extra gewicht op de weegschaal en druk lang op de toets **HOLD/TARE**.
- Door het uitschakelen van de weegschaal wordt de tarrawaarde gewist.



Opslaan van de gewichtswaarde (HOLD)

De bepaalde gewichtswaarde kan ook na het ontlasten van de weegschaal worden weergegeven. Zodoende is het mogelijk de patiënt eerst verder te verzorgen voor u de gewichtswaarde noteert.

- Druk op de toets **HOLD/TARE**, terwijl de weegschaal belast is.



In de digitale weergave verschijnt „HOLD“. De waarde blijft in het display opgeslagen tot de automatische uitschakeling.



Het driehoek met het uitroepteken wijst erop dat er bij deze “bevroren” weergave sprake is van een niet ijkplichtige extra inrichting.

- De HOLD functie kan ook uitgeschakeld worden door opnieuw op de toets **HOLD/TARE** te drukken.



In het display verschijnt **0.0** bij onbelaste weegschaal, c.q. de actuele gewichtswaarde. De weergave „HOLD“ verdwijnt.

Aanwijzing:

De functies HOLD en TARA kunnen ook gelijktijdig worden gebruikt.

Body-Maat-Index (BMI)

De BMI zet de lichaamsgroote en het lichaamsgewicht in verhouding tot elkaar en maakt zodoende preciezere vermeldingen dan bijv. het ideaalgewicht volgens Broca. Er wordt een tolerantiebereik aangegeven, dat als optimaal voor de gezondheid geldt. De BMI geldt alleen voor volwassenen, voor kinderen en jongeren zijn deze waarden niet doorslaggevend.

Er kunnen drie lichaamsgroottes worden opgeslagen.

- Druk op de starttoets.
Op het display verschijnen achtereenvolgens **SECA**, **88888** en **0.0**. Daarna is de weegschaal automatisch op nul gezet en bedrijfsklaar.
- Druk op de toets **FUNC.**
Op het display verschijnt de laatste ingevoerde lichaamsgroote.
- Kies met de pijltoetsen de BMI-functie **FU1**. Activeer de functie door nogmaals op de toets **FUNC** te drukken.
- Een pijl aan de linker kant van het display geeft aan welke geheugenplaats ingesteld werd.
- Kies met de pijltoetsen de geheugenplaats, waarop u de lichaamsgroote van de patiënt wilt opslaan of waar u deze reeds heeft opgeslagen.



- Druk vervolgens op **FUNC**. Op het display ziet u de lichaamsgrootte uit de geheugenplaats.
- U kunt de waarde met de pijltoetsen in stappen van 1 cm veranderen.
- Wanneer de juiste waarde is ingesteld, drukt u nogmaals op de toets **FUNC**. De BMI-functie is nu geactiveerd.
- Laat de patiënt op de weegschaal stappen. Daar moet de patiënt rustig blijven staan.
- Lees de BMI op het digitale display af en vergelijk deze met de categorieën op bladzijde 177.
- Druk op een pijltoets wanneer u de gewichtswaarde kort wilt bekijken.
- Om weer naar het normale weegproces terug te keren, drukt u op de toets **FUNC**.
- Om de weegschaal uit te schakelen, drukt u opnieuw op de starttoets.



Evaluatie van de Body-Maat-Index:

Vergelijk de vastgestelde waarde met de onderstaande categorieën.

- **BMI onder 18:**

Attentie, de patiënt weegt te weinig. Er kan een tendens tot magerzucht bestaan. Een toename van het gewicht wordt aanbevolen om het welbevinden en prestatievermogen te verbeteren. In geval van twijfel dient een specialist te worden geconsulteerd.

- **BMI tussen 18 en 20:**

De patiënt bevindt zich aan de onderste gewichtsgrens. Wanneer de patiënt zich goed voelt en gezond is, kan het gewicht zo blijven.

- **BMI tussen 20 en 25:**

De patiënt heeft normaal gewicht en kan zo blijven als hij is.

- **BMI tussen 25 en 30:**

De patiënt heeft licht tot matig overgewicht. Hij moet zijn gewicht reduceren, indien er al klachten zijn opgetreden. (bijv. diabetes, hoge bloeddruk, jicht, aandoening van de vetstofwisseling).

- **BMI boven 30:**

Afvallen is dringend noodzakelijk. Stofwisseling, bloedsomloop en botten worden belast. Een consequent dieet wordt aanbevolen evenals veel beweging en een gedrags-therapie. In geval van twijfel dient een specialist te worden geconsulteerd.

Wegen met Pre-Tarra

Wanneer de pre-tarra-functie geactiveerd is wordt een opgeslagen gewichtswaarde van het actueel gemeten gewicht afgetrokken. Deze functie is bijv. nuttig wanneer de verpleger en de patiënt samen op de weegschaal staan en het gewicht van de verpleger niet meegerekend moet worden.

Er kunnen drie verschillende tarragewichten (gewicht van de verplegers) worden opgeslagen.

- Druk nu op de starttoets.

Op het display verschijnen na elkaar **SECR**, **88888** en **0.00**. Daarna is de weegschaal automatisch op nul gezet en bedrijfsklaar.



- Druk op de toets **FUNC.**

In het display verschijnt de functie die het laatst werd gebruikt.



Een pijl aan de linker kant van het display geeft aan welke geheugenplaats ingesteld werd.



- Selecteer met de pijltoetsen de gewenste geheugenplaats waarop u het extra gewicht wilt opslaan of waar u dit eventueel reeds heeft opgeslagen.

- Druk dan op **FUNC.** Op het display ziet u de tarrawaarde uit de geheugenplaats.



- U kunt de waarde met de pijltoetsen in displaystappen veranderen.



- Wanneer de juiste waarde ingesteld is, drukt u nogmaals op de toets **FUNC.**

De pre-tarra-functie is nu geactiveerd.

- Stap met de patiënt op de weegschaal. Lees het weegresultaat af op het digitale display.

- Druk op een pijltoets wanneer u de actuele gewichtswaarde kort wilt bekijken.



- Om weer naar het normale weegbedrijf terug te keren, drukt u op de toets **FUNC.**



- Om de weegschaal uit te schakelen, drukt u opnieuw op de starttoets.



6. Verplaatsen van de weegschaal

Voor de mobiele toepassing op een afdeling kan de weegschaal zoals afgebeeld naar achteren worden geheld en op de wieltjes worden verreden.

Belangrijk!

Het richten van de bodem van de weegschaal moet bij elke wissel van standplaats gecontroleerd en eventueel gecorrigeerd worden.

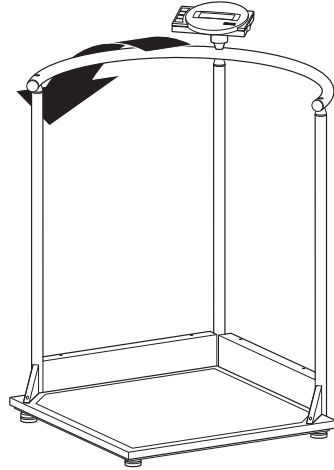

7. Reiniging

Reinig de bekleding en de behuizing desgewenst met een in de handel gebruikelijke huishoudreiniger of desinfecteermiddel. Let op de aanwijzingen van de fabrikant.

Gebruik in geen geval schurende of scherpe reinigingsmiddelen, spiritus, benzine en dergelijke voor de reiniging. Dergelijke middelen kunnen de hoogwaardige oppervlakken beschadigen.

8. Wat te doen, wanneer...

... bij belasting geen gewichtswaarde verschijnt?

- Is de weegschaal ingeschakeld?
- Controleer de metaansluiting en de aansluiting van het accublok.
- Is het steekcontact voor de verbinding van het display op de weegschaal correct aangesloten?
- Schakel de weegschaal enkele seconden spanningsvrij door de steekverbinding naar het accublok te openen en de voedingseenheid van de weegschaal los te trekken.

... voor het wegen niet 0.0 verschijnt?

- Druk opnieuw op de starttoets – de weegschaal mag daarbij niet belast zijn – en alleen met de voeten de vloer aanraken.

... een segment permanent of helemaal niet brandt?

- De betreffende plaats heeft een defect. Informeer de onderhoudsdienst.

... de weergave verschijnt?

- De batterijspanning van de accu wordt minder. U moet de accu in de komende dagen opladen.

... de weergave bAEE verschijnt?

- De accu is zo ver ontladen dat niet meer gemeten kan worden. Laad de accu opnieuw op.

... de weergave 5tOP verschijnt?

- De hoogste belasting werd overschreden.

... de weergave blinkt?

- Indien u zojuist de Hold/of Tarrafunctie geactiveerd heeft, dient u te wachten tot de weegschaal een gelijkblijvende gewichtswaarde herkent. De weergave houdt dan op met knipperen.
- Wanneer er geen activering van een functie voorafgegaan is, dient u de weegschaal te ontlasten, te wachten tot 0.0 wordt weergegeven en vervolgens pas opnieuw te wegen.

... de weergave tENP verschijnt?

- De omgevingstemperatuur van de weegschaal is te hoog of te laag. Plaats de weegschaal in een omgeving met een temperatuur tussen +10°C en +40°C. Wacht ongeveer 15 minuten tot de weegschaal zich aan de nieuwe temperatuur heeft aangepast en weeg dan opnieuw.



... de weergave E een getal verschijnen?

- Schakel de weegschaal via de starttoets uit en start opnieuw. Daarna werkt de weegschaal weer normaal.
Indien dit niet het geval is, dient u de spanningstoevoer te onderbreken door de accu kort te verwijderen. Wanneer deze maatregelen ook geen succes heeft, neem dan contact op met de onderhoudsdienst.

9. Onderhoud

Laat volgens de nationale voorschriften een naijing uitvoeren. Onderhoud en ijkingen mogen uitsluitend door geautoriseerd personeel worden uitgevoerd. Wend u aan uw servicepartner of de seca-klantendienst.

10. Technische gegevens

Afmetingen: (breedte, lengte, hoogte)	750 x 750 x 1140 mm
Platformgrootte	600 x 600 mm
Platformhoogte	45 mm
Eigen gewicht	ca. 24 kg
Temperatuurbereik	+10 °C tot +40 °C
IJking	medisch geijkt, klasse III
EN 60 601-1:	
	Geïsoleerd apparaat, beschermklasse II
	elektronisch medisch apparaat type B
Medisch product overeenkomstig Richtlijn 93/42/EEG:	klasse I
Kleur	wit/zwart
Hoogste belasting	300 kg /660 lbs
Minimum belasting	4 kg / 8.8 lbs
Fijne indeling	200 g / 0.5 lbs
Precisie bij eerste ijking	
tot 100 kg:	± 100 g
100 kg tot 300 kg:	± 200 g
Stroomvoeding:	Modelafhankelijke voedingseenheid en ingebouwde accu

11. Reserveonderdelen

Accu's	seca reserveonderdeel nr. 68-22-12-721
Modelafhankelijke voedingseenheid	
Aanduiding: stekker voedingseenheid 230 V~/50 Hz/12 V~/130 mA	seca reserveonderdeel nr. 68-32-10-252
Aanduiding: tafeladapter, omschakelbaar 115 V~/230 V~/50 Hz/9 V~/350 mA	seca reserveonderdeel nr. 68-32-10-243
Ijkmarkering	seca reserveonderdeel nr. 14-05-01-886

12. Verwijderen van afval

Accu's

Gooi lege accu's niet in de vuilnisbak. Breng de accu's naar een overeenkomstige verzamelplaats bij u in de buurt.

Verwijderen van de weegschaal

Wanneer de weegschaal niet meer gebruikt kan worden, verstrekt het verantwoordelijke afvalbedrijf inlichtingen over de noodzakelijke maatregelen voor de regelmatige verwijdering.

13. Garantie

Voor gebreken, die voortvloeien uit materiaal- of fabricagefouten, geldt een garantieperiode van 2 jaar vanaf de levering. Alle beweeglijke delen zoals bijv. batterijen, kabels, voedingseenheden, accu's enz. zijn hiervan uitgesloten. Gebreken die onder de garantie vallen, worden tegen overdracht van de koopkwitantie kosteloos voor de klant verholpen. Met verdere aanspraken kan geen rekening worden gehouden. Transportkosten voor het zenden en terugsturen gaan ten laste van de klant, wanneer het apparaat zich op een andere plaats bevindt, dan de woonplaats van de klant. Bij transportschade kunnen er alleen garantieaanspraken geldend gemaakt

worden, wanneer voor de transporten de originele verpakking wordt gebruikt en wanneer de weegschaal hierin volgens de origineel verpakte toestand beveiligd en bevestigd werd. Bewaar daarom alle verpakkingsdelen.

Er bestaat geen aanspraak op garantie wanneer het apparaat door personen wordt geopend die hiervoor niet uitdrukkelijk door seca werden geautoriseerd.

Klanten in het buitenland adviseren wij zich in geval van garantieaanspraken direct tot de verkoper van het desbetreffende land te richten.

Qualidade garantida

Ao comprar produtos da seca não só adquire a tecnologia constantemente aperfeiçoada desde há mais de cem anos, como também uma qualidade comprovada e aprovada por entidades oficiais, legais e institucionais. Os produtos seca correspondem já hoje aos regulamentos normativos de amanhã. Comprando seca, você adquire o futuro.



M



Os produtos descritos neste manual de instruções satisfazem as exigências impostas pela lei sobre produtos médicos, isto é, pela directiva 93/42/CEE do Conselho da União Europeia. A 14 de Junho de 1998 entrará em vigor na Alemanha, na Áustria e na Suíça como lei sobre produtos médicos.

As balanças com este símbolo foram homologadas pela União Europeia para o âmbito da medicina. As balanças seca com este símbolo já hoje satisfazem as exigências qualitativas e técnicas do ano 2003.

As balanças com este símbolo foram calibradas segundo a classe de precisão III da directiva 90/384/CEE do Conselho.

Os produtos aos quais foi aposta esta marcação satisfazem as exigências impostas pela

1. directiva relativa a balanças não automáticas na medicina 90/384/CEE do Conselho
2. lei sobre produtos médicos, directiva 93/42/CEE do Conselho
3. directiva relativa à compatibilidade electro-magnética

A seca obteve o certificado segundo a norma EN ISO 9001, o que significa que na nossa empresa respeitamos as regulamentações severas referentes a uma qualidade elevada e constante no âmbito da pesquisa, produção, distribuição e assistência. Além disso, o certificado conforme com a EN 46001 atesta do estrito cumprimento por parte da seca das mais exigentes normas europeias em matéria de qualidade aplicada aos dispositivos médicos.

A seca ajuda a preservar o meio ambiente. Preocupamo-nos com os recursos naturais. Por isso, tentamos poupar material de embalagem sempre que seja possível e realizável. E o que é inevitável pode ser eliminado de forma cómoda por via do circuito de reciclagem existente no país de utilização.

1. Parabéns!

Ao adquirir a balança electrónica com suporte para estar de pé **seca 645** você optou por um aparelho de elevada precisão e simultaneamente robusto.

Desde há mais de 150 anos que a seca coloca toda a sua experiência ao serviço da saúde, afirmando-se como líder incontestado em vários países pelas inovações que apresenta no domínio da pesagem e da antropometria.

A balança electrónica com suporte para estar de pé **seca 645** é utilizada principalmente em hospitais, consultórios médicos e centros de saúde estacionários de acordo com os regulamentos normativos nacionais. A balança é um dispositivo médico da classe I, estando calibrada de acordo com a classe de precisão III.

O indicador de peso pode alternar entre quilogramas (kg) e libras (lbs). O peso é calculado poucos segundos depois.

Para além da pesagem convencional, a **seca 645** dispõe igualmente de uma função que permite determinar o índice de massa corporal, bastando, para isso, introduzir a altura por meio dos botões de comando. O índice de massa corporal correspondente ao peso é exibido.

A função de pré-taragem permite memorizar pesos de, por exemplo, três tipos de cadeiras. Esse peso será depois subtraído automaticamente durante a pesagem.

O suporte para estar de pé, grande e seguro, também permite pesar pessoas que têm dificuldade em manter-se de pé.

A balança foi fabricada com uma estrutura muito estável e prestar-lhe-á um serviço confiável por longos anos. É fácil de utilizar e o mostrador grande permite uma leitura fácil.

A **seca 645** pode ser deslocada sobre rodas e pode ser utilizada durante muito tempo apenas com as pilhas recarregáveis graças ao reduzido consumo de corrente.

2. Segurança

Antes de utilizar a nova balança, dedique um pouco de seu tempo à leitura das seguintes instruções de segurança.

- Respeite as indicações que constam das instruções de uso.
- Guarde cuidadosamente estas instruções de uso e a respectiva declaração de conformidade.
- Quando utilizar a balança proteja as pessoas com deficiências motoras contra a queda.
- É necessário subir lentamente para cima da balança. Existe o perigo de escorregar caso a superfície da balança esteja húmida!
- Depois da utilização volte a baixar a balança lentamente de volta à posição habitual.
- Não deixe cair a balança, nem deixe que ela sofra embates violentos.
- Utilize exclusivamente o alimentador seca fornecido juntamente. Antes de ligar a ficha à tomada verifique se o valor de tensão indicado no alimentador corresponde à tensão de rede local.
- Sempre que utilizar a balança com um alimentador, assegure-se de que ninguém corre o risco de tropeçar no cabo de alimentação estendido ou de ficar preso nele.
- Submeta a balança a manutenções e recalibrações regulares (consulte, a este propósito, o capítulo “Manutenção” na pág. 198).
- Deixe os trabalhos de reparo exclusivamente para pessoas autorizadas.

3. Antes de começar...

Desembalar

- Retire a embalagem, deixando o cabeçote de indicação ainda fixado à coluna. Coloque a plataforma de pesagem sobre uma base sólida e plana.

O volume de entrega é composto de:

- Peça lateral com duas colunas e cabeçote de indicação fixado para efeitos de transporte
- Peça lateral com uma coluna
- Plataforma de pesagem
- Apoio
- Tampa para caixa de rodas
- Tampa para caixa lateral
- 2 tampas triangulares direita/esquerda
- Suporte do mostrador
- Conjunto de parafusos de montagem
- Chave Allen, tamanho 6
- Chave Phillips tamanho 1 e tamanho 3
- 1 chave de fendas
- 1 alimentador seca
- 1 manual de instruções de utilização

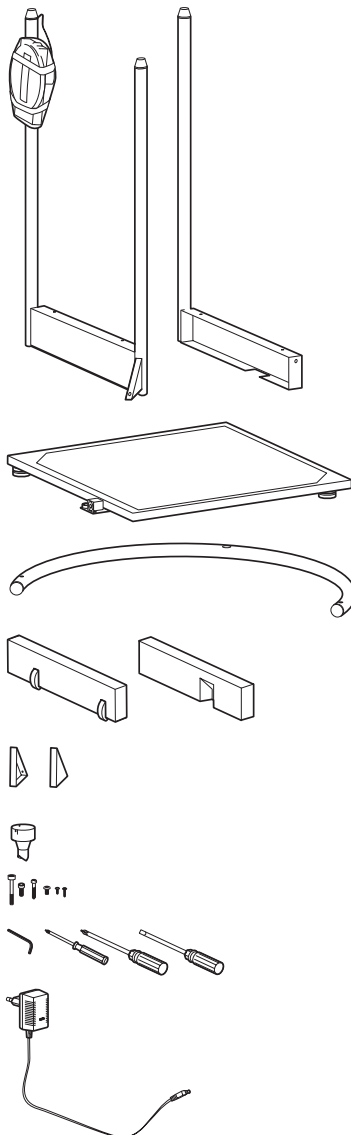

Montagem da balança

Passo 1: montagem da primeira peça lateral

Necessita dos seguintes parafusos:

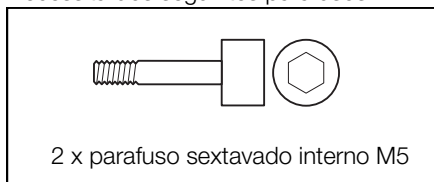

- Coloque a peça lateral no lado direito da plataforma de pesagem.
- Aparafuse a peça lateral com dois parafusos sextavados internos à plataforma de pesagem.
- Fixe o reforço triangular à plataforma de pesagem com um parafuso sextavado interno.

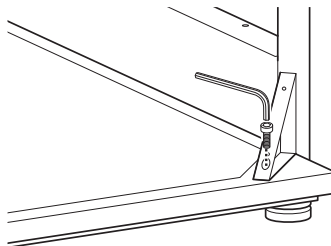
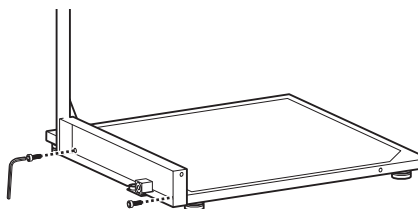

Passo 2: montagem da peça lateral com caixa de rodas

Necessita dos seguintes parafusos:

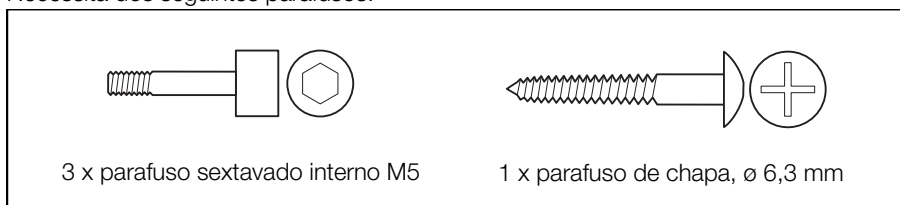

- Coloque a peça lateral com a caixa de rodas na parte de trás da plataforma de pesagem.
- Aparafuse a peça lateral à plataforma de pesagem com dois parafusos sextavados internos.

- Fixe o reforço triangular à plataforma de pesagem com um parafuso sextavado interno.

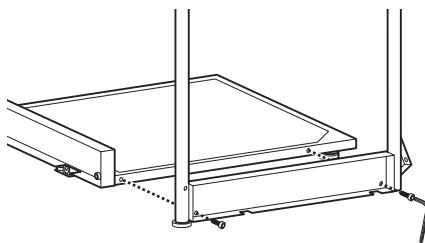

- Una ambas as peças laterais à coluna do meio com um parafuso de chapa.

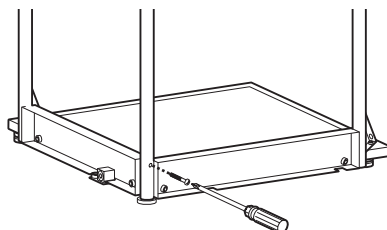

Passo 3: montagem do apoio

Necessita dos seguintes parafusos:

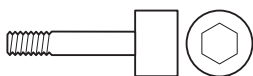

1 x parafuso sextavado interno M6

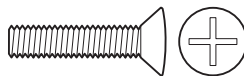

2 x parafuso com cabeça saliente M6

- Coloque o apoio sobre as três colunas. Os furos grandes têm de apontar para baixo e serem encaixados nos pinos das colunas.
- Aparafuse o apoio com respectivamente um parafuso com cabeça saliente a ambas as colunas exteriores.

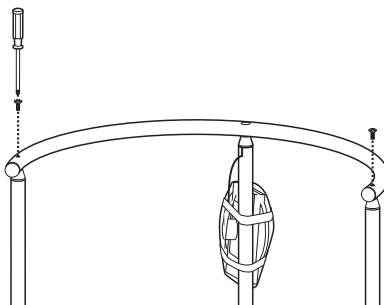

- Coloque o suporte do mostrador com a extremidade em forma de pino sobre a coluna do meio no apoio.
- Rode o suporte do mostrador até o respectivo pino engatar.
- Aparafuse o suporte do mostrador com o parafuso sextavado interior.

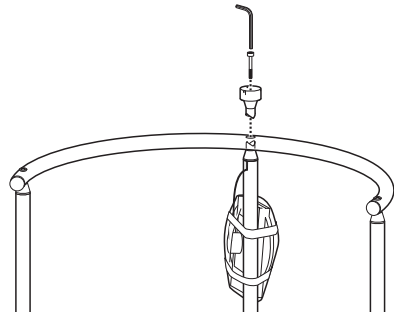

Passo 4: montagem do cabeçote de indicação

Necessita dos seguintes parafusos:

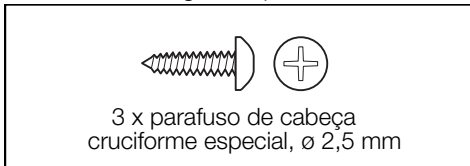

- Retire o travamento de transporte do cabeçote de indicação.
- Coloque o cabeçote de indicação sobre o suporte do mostrador, de forma a que as marcações de posição se encontrem umas sobre as outras.
- Fixe o cabeçote de indicação ao suporte do mostrador com os três parafusos de cabeça cruciforme.

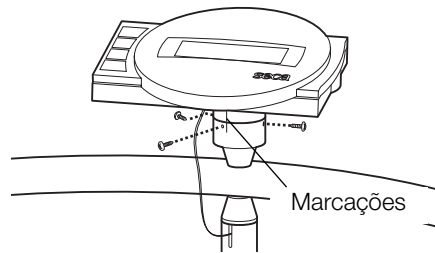

Passo 5: montagem das tampas das peças laterais

Necessita dos seguintes parafusos:



12 x parafuso de cabeça cruciforme,
ø 3,5 mm

- Coloque a balança de lado de forma a que a peça lateral traseira aponte para cima.
- Coloque a tampa com as rodas na peça lateral e aparafuse-a com 4 parafusos de cabeça cruciforme: 2 x por baixo e 2 x por cima.
- Coloque uma tampa sobre o reforço triangular e aparafuse-a com dois parafusos.
- Rode a balança de forma a que a outra peça lateral fique em cima.
- Introduza a tampa com a cavidade para dentro na peça lateral e aparafuse-a com 4 parafusos de cabeça cruciforme: 2 x por baixo e 2 x por cima.
- Coloque uma tampa sobre o reforço triangular e fixe-a com dois parafusos.

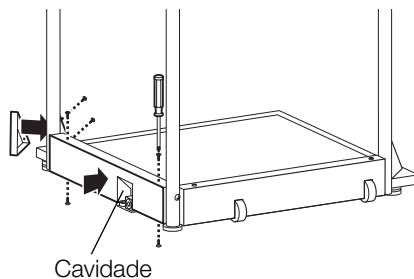
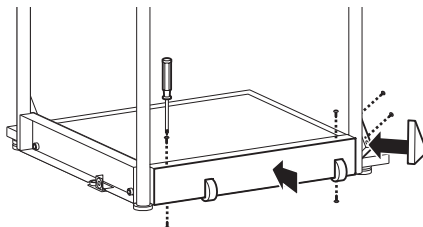

Passo 6: montagem das ligações eléctricas

- Ligue o cabo que sai da coluna do meio à tomada da caixa electrónica. Distribua o cabo de acordo com a figura para evitar erros de medição.

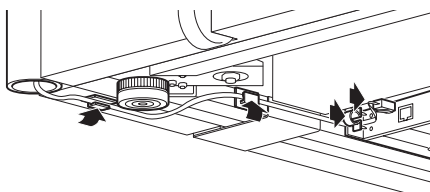

- Desaperte os parafusos da tampa do compartimento da pilha e retire a tampa.
- Ligue os contactos de encaixe com o bloco acumulador existente no compartimento da pilha.
- Volte a fechar o compartimento da pilha com a tampa, aparafusando-a.
- Volte a endireitar a balança.

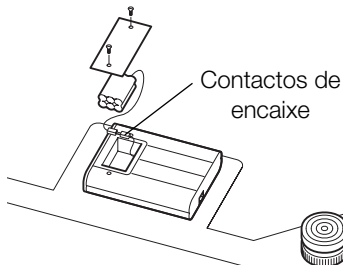

Alimentação de corrente

A alimentação de corrente à balança é efectuada através do alimentador ou do acumulador. A balança trabalha sem precisar de ser ligada à rede, o que é muito útil se tiver de ser deslocada freqüentemente de um lugar para o outro.

O mostrador LCD e o sistema electrónico de avaliação consomem muita energia – um acumulador totalmente carregado permite efectuar 2000 pesagens. Quando a tensão da bateria começar a ser insuficiente aparece imediatamente o símbolo da bateria  no mostrador, avisando de que a carga da bateria está a chegar ao fim. Se não carregar as pilhas, a tensão fornecida pelas mesmas deixará de ser suficiente para efectuar pesagens sem erros. Neste caso aparece a indicação **bAtte** no mostrador e a pesagem deixa de ser possível a partir desse momento.

As pilhas são carregadas pelo alimentador fornecido juntamente. Para o efeito tem de ter o alimentador ligado à corrente durante pelo menos 24 horas.

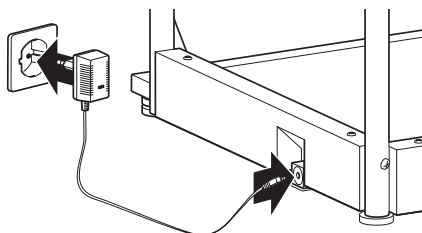

4. Instalar e nivelar a balança

- Coloque a balança sobre uma superfície firme.
- Afrouxe as contraporcas nos quatro pés roscados (1).
- Nivele a balança rodando os pés roscados. A bolha de ar tem de estar precisamente no meio do círculo no nível (2).
- Volte a apertar a contraporca (3).
- Assegure-se de que apenas os pés da balança ficam em contacto com o chão. A balança não pode ficar apoiada em mais nenhum ponto.

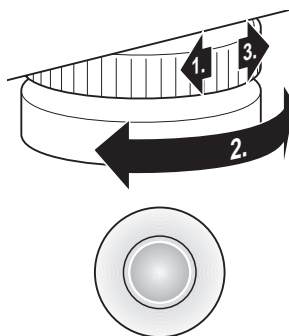

Nível de bolha de ar

Importante!

De cada vez que se muda a balança de lugar, tem de se verificar se esta fica bem nivelada. Corrigir, se necessário.

5. Operação

Elementos de comando e mostrador

Os elementos de comando e o mostrador encontram-se integrados no cabeçote de indicação no topo da coluna.

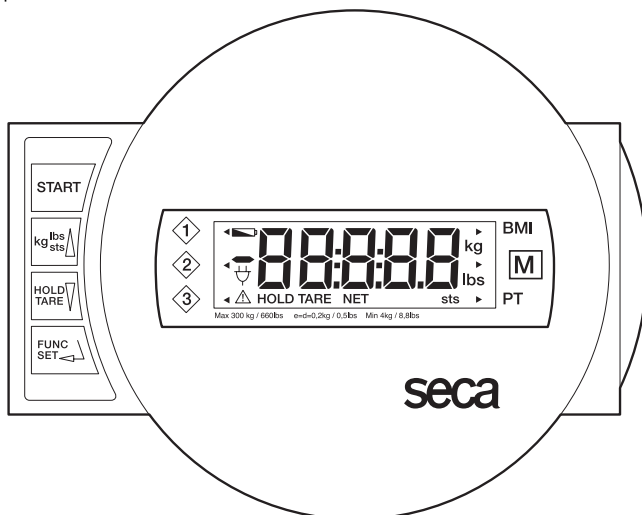

Ligar e desligar a balança



Breve pressionar de tecla
No menu de funções

- mudar entre kg e lbs
- aumentar valor, avançar



Breve pressionar de tecla
Pressionar de tecla prolongado
No menu de funções

- ativar/desativar a função Hold
- zeramento, ativar/desativar tara
- diminuir valor, recuar



Activação das funções BMI ou de pré-taragem e tecla de confirmação de dados introduzidos

Para que o mostrador possa ser lido a partir de várias localizações pode rodar o cabeçote de indicação em 180° em ambas as direcções.

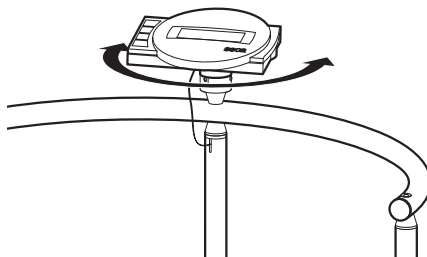

Verificar se o conteúdo do contador de calibrações está correto

Esta balança seca está calibrada. As calibrações só podem ser realizadas por organismos devidamente autorizados. Para o garantir, a balança vem equipada com um contador de calibrações que guarda todas as alterações de dados pertinentes em termos de calibração. Se quiser verificar se a balança está bem calibrada, proceda da seguinte forma:

- Desligue, eventualmente, a balança.
- Mantenha qualquer tecla premida e ligue a balança.

No mostrador, pisca, por alguns segundos, o conteúdo atual do contador de calibrações.

- Compare-o com o número indicado na marca do contador de calibrações.

Se o número não coincidir, é preciso proceder a uma recalibração. Informe-se junto do seu agente ou do serviço de assistência técnica seca.

Se for necessário proceder a uma recalibração, em vez da marca do contador de calibrações seca, ilustrada acima, é utilizada a marca de recalibração ilustrada ao lado para identificar a contagem das calibrações. Esta marca será depois protegida por um selo adicional aplicado pela pessoa responsável pelas calibrações. A marca de recalibração pode ser requisitada ao serviço de assistência pós-venda seca mencionando o número 14-05-01-886.



Os dois números têm de coincidir.



Pesar corretamente

- Carregue na tecla de partida ("Start"). No mostrador aparece, por esta sequência, **SECA**, **88888** e **00**. A balança fica assim zerada e operacional.
- Mude, eventualmente, a unidade de peso (consulte a pág. 193).
- Peça ao paciente para subir para a balança e se manter imóvel.
- Leia o resultado da pesagem no mostrador digital.
- Se o peso sobre a balança for superior a 300 kg ou 660 lbs, aparece no mostrador **STOP**.
- Para desligar a balança, volte a carregar na tecla de partida ("Start").



Mudar a unidade de peso

O peso pode ser exibido em quilogramas (kg) ou em libras (lbs).

- Ligue a balança por meio do botão “Start” verde. Seguidamente o peso aparece no mostrador na unidade selecionada da última vez.
- Para alternar a indicação do peso, carregue na tecla **kg/lbs/sts**.
- Ilumina-se então a indicação **kg** ou **lbs**.



Desligamento automático/modo econômico

A balança detecta automaticamente se se encontra ligada à rede eléctrica ou se está apenas conectada ao acumulador.

- Modo de funcionamento com pilha: desliga automaticamente passados 5 minutos.
- Alimentação a partir da rede: só é possível desligar através do teclado.

Tarar a indicação do peso (TARA)

A função de tara é muito útil para os casos em que tem de descontar um peso adicional como por exemplo uma cadeira.

Proceda da seguinte forma:

- Carregue na tecla “Start” verde.



- Comece por colocar o peso adicional (p. ex. uma cadeira) sobre a balança e active a função de taragem carregando longamente na tecla **HOLD/TARE**.



O indicador fica novamente a zero. No mostrador aparece **0.0**. A indicação “NET” é exibida. Pode, agora, fazer tantas pesagens quantas desejar.



- Coloque o paciente sobre a balança. O paciente pode sentar-se.

A balança calcula o peso do paciente.

A função de taragem pode voltar a ser ativada em qualquer altura com um outro peso ou sem qualquer peso.

- Traga o outro peso para a balança e pressione por algum tempo a tecla **HOLD/TARE**.



- O valor de taragem é apagado sempre que a balança é desligada.

Memorizar o peso (HOLD)

O peso apurado pode continuar sendo exibido mesmo depois de abandonar a balança. Dessa forma, é possível voltar acomodar primeiro o doente e só depois anotar o peso.

- Carregue por instantes na tecla **HOLD/TARE**, enquanto a balança está com carga.



No mostrador digital aparece “HOLD”. O valor permanece memorizado no mostrador até a balança ser desligada automaticamente.



O triângulo com o ponto de exclamação chama a atenção para o fato de o indicador parado (“freeze”) não ser um dispositivo complementar sujeito a verificação.

- A função HOLD pode ser desligada carregando novamente na tecla **HOLD/TARE**.



Se a balança não estiver carregada, aparece no mostrador **0.0** ou o peso atual. A indicação “HOLD” desaparece.

Nota:

As funções HOLD e TARA podem também ser usadas em simultâneo.

Índice de massa corporal (BMI)

O índice de massa corporal relaciona a altura com o peso, permitindo, assim, a obtenção de dados precisos, como seja, o peso ideal segundo Broca. É dada uma faixa de tolerância aceita como ótima para a saúde. O índice de massa corporal só se aplica a adultos; este índice não pode funcionar como norma para crianças e jovens.

Pode memorizar três estaturas.

- Carregue na tecla de partida (“Start”). No mostrador aparece, por esta sequência, **SECR**, **88888** e **0.0**. De seguida, a balança volta a zero e fica operacional.



- Carregue na tecla **FUNC**. No mostrador pode ver a última altura introduzida.



- Selecione a função BMI **FU 1** com as teclas de seta. Active a função premindo novamente a tecla **FUNC**.



- Uma seta do lado esquerdo do mostrador indica-lhe o local de memória que está definido.
- Selecione, com as teclas de seta, o local de memorização onde pretende memorizar a estatura do paciente ou onde eventualmente já a memorizou.



- Prima de seguida em **FUNC**. No mostrador aparece a estatura desse local de memorização.
- Pode alterar o valor com as teclas de seta de 1 em 1 cm.
- Quando estiver ajustado o valor correto, volte a pressionar a tecla **FUNC**. A função BMI fica então ativada.
- Peça ao paciente para subir para a balança e se manter imóvel.
- Leia o BMI no mostrador digital e compare-o com as categorias mencionadas a pág. 195.
- Pressione as teclas de seta se desejar dar uma olhada no peso.
- Para voltar ao modo de pesagem normal, carregue na tecla **FUNC**.
- Para desligar a balança, volte a carregar na tecla de partida ("Start").



Avaliação do índice de massa corporal:

Compare o valor apurado com as categorias que a seguir se apresentam.

- **BMI inferior a 18:**

Atenção! O paciente pesa muito pouco. Podemos estar perante um caso de anorexia nervosa. É aconselhável um aumento de peso para melhorar o bem-estar e a capacidade física. Em caso de dúvida, é aconselhável consultar um médico da especialidade.

- **BMI entre 18 e 20:**

O paciente está abaixo do limite mínimo de peso. Se ele se sentir bem e estiver de boa saúde, não há problema, o peso pode manter-se.

- **BMI entre 20 e 25:**

O paciente tem o peso normal. Deve manter-se assim.

- **BMI entre 25 e 30:**

O paciente tem um ligeiro/médio excesso de peso. Deve perder peso se padecer já de alguma doença (por ex.: diabetes, tensão alta, gota, perturbações do metabolismo lipídico).

- **BMI acima de 30:**

É urgente perder peso! O metabolismo, a circulação e os ossos estão em sobreesforço. Aconselha-se uma dieta rigorosa, muito exercício físico e autocontrole. Em caso de dúvida, é aconselhável consultar um médico da especialidade.

Pesar com pré-taragem

Quando a função de pré-taragem está activa, o valor memorizado é subtraído ao valor pesado por último. Esta função é especialmente útil quando o técnico de saúde se encontra juntamente com o paciente sobre a balança e quer que o peso do técnico seja subtraído.

Pode memorizar até três pesos de taragem diferentes (Pesos dos técnicos de saúde).

- Prima o botão de arranque.

Nos mostrador aparecem der seguida **SECR**, **88888** e **0.0**. Depois a balança é colocada automaticamente a zero e fica operacional.



- Prima o tecla **FUNC**.

No mostrador aparece a última função utilizada.



Uma seta do lado esquerdo do mostrador indica-lhe o local de memória que está definido.



- Selecciona com as teclas de seta o local de memória pretendido, no qual pretende memorizar o peso adicional ou no qual já memorizou eventualmente o peso adicional.

- Prima depois **FUNC**. No mostrador é-lhe indicado o valor de taragem do local de memória.



- Pode alterar o valor com as teclas de seta em passos de indicação.



- Quando tiver definido o valor correcto prima novamente a tecla **FUNC**.

A função de pré-taragem encontra-se agora activa.

- Suba para a balança juntamente com o paciente. Observe de seguida o resultado da pesagem no mostrador digital.

- Prima uma tecla de seta, caso pretenda ver temporariamente o valor de pesagem actual.



- Para voltar ao modo de pesagem normal, prima a tecla **FUNC**.



- Para desligar a balança prima novamente o botão de arranque.



6. Deslocar a balança

Pode inclinar a balança para trás como ilustrado pela figura e deslocá-la sobre as rodas para a aplicação móvel numa estação.

Importante!

De cada vez que se muda a balança de lugar, tem de se verificar se esta fica bem nivelada. Corrigir, se necessário.

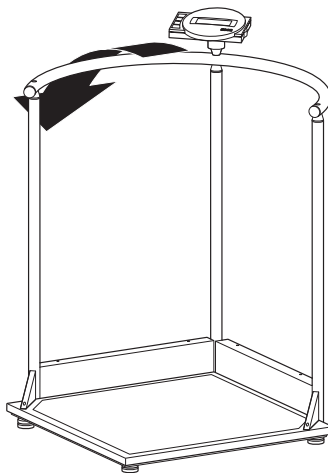

7. Limpeza

Limpe o revestimento e a caixa sempre que for preciso, usando um detergente doméstico ou um desinfetante normal. Observe as instruções do fabricante.

Nunca limpe com produtos abrasivos ou cáusticos, álcool, benzina ou semelhantes. Tais produtos podem danificar a superfície.

8. O que fazer quando...

... não aparece a indicação do peso?

- A balança está ligada?
- Verifique a ligação à rede e a ligação do bloco acumulador.
- O contacto de encaixe para ligar o mostrador está correctamente conectado à balança?
- Desligue a balança durante alguns segundos da rede, abrindo a ligação de encaixe do bloco acumulador e removendo a ficha do alimentador de rede da balança.

... não aparece antes da pesagem?

- Prima novamente o botão de arranque – a balança não pode ter, nessa altura, nenhum peso em cima – e só pode tocar no chão com os pés.

... um segmento não se mantém aceso ou não acende?

- Existe provavelmente uma anomalia no ponto correspondente do sistema. Informe o serviço de assistência técnica.

... aparece a indicação ?

- A tensão de bateria do acumulador está a diminuir. Deve proceder brevemente a uma recarga do acumulador.

... aparece a indicação *BA*???

- O acumulador está muito descarregado, ao ponto de já não poder pesar. Volte a recarregar o acumulador.

... aparece a indicação *StOP*?

- A carga máxima foi ultrapassada.

... o indicador pisca?

- Se já ativou a função Hold ou Tara, por favor aguarde um pouco, até a balança reconhecer um peso estável. O indicador deixa então de piscar.
- Se não tiver ativado previamente qualquer função, retire a carga da balança e espere até aparecer "*0.0*" e repita depois a pesagem.

... aparece a indicação *TEMP*?

- A temperatura ambiente é demasiado alta ou demasiado baixa. Coloque a balança num ambiente entre os 10°C e 40°C. Deixe passar 15 minutos para a balança se adaptar à nova temperatura e volte a pesar.



... aparece a indicação *E* um número?

- Desligue a balança pela tecla de partida ("Start") e volte a ligá-la. A balança volta a trabalhar normalmente.
Se não for esse o caso interrompa a alimentação de tensão retirando o acumulador por breves instantes. Se, mesmo assim, não resultar, informe o serviço de assistência técnica.

9. Manutenção

Realize a recalibração em conformidade com as prescrições da legislação nacional aplicável. Tanto os trabalhos de manutenção, como de recalibração deverão ser da responsabilidade exclusiva de pessoal credenciado. Contate o seu serviço de assistência técnica ou o serviço de pós-venda seca.

10. Dados técnicos

Dimensões: (largura, comprimento, altura)	750 x 750 x 1140 mm
Tamanho da plataforma	600 x 600 mm
Altura da plataforma	45 mm
Peso próprio	aprox. 24 kg
Faixa de temperatura	+10 °C a +40 °C
Calibração	calibrado para fins médicos, classe III
EN 60 601-1:	
	aparelho com isolamento de protecção, classe de protecção II
	aparelho electromédico, tipo B
Dispositivo médico, segundo a diretiva europeia 93/42/CEE	Classe I
Cor	branco/preto
Carga máxima	300 kg /660 lbs
Carga mínima	4 kg / 8.8 lbs
Divisão mínima	200 g / 0.5 lbs
Precisão após calibragem original	
Até 100 kg:	± 100 g
100 kg a 300 kg:	± 200 g
Alimentação de corrente	Alimentador de rede dependente do modelo e acumulador integrado

11. Peças sobressalentes

Acumuladores	Nº de peça sobressalente da seca: 68-22-12-721
Alimentador de rede dependente do modelo	
Designação: alimentador de ficha de rede	
230 V~/50 Hz/12 V=/130 mA	Nº de peça sobressalente da seca: 68-32-10-252
Designação: Alimentador de mesa, comutável	
115 V~/230 V~/50 Hz/9 V=/350 mA	Nº de peça sobressalente da seca: 68-32-10-243
Marca de recalibração	Nº de peça sobressalente da seca: 14-05-01-886

12. Eliminação

Acumuladores

Não deite os acumuladores descarregados para o lixo doméstico. Elimine os acumuladores entregando-os a um posto de recolha próximo de si.

Eliminação e abate da balança

Se a balança não puder continuar a ser usada, a entidade responsável pela recolha do lixo na sua localidade fornecer-lhe-á as informações necessárias sobre como eliminar a balança.

13. Garantia

A garantia para falhas decorrentes de defeito do material ou de fabrico é de dois anos, a partir da data do fornecimento. Excluem-se todas as partes móveis, como sejam pilhas, cabos, alimentadores, acumuladores, etc.. As falhas abrangidas pela garantia serão corrigidas gratuitamente mediante a apresentação do talão de compra. Não serão tidas em conta outras reclamações. Os custos de transporte de e para as instalações do cliente, caso se aplique, ficará a cargo do cliente. No caso de danos de transporte, a garantia só se aplica se tiver sido utilizada a

embalagem original completa para acondicionar a balança, de forma bem imobilizada e fixa, tal como se encontrava originalmente. Por este motivo, guarde todos os componentes da embalagem.

A garantia cessa se o aparelho tiver sido aberto por pessoas não expressamente autorizadas, pela seca, para o efeito.

Solicitamos aos nossos clientes de fora da Alemanha que, caso tenham direito à garantia, se dirijam directamente ao revendedor do país onde se encontram.

Με όλες τις εγγυήσεις

Όταν αγοράζετε προϊόντα της εταιρείας seca, δεν αγοράζετε μόνο τεχνολογία, η οποία είναι δοκιμασμένη πάνω από έναν αιώνα, αλλά και εγγυημένη ποιότητα, την οποία πιστοποιούν κρατικές υπηρεσίες και ινστιτούτα.

Τα προϊόντα της seca ανταποκρίνονται ήδη σήμερα στους νομικούς κανονισμούς του αύριο. Όταν αγοράζετε προϊόντα seca, αγοράζετε το μέλλον.



Τα προϊόντα στο παρόν εγχειρίδιο χειρισμού ανταποκρίνονται στο Νόμο περί ιατρικών συσκευών, δηλ. στην Οδηγία 93/42/ΕΟΚ του Συμβουλίου των Ευρωπαϊκών Κοινοτήτων. Τέθηκε σε ισχύ στις 14 Ιουνίου 1998 στη Γερμανία, Αυστρία και Ελβετία ως Νόμος περί ιατρικών συσκευών.

M

Ζυγαριές, οι οποίες φέρουν αυτό το σήμα, έχουν εγκριθεί εντός της Ευρωπαϊκής Κοινότητας ως ζυγαριές στον ιατρικό τομέα. Οι ζυγαριές seca ανταποκρίνονται σήμερα ήδη στις ποιοτικές και τεχνικές απαιτήσεις του έτους 2003.



Ζυγαριές, οι οποίες φέρουν αυτό το σήμα, έχουν βαθμονομηθεί σύμφωνα με την κατηγορία ακριβείας III της Οδηγία της ΕΟΚ 90/384 ΕΟΚ.



Προϊόντα που φέρουν αυτό το σήμα, εκπληρώνουν τις απαιτήσεις

1. της Οδηγίας περί μη αυτόματων ζυγαριών στον ιατρικό τομέα 90/384/ ΕΟΚ
2. της Οδηγίας για το Νόμο περί ιατρικών προϊόντων 93/42/ΕΟΚ
3. την Οδηγία περί Ηλεκτρομαγνητικής συμβατότητας



Στην εταιρεία seca απονεμήθηκε το Πιστοποιητικό EN ISO 9001, αυτό σημαίνει ότι στην επιχειρησή μας τηρούνται οι αυστηρές προδιαγραφές για υψηλή και σταθερή ποιότητα στην έρευνα, παραγωγή, διάθεση και σέρβις. Επιπλέον το πιστοποιητικό σύμφωνα με το πρότυπο EN 46001 πιστοποιεί στην seca την αυστηρή τήρηση υρωπαϊκών προδιαγραφών υψηλής ποιότητας για ιατρικά προϊόντα.



Η seca βοηθάει το περιβάλλον.

Η οικονομία φυσικών αποθεμάτων, αποτελεί πρώτιστο σκοπό μας. Για το λόγο αυτό προσπαθούμε να κάνουμε οικονομία υλικού συσκευασίας εκεί όπου επιβάλλεται για περιβαλλοντολογικούς λόγους. Και ό,τι παραμένει υπόλοιπο, μπορεί να αποσυρθεί επιτόπου στο Σύστημα Ανακύκλωσης.

1. Τα θερμά μας συγχαρητήρια!

Αγοράζοντας την ηλεκτρονική ζυγαριά με υποστήριξη ορθοστασίας **seca 645** αποκτήσατε ταυτόχρονα τόσο μία συσκευή υψηλής ακριβείας όσο και ανθεκτικότητα.

Εδώ και 150 χρόνια η εταιρεία seca προσφέρει την πείρα της στις υπηρεσίες της υγείας και θέτει πάντα ως πρωτοπόρος εταιρεία στις αγορές πολλών χωρών του κόσμου νέα μέτρα σύγκρισης με τις νεωτεριστικές τις και πρωτότυπες εξελίξεις στον τομέα ζυγαριών και οργάνων μέτρησης.

Η ηλεκτρονική ζυγαριά με υποστήριξη ορθοστασίας **seca 645** βρίσκει εφαρμογές σύμφωνα με τις εθνικές προδιαγραφές ιδιαίτερα σε νοσοκομεία, ιατρεία και ιδρύματα περιθαλψής. Η ζυγαριά ίναι ένα ιατρικό προϊόν της κατηγορίας I και έχει βαθμονομηθεί σύμφωνα με την κατηγορία ακριβείας III.

Για την ένδειξη βάρους μπορείτε να επιλέξετε μεταξύ χιλιογράμμων (kg) και λιβρών (lbs). Η εξακρίβωση του βάρους γίνεται μέσα σε λίγα δευτερόλεπτα.

Παράλληλα με το συνηθισμένο προσδιορισμό βάρους η ηλεκτρονική ζυγαριά **seca 645** διαθέτει μία επιπλέον λειτουργία για την εξακρίβωση του Δείκτη Βάρους και Υψους. Με τη βοήθεια του πληκτρολογίου πληκτρολογείτε το ύψος και η ζυγαριά εξακριβώνει τον Δείκτη Βάρους και Υψους.

Με τη λειτουργία απόβαρου (Pre-Tara) μπορείτε να αποθηκεύσετε στη μνήμη π.χ. τρεις τύπους αναπηρικών αμαξιδίων. Το βάρος αυτό αφαιρείται αυτόματα κατά το ζύγισμα.

Το μεγάλο και ασφαλές στήριγμα ορθοστασίας διευκολύνει την ασφαλή ορθοστασία ατόμων, τα οποία δεν μπορούν να σταθούν σταθερά στα πόδια τους.

Η ζυγαριά έχει σταθερή κατασκευή και θα σας προσφέρει για πολύ καιρό τις υπηρεσίες της. Είναι απλή στο χειρισμό της και διαθέτει μεγάλη και ευδιάκριτη ένδειξη.

Η ηλεκτρονική ζυγαριά για αναπηρικά αμαξίδια **seca 645** διαθέτει τροχούς και εξαίτιας της μικρής κατανάλωσης ρεύματος σε συνδυασμό με τις επαναφορτιζόμενες μπαταρίες, μπορεί να χρησιμοποιηθεί για μεγάλο χρονικό διάστημα μακριά από τη βάση της.

2. Ασφάλεια

Πριν χρησιμοποιήσετε τη ζυγαριά, σας παρακαλούμε να αφιερώσετε λίγο χρόνο, για να διαβάσετε τις ακόλουθες οδηγίες ασφάλειας.

- Λάβετε υπόψη σας τις υποδείξεις που αναφέρονται στο έντυπο οδηγιών χειρισμού.
- Διαφυλάξτε τις οδηγίες χειρισμού μαζί με τη Δήλωση Συμβατότητας σε ασφαλές μέρος.
- Προστατέψτε ανάπηρους ανθρώπους κατά τη χρήση της ζυγαριάς από πτώση.
- Η πρόσβαση στη ζυγαριά πρέπει να γίνεται προσεκτικά. Σε περίπτωση υγρής επιφάνειας υπάρχει κίνδυνος ολίσθησης!
- Χαμηλώστε τη ζυγαριά μετά τη διαδικασία ζυγίσματος στη θέση επαναχρησιμοποίησης.
- Δεν επιτρέπεται να αφήσετε να πέσει κάτω η ζυγαριά, όπως επίσης δεν επιτρέπεται να την εκθέσετε σε χτυπήματα.
- Χρησιμοποιείτε αποκλειστικά το συνημμένο τροφοδοτικό της seca. Πριν από τη σύνδεση της ζυγαριάς στην πρίζα, ελέγξτε αν η τάση τροφοδοσίας του τροφοδοτικού αντιστοιχεί στην τάση του τοπικού ηλεκτρικού δικτύου.
- Σε περίπτωση χρήσης της ζυγαριάς με τροφοδοτικό, πρέπει να προσέχετε ώστε το καλώδιο του τροφοδοτικού να μην αποσπαστεί κίνδυνο σκοντάμματος.
- Κάνετε τακτικά συντήρηση και επαναβαθμονόμηση της ζυγαριάς (βλέπε σχετικό κεφάλαιο "Συντήρηση" στη σελίδα 216).
- Να αναθετέτε κάθε επισκευή της ζυγαριάς μόνο σε εξουσιοδοτημένους τεχνικούς.

3. Πριν από τη θέση λειτουργίας...

Εξαγωγή από τη συσκευασία

– Απομακρύνετε τη συσκευασία, αφήνοντας στερεωμένη ακόμα την κεφαλή ενδείξεων στην κολόνα. Τοποθετήστε την πλατφόρμα ζυγίσματος σε σταθερή, επίπεδη επιφάνεια.

ImΣτο πακέτο παράδοσης περιέχονται:

- Πλευρικό εξάρτημα με δύο κολόνες και με τη στερεωμένη κεφαλή ενδείξεων για τη μεταφορά
- Πλευρικό εξάρτημα με μία κολόνα
- Πλατφόρμα ζυγίσματος
- Χειρολαβή
- Κάλυμμα για το κουτί τροχών
- Κάλυμμα για πλευρικό κουτί
- 2 τρίγωνα καλύμματα δεξιά/αριστερά
- Στήριγμα ενδείξεων
- Σετ βιδών συναρμολόγησης
- Κλειδί τύπου Άλεν, μεγέθους 6
- Σταυροκατσάβιδο μεγέθους 1 και μεγέθους 3
- 1 κατσαβίδι
- 1 τροφοδοτικό seca
- 1 Οδηγίες χειρισμού

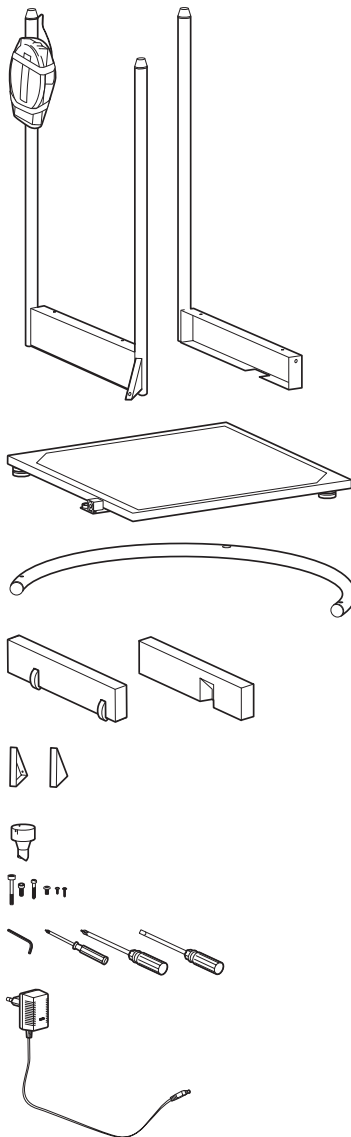

Συναρμολόγηση ζυγαριάς

Βήμα 1: Συναρμολόγηση πρώτου πλευρικού εξαρτήματος

Χρειάζεστε τις ακόλουθες βίδες:

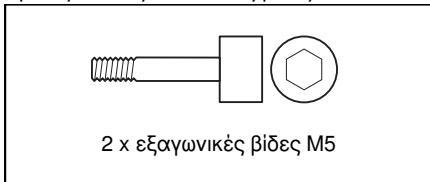

- Τοποθετήστε το πλευρικό εξάρτημα στη δεξιά πλευρά της πλατφόρμας ζυγίσματος.
- Βιδώστε το πλευρικό εξάρτημα με δύο εξαγωνικές βίδες στην πλατφόρμα ζυγίσματος.
- Στερεώστε την ενισχυμένη γωνία με μία εξαγωνική βίδα στην πλατφόρμα ζυγίσματος.

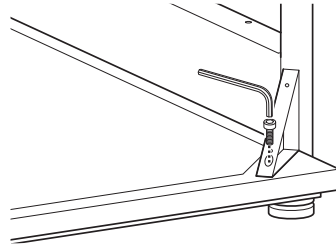
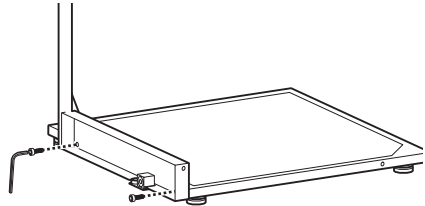

Βήμα 2: Συναρμολόγηση πλευρικού εξαρτήματος με κουτί τροχών

Χρειάζεστε τις ακόλουθες βίδες:

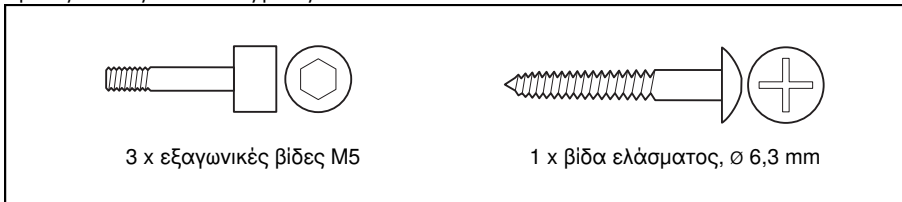

- Τοποθετήστε το πλευρικό εξάρτημα με κουτί τροχών στην πίσω πλευρά της πλατφόρμας ζυγίσματος.
- Βιδώστε το πλευρικό εξάρτημα με δύο εξαγωνικές βίδες στην πλατφόρμα ζυγίσματος.

- Στερεώστε την ενισχυμένη γωνία με μία εξαγωνική βίδα στην πλατφόρμα ζυγίσματος.

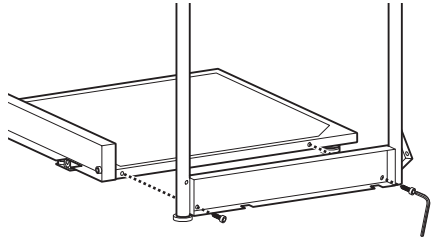

- Συνδέστε με τη βίδα ελάσματος τα δύο πλευρικά εξαρτήματα στη μεσαία κολόνα.

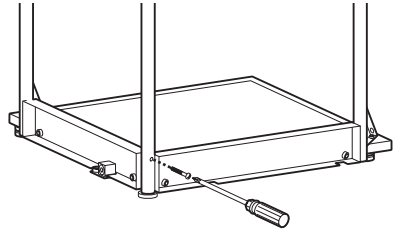

Βήμα 3: Συναρμολόγηση χειρολαβής

Χρειάζεστε τις ακόλουθες βίδες:

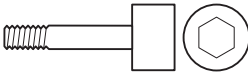

1x εξαγωνική βίδα M6

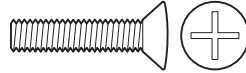

2 x βίδες φακοειδούς κεφαλής M6

- Τοποθετήστε τη χειρολαβή στις τρεις κολόνες. Οι μεγάλες διατρήσεις πρέπει να δείχνουν προς τα κάτω και να περαστούν μέσα στους πείρους από τις κολόνες.
- Βιδώστε τη χειρολαβή με βίδες φακοειδούς κεφαλής στις δύο εξωτερικές κολόνες.

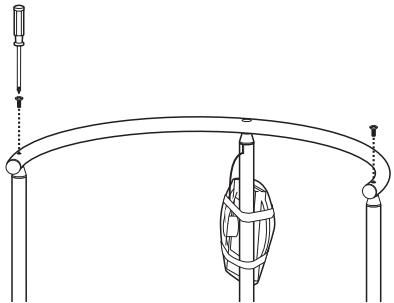

- Τοποθετήστε το στήριγμα ενδείξεων με το πειροειδές άκρο πάνω από τη μεσαία κολόνα στη χειρολαβή.
- Στρίψτε το στήριγμα ενδείξεων έως ότου ασφαλίσει ο πείρος του.
- Βιδώστε σταθερά το στήριγμα ενδείξεων με την εξαγωνική βίδα.

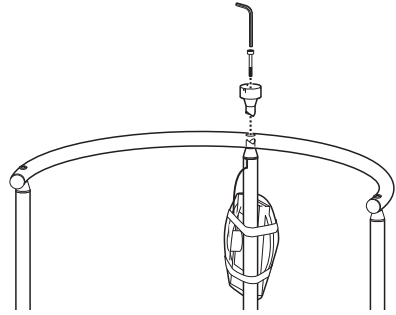

Βήμα 4: Συναρμολόγηση κεφαλής ενδείξεων

Χρειάζεστε τις ακόλουθες βίδες:

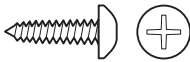

3 x ειδικές βίδες σταυροειδούς κεφαλής
, \varnothing 2,5 mm

- Απομακρύνετε την ασφάλεια μεταφοράς της κεφαλής ενδείξεων.
- Τοποθετήστε την κεφαλή ενδείξεων στο στήριγμα ενδείξεων έτσι ώστε τα σημάδια να βρίσκονται το ένα πάνω από το άλλο.
- Σταθεροποιήστε την κεφαλή ενδείξεων με τις τρεις βίδες σταυροειδούς κεφαλής στο στήριγμα ενδείξεων.

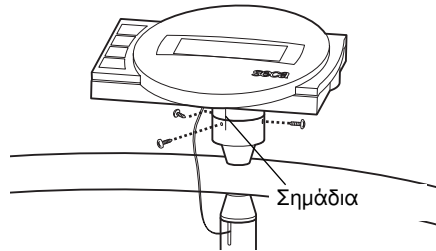

Βήμα 5: Συναρμολόγηση καλυμμάτων πλευρικού εξαρτήματος

Χρειάζεστε τις ακόλουθες βίδες:

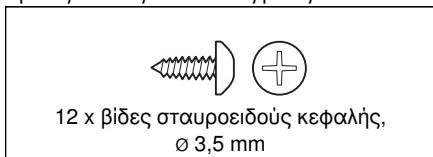

- Τοποθετήστε τη ζυγαριά έτσι ώστε το πίσω πλευρικό εξάρτημα να δείχνει προς τα επάνω.
- Τοποθετήστε το κάλυμμα με τους τροχούς στο πλευρικό εξάρτημα και βιδώστε το σταθερά με 4 βίδες σταυροειδούς κεφαλής:
2 x από κάτω και
2 x από πάνω.
- Τοποθετήστε ένα κάλυμμα στην ενισχυμένη γωνία και βιδώστε το σταθερά με δύο βίδες.
- Στρίψτε τη ζυγαριά έτσι ώστε να βρίσκεται επάνω τώρα το άλλο πλευρικό εξάρτημα.
- Τοποθετήστε το κάλυμμα με την εσοχή προς τα μέσα στο πλευρικό εξάρτημα και βιδώστε το σταθερά με 4 βίδες σταυροειδούς κεφαλής:
2 x από κάτω και
2 x από πάνω.
- Τοποθετήστε ένα κάλυμμα στην ενισχυμένη γωνία και βιδώστε το σταθερά με δύο βίδες.

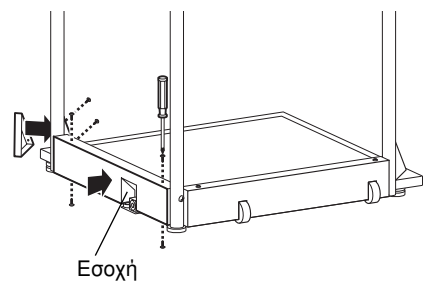
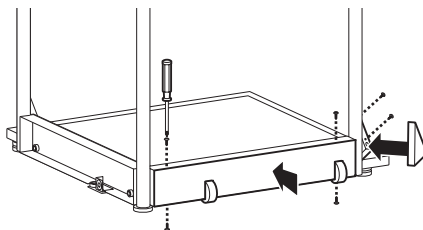

Βήμα 6: Συναρμολόγηση ηλεκτρικών συνδέσεων

- Συνδέστε το καλώδιο που προεξέχει από τη μεσαία κολόνα με την υποδοχή του κυτίου ηλεκτρονικών. Περάστε το καλώδιο προς αποφυγή σφαλμάτων ζυγίσματος σύμφωνα με την απεικόνιση.

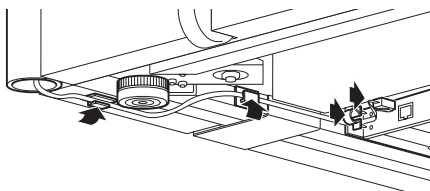

- Λύστε τις βίδες του καπακιού της θήκης μπαταριών και αφαιρέστε το καπάκι.
- Συνδέστε τις υποδοχές επαφής με το μπλοκ συσσωρευτών που βρίσκεται στη θήκη μπαταριών.
- Κλείστε τη θήκη μπαταριών με το καπάκι και βιδώστε το σταθερά.
- Επαναφέρετε τη ζυγαριά στην όρθια θέση.

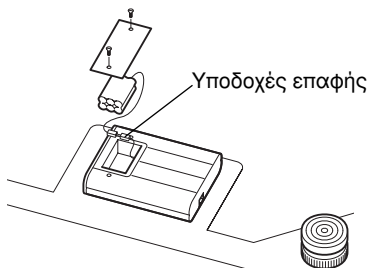

Τροφοδοσία ρεύματος

Η τροφοδοσία ρεύματος της ζυγαριάς γίνεται μέσω τροφοδοτικού και συσσωρευτών. Η ζυγαριά λειτουργεί ανεξάρτητα από το ηλεκτρικό δίκτυο – πράγμα το οποίο είναι πολύ χρήσιμο για την κινητή χρήση της συσκευής.

Η ένδειξη υγρού κρυστάλλου και το ηλεκτρονικό σύστημα αξιολόγησης έχουν ελάχιστη κατανάλωση ρεύματος – με έναν πλήρως φορτισμένο συσσωρευτή μπορούν να πραγματοποιηθούν 2000 ζυγίσματα. Σε περίπτωση που δεν επαρκεί η τάση της μπαταρίας, εμφανίζεται στην ένδειξη αρχικά το σύμβολο της μπαταρίας , και υποδεικνύει ότι το φορτίο της μπαταρίας τείνει προς το τέλος του. Εάν δεν φορτιστούν οι μπαταρίες, δεν επαρκεί πλέον η τάση μπαταριών για ένα σωστό ζύγισμα. Στην περίπτωση αυτή εμφανίζεται η ένδειξη **bRtE**, πράγμα που σημαίνει ότι είναι αδύνατο πλέον το ζύγισμα.

Οι συσσωρευτές φορτίζονται με το συνημμένο τροφοδοτικό. Προς το σκοπό αυτό το τροφοδοτικό πρέπει να παραμείνει συνδεδεμένο στο ηλεκτρικό δίκτυο τουλάχιστον 24 ώρες.

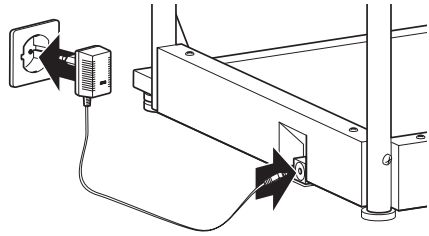

4. Τοποθέτηση και ευθυγράμμιση της ζυγαριάς

- Τοποθετήστε τη ζυγαριά σε σταθερή επιφάνεια.
- Λύστε τα κόντρα παξιμάδια πάνω από τις τέσσερις βίδες των ποδιών (1).
- Ευθυγραμμίστε τη ζυγαριά στρέφοντας ανάλογα τις βίδες των ποδιών. Η φυσαλλίδα της αεροστάθμης πρέπει να βρίσκεται ακριβώς στο κέντρο του κύκλου (2).
- Κατόπιν βιδώστε σταθερά τα κόντρα παξιμάδια (3).
- Προσέχετε ώστε η ζυγαριά να έρχεται σε επαφή με το δάπεδο μόνο με τα πόδια της. Η ζυγαριά δεν επιτρέπεται να στηρίζεται πουθενά.

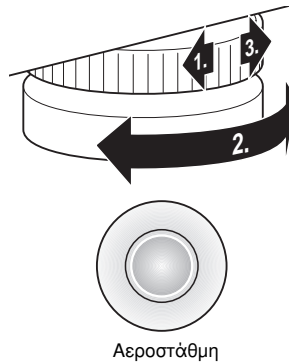

Προσοχή!

Η ευθυγράμμιση της πλαφόρμας ζυγίσματος πρέπει να ελέγχεται μετά από κάθε αλλαγή της θέσης τοποθέτησης και ενδεχομένως να διορθώνεται.

5. Χειρισμός

Στοιχεία χειρισμού και ενδείξεις

Τα στοιχεία χειρισμού και η οθόνη βρίσκονται στην κεφαλή ενδείξεων στην κολόνα.

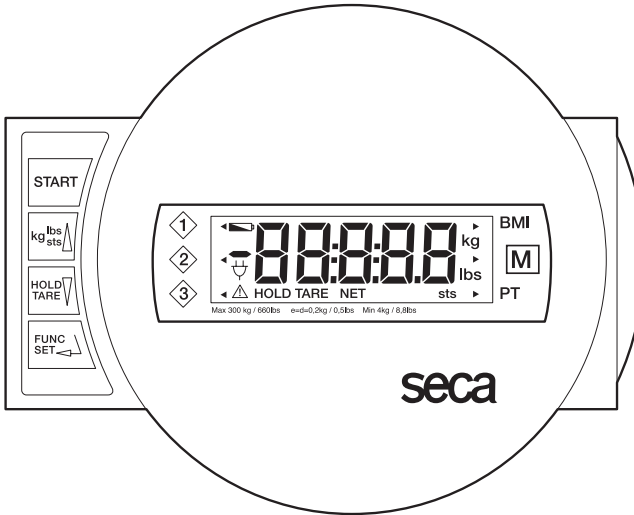

Ενεργοποίηση και απενεργοποίηση της ζυγαριάς



βραχύ πάτημα πλήκτρου → αλλαγή μεταξύ kg και lbs

στο μενού λειτουργίας → αύξηση τιμής, ξεφύλλισμα

βραχύ πάτημα πλήκτρου → ενεργοποίηση/απενεργοποίηση λειτουργίας μνήμης (Hold)



μακρύ πάτημα πλήκτρου → ρύθμιση ένδειξης στο μηδέν, ενεργοποίηση/απενεργοποίηση λειτουργίας απόβαρου (Tara)

ιπστο μενού λειτουργίας → μείωση τιμής, ξεφύλλισμα



Ενεργοποίηση της λειτουργίας ΔΒΥ ή της λειτουργίας απόβαρου (Pre-Tara) και πλήκτρο επιβεβαίωσης

Για να έχετε οπτική επαφή με την ένδειξη από διαφορετικά σημεία, η κεφαλή ενδείξεων μπορεί να περιστραφεί και στις δύο κατευθύνσεις κατά 180°.

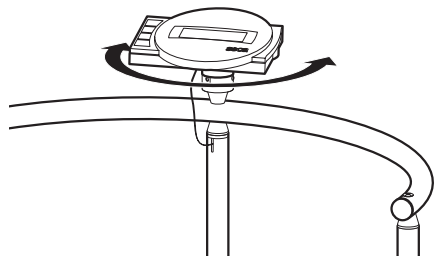

Ελεγχος σωστού περιεχομένου του μετρητή βαθμονόμησης

Αυτή η ζυγαριά seca είναι βαθμονομημένη: Οι βαθμονομήσεις επιτρέπεται να εκτελούνται μόνο από εξουσιοδοτημένο προσωπικό. Προς διασφάλιση αυτού, η ζυγαριά διαθέτει μετρητή βαθμονόμησης, ο οποίος καταγράφει κάθε αλλαγή των σημαντικών βαθμονομοτεχνικών δεδομένων. Εάν επιθυμείτε να ελέγξετε αν έγινε σωστή βαθμονόμηση της ζυγαριάς, ακολουθήστε την εξής διαδικασία:

- Απενεργοποιήστε εν ανάγκη τη ζυγαριά.
- Κρατήστε πατημένο ένα οποιοδήποτε πλήκτρο και κάνετε εκκίνηση της ζυγαριάς.



Στην οθόνη αναβοσβήνει για λίγα δευτερόλεπτα το επίκαιρο περιεχόμενο του μετρητή βαθμονόμησης.

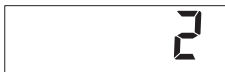

- Συγκρίνετε το δεδομένο περιεχόμενο του μετρητή βαθμονόμησης με το δεδομένο αριθμό στο δείκτη του μετρητή βαθμονόμησης.



Για μία έγκυρη βαθμονόμηση πρέπει να υπάρχει συμφωνία μεταξύ των δύο τιμών. Εάν δεν υπάρχει συμφωνία μεταξύ δείκτη και μετρητή βαθμονόμησης, πρέπει να γίνει επαναβαθμονόμηση. Απευθυνθείτε στον αντιπρόσωπο σέρβις ή στην υπηρεσία εξυπηρέτησης πελατών της seca.

Και οι δύο αριθμοί πρέπει να συμφωνούν μεταξύ τους.

Σ περίπτωση που ίναι απαραίτητο να γίνει νέα βαθμονόμηση, τότε αντί για την ανωτέρω ικονιζόμνη τικέτα βαθμονόμησης χρισμοποιίται η παραπλύρωσ τικέτα παναβαθμονόμησης προς χαρακτηρισμό της κατάστασης του μετρητή βαθμονόμησης. Η τικέτα αυτή ασφαλίζεται από το άτομο που ίναι αρμόδιο για τη βαθμονόμηση μ πιπλέον σφραγίδα. Την τικέτα παναβαθμονόμησης μποριτ να την προμηθυτίτ από την υπηρεσία ξυπηρέτησης πλατών της seca μ αριθμό παραγγλίας 14-05-01-886.



Σωστό ζύγισμα

- Πιέστε το πλήκτρο εκκίνησης. Στην ένδειξη εμφανίζονται αλληπάλληλα **SECA**, **888888** και **0.0**. Αμέσως μετά η ζυγαριά ρυθμίζεται στο μηδέν και είναι έτοιμη για λειτουργία.



- Αλλάξτε εν ανάγκη την ένδειξη βάρους (βλέπε σελίδα 211).
- Αφήστε τον ασθενή να περάσει στη ζυγαριά. Ο ασθενής πρέπει να στέκεται σε ηρεμία στη ζυγαριά.
- Διαβάστε το αποτέλεσμα ζυγίσματος από την ψηφιακή ένδειξη.
- Σε περίπτωση επιβάρυνσης της ζυγαριάς πάνω από 300 kg ή 660 lbs εμφανίζεται στην οθόνη **STOP**.



- Για να απενεργοποιήσετε τη ζυγαριά πιέστε πάλι το πλήκτρο εκκίνησης.



Αλλαγή της ένδειξης βάρους

Για την ένδειξη βάρους μπορείτε να επιλέξετε μεταξύ χιλιογράμμων (kg) και λιβρών (lbs).

- Ενεργοποιήστε τη ζυγαριά με το πράσινο πλήκτρο εκκίνησης. Η ένδειξη βάρους εμφανίζεται αρχικά όπως είχε ρυθμιστεί την τελευταία φορά.
- Για την αλλαγή της ένδειξης βάρους μεταξύ χιλιογράμμων (kg) και λιβρών (lbs), πιέστε το πλήκτρο **kg/lbs/sts**.
- Ανάβει η ένδειξη **kg** ή **lbs**.



Αυτόματη απενεργοποίηση/οικονομική λειτουργία

Η ζυγαριά αναγνωρίζει αυτόματα εάν πρόκειται για λειτουργία με συσσωρευτές ή εάν έχει γίνει σύνδεση στο ηλεκτρικό δίκτυο.

- Σε λειτουργία συσσωρευτών: αυτόματη απενεργοποίηση μετά από 5 λεπτά.
- Σε λειτουργία δικτύου: απενεργοποίηση μόνο μέσω πληκτρολογίου.

Ρύθμιση απόβαρου στην ένδειξη βάρους (TARA)

Η λειτουργία απόβαρου (Tara) είναι πολύ χρήσιμη, π.χ. εάν δεν πρέπει να ληφθεί υπόψη κατά το ζύγισμα το βάρος μιας καρέκλας.

Ακολουθήστε την εξής σειρά:

- Πιέστε το πράσινο πλήκτρο εκκίνησης.



- Τοποθετήστε πρώτα το επιπλέον βάρος (π.χ. μία καρέκλα) στη ζυγαριά, και ενεργοποιήστε τη λειτουργία Tara (απόβαρου) πατώντας παρατεταμένα το πλήκτρο **HOLD/TARE**.



Η ένδειξη επαναφέρεται στη θέση μηδέν. Στην οθόνη εμφανίζεται η ένδειξη 0.0. Εμφανίζεται η ένδειξη "NET". Τώρα μπορείτε να κάνετε όσα ζυγίσματα επιθυμείτε.



- Μεταφέρετε τον ασθενή στη ζυγαριά. Ο ασθενής μπορεί να καθίσει.

Η ζυγαριά εξακριβώνει το βάρος του ασθενή.

Η λειτουργία απόβαρου (Tara) μπορεί να ενεργοποιηθεί εκ νέου κάθε στιγμή με αλλαγμένο βάρος ή ακόμα και χωρίς βάρος.

- Αναβάστε το νέο βάρος στη ζυγαριά και πιέστε για αρκετό χρόνο το πλήκτρο **HOLD/TARE**.



- Με την απενεργοποίηση της ζυγαριάς σβήνει και η τιμή απόβαρου.

Αποθήκευση τις τιμές βάρους (HOLD)

Η εξακριβωθείσα τιμή βάρους μπορεί να παραμείνει στην ένδειξη ακόμα και μετά την εκφόρτωση της ζυγαριάς. Με τον τρόπο αυτό παρέχεται η δυνατότητα περιθάλψης του ασθενή, προτού σημειωθεί η τιμή βάρους.

- Πιέστε για λίγο το πλήκτρο **HOLD/TARE**, ενώ είναι φορτωμένη η ζυγαριά.



Στην ψηφιακή ένδειξη εμφανίζεται "HOLD". Η τιμή παραμένει στη μνήμη της ένδειξης μέχρι την αυτόματη απενεργοποίηση.



Το τρίγωνο με το θαυμαστικό δηλώνει ότι αυτή η αποθηκευμένη ένδειξη είναι ένας επιπλέον εξοπλισμός, για τον οποίο δεν υφίσταται υποχρεωτική βαθμονόμηση.

- Η λειτουργία HOLD μπορεί να απενεργοποιηθεί πιέζοντας πάλι το πλήκτρο **HOLD/TARE**.



Στην οθόνη εμφανίζεται **0.0** εάν δεν είναι φορτωμένη η ζυγαριά ή η επίκαιρη τιμή βάρους. Η ένδειξη "HOLD" εξαφανίζεται.

Υπόδειξη:

Οι λειτουργίες HOLD και TARA μπορούν να χρησιμοποιηθούν και ταυτόχρονα.

Δείκτης-Βάρους-Ύψους (ΔBY)

Ο Δείκτης-Βάρους-Ύψους φέρει σε σχέση το ύψος ενός ατόμου με το βάρος του και παρέχει έτσι τη δυνατότητα ακριβέστερων στοιχείων π.χ. του ιδανικού βάρους κατά Broca. Εμφανίζεται ένα όριο ανοχής, το οποίο ισχύει ως ιδανικό για την υγεία. Ο Δείκτης-Βάρους-Ύψους ισχύει μόνο για ενήλικους. Οι τιμές αυτές δεν είναι καθοριστικές για παιδιά και νεαρά άτομα.

Μπορούν να αποθηκευτούν τρία ύψη σώματος.

- Πιέστε το πλήκτρο εκκίνησης.

Στην ένδειξη εμφανίζονται αλληπάλληλα **SECA, 88888** και **0.0**. Μετά η ζυγαριά ρυθμίζεται στο μηδέν και είναι έτοιμη για λειτουργία.



- Πιέστε το πλήκτρο **FUNC**.

- Στην οθόνη βλέπετε το ύψος που είχε πληκτρολογηθεί την τελευταία φορά.



- Επιλέξτε με τα πλήκτρα βέλη τη λειτουργία ΔBY **FU 1**. Ενεργοποιήστε τη λειτουργία πιέζοντας ακόμα μία φορά το πλήκτρο **FUNC**.



- Ενα βέλος στην αριστερή πλευρά της ένδειξης δείχνει ποια θέση μνήμης έχει ρυθμιστεί.



- Επιλέξτε με τα πλήκτρα βέλη τη θέση αποθήκευσης, στην οποία έχετε ενδοχόμενως ήδη αποθηκεύσει ή επιθυμείτε να αποθηκεύσετε το ύψος του ασθενή.

- Κατόπιν πιέστε το πλήκτρο **FUNC**. Στην οθόνη εμφανίζεται το αποθηκευμένο ύψος.



- Μπορείτε να τροποποιήσετε την τιμή με τα πλήκτρα βέλους σε βήματα 1 εκατοστού.
- Εάν ρυθμιστεί η σωστή τιμή, πιάστε ακόμα μία φορά το πλήκτρο **FUNC**. Η λειτουργία ΔΒΥ έχει πλέον ενεργοποιηθεί.
- Αφήστε τον ασθενή να περάσει στη ζυγαριά. Ο ασθενής πρέπει να στέκεται σε ηρεμία στη ζυγαριά.
- Διαβάστε τον ΔΒΥ στην ψηφιακή ένδειξη και κάνετε σύγκρισή του με τις κατηγορίες στη σελίδα 213.
- Πιάστε ένα πλήκτρο βέλους εάν θέλετε να δείτε για λίγο την τιμή βάρους.
- Για να επανέλθετε πάλι στην κανονική λειτουργία ζυγίσματος, πιάστε το πλήκτρο **FUNC**.
- Για να απενεργοποιήσετε τη ζυγαριά, πιάστε πάλι το πλήκτρο εκκίνησης.



Αξιολόγηση του Δείκτη-Βάρους-Υψους:

Κάνετε σύγκριση της εξακριβωθείσας τιμής με τις κατωτέρω αναφερόμενες κατηγορίες.

- **ΔΒΥ κάτω από 18:**
Προσοχή, ο ασθενής ζυγίζει πολύ λίγο. Ενδεχομένως να υφίσταται τάση για απίσχναση. Συνίσταται αύξηση του βάρους προς βελτίωση της ευεξίας και των επιδόσεων. Σε περίπτωση αμφιβολιών θα πρέπει να γίνει παραπομπή σε ειδικό ιατρό.
- **ΔΒΥ μεταξύ 18 και 20:**
Ο ασθενής βρίσκεται στο κάτω όριο βάρους. Εάν αισθάνεται καλά και η υγεία του είναι εντάξει, μπορεί το βάρος να παραμείνει έτσι.
- **ΔΒΥ μεταξύ 20 και 25:**
Ο ασθενής έχει κανονικό βάρος. Επιτρέπεται να παραμείνει όπως είναι.
- **ΔΒΥ μεταξύ 25 και 30:**
Ο ασθενής είναι ελαφρώς έως μετρίως υπέρβαρος. Θα πρέπει να μειώσει το βάρος του, εάν υφίσταται ήδη μία ασθένεια (π.χ. διαβήτης, υπέρταση, ουρική αρθρίτιδα, διαταραχές μεταβολισμού λιπών).
- **ΔΒΥ πάνω από 30:**
Πρέπει να γίνει επειγόντως μείωση του βάρους. Επιβαρύνονται μεταβολισμός, κυκλοφορικό και κόκκαλα. Συνίσταται συνεπής δίαιτα, πολύ κίνηση και προπόνηση συμπεριφοράς. Σε περίπτωση αμφιβολιών θα πρέπει να γίνει παραπομπή σε ειδικό ιατρό.

Ζυγίσμα με τη λειτουργία Pre-Tara

Εάν έχει ενεργοποιηθεί η λειτουργία Pre-Tara, αφαιρείται μία αποθηκευμένη τιμή βάρους από το επίκαιρα εξακριβωθέν βάρος. Η λειτουργία αυτή είναι χρήσιμη, π.χ. εάν στην πλατφόρμα της ζυγαριάς βρίσκονται μαζί ασθενής και νοσηλεύτης, και δεν πρέπει να εμφανιστεί το βάρος του νοσηλεύτη.

Είναι δυνατή η αποθήκευση στη μνήμη τριών διαφορετικών απόβαρων (βάρος νοσηλευτών).

- Πιέστε το πλήκτρο εκκίνησης.
Στην ένδειξη εμφανίζονται αλληπάλληλα **SECR**, **88888** και **0.0**. Κατόπιν η ζυγαριά περνάει στο μηδέν και είναι έτοιμη για λειτουργία.



- Πιέστε το πλήκτρο **FUNC**.
Στην ένδειξη εμφανίζεται η τελευταία χρησιμοποιηθείσα λειτουργία.



Ενα βέλος στην αριστερή πλευρά της ένδειξης δείχνει ποια θέση μνήμης έχει ρυθμιστεί.



- Επιλέξτε με τα πλήκτρα βέλη την επιθυμητή θέση μνήμης, πάνω στην οποία θέλετε να αποθηκεύσετε ή έχετε ήδη αποθηκεύσει το επιπλέον βάρος.



- Κατόπιν πιέστε το πλήκτρο **FUNC**. Στην ένδειξη βλέπετε την τιμή απόβαρου από τη θέση μνήμης.

- Με τα πλήκτρα βέλη μπορείτε να τροποποιήσετε την τιμή σε βαθμίδες ένδειξης.



- Αφού γίνει η ρύθμιση της σωστής τιμής, πιέστε ακόμα μία φορά το πλήκτρο **FUNC**.

Τώρα πλέον έχει ενεργοποιηθεί η λειτουργία Tara.

- Περάστε στη ζυγαριά μαζί με τον ασθενή. Διαβάστε από την ψηφιακή ένδειξη το αποτέλεσμα ζυγίσματος.



- Πιέστε ένα πλήκτρο βέλους, εάν επιθυμείτε να δείτε σύντομα την επίκαιρη τιμή βάρους.



- Για να επανέλθετε στην κανονική λειτουργία ζυγίσματος, πιέστε το πλήκτρο **FUNC**.

- Για να απενεργοποιήσετε τη ζυγαριά, πιέστε πάλι το πλήκτρο εκκίνησης.



6. Μταφορά ζυγαριάς

Για τη χρήση της ζυγαριάς σε διαφορετικά σημεία, μπορείτε να γείρετε τη ζυγαριά προς τα πίσω και να την μεταφέρετε στους τροχούς.

Προσοχή!

Η ευθυγράμμιση της πλαφόρμας ζυγίσματος πρέπει να ελέγχεται μετά από κάθε αλλαγή της θέσης τοποθέτησης και ενδεχομένως να διορθώνεται.

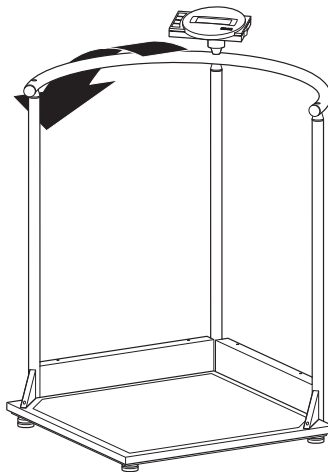

7. Καθάρισμα

Ανάλογα με τις ανάγκες, καθαρίζετε το πλαίσιο και την πλατφόρμα με απορρυπαντικό οικιακής χρήσης ή με ένα συνηθισμένο απολυμαντικό μέσο.

Τηρείτε τις οδηγίες του κατασκευαστή. Μην χρησιμοποιείτε ποτέ ισχυρά μέσα καθαρισμού που προκαλούν αμυχές, οινόπνευμα, βενζίνη ή παρόμοια μέσα, διότι μπορεί να καταστρέψουν τις επιφάνειες υψηλής ποιότητας.

8. Τι κάνετε εάν...

... δεν εμφανίζεται ένδειξη βάρους;

- Έχει ενεργοποιηθεί η ζυγαριά;
- Ελέγξτε τη σύνδεση ηλεκτρικού δικτύου και τη σύνδεση του μπλοκ συσσωρευτών.
- Έχει γίνει σωστή σύνδεση της επαφής προς την ένδειξη της ζυγαριάς;
- Αποσυνδέστε για λίγα δευτερόλεπτα τη ζυγαριά από την τροφοδοσία ρεύματος, ανοίγοντας τη σύνδεση προς το μπλοκ συσσωρευτών και βγάζοντας το τροφοδοτικό από τη ζυγαριά.

... πριν από το ζύγισμα εμφανίζεται $\overline{0.0}$;

- Πίστετε εκ νέου το πλήκτρο εκκίνησης – κατά την ενέργεια αυτή δεν επιτρέπεται να είναι επιβαρυσμένη η ζυγαριά και έρχεται σε επαφή με το δάπεδο μόνο με τα πόδια της.

... παραμένει συνέχεια αναμμένο ένα στοιχείο ή δεν ανάβει καθόλου;

- Η ανάλογη θέση παρουσιάζει κάποιο σφάλμα. Ειδοποιήστε την υπηρεσία εξυπηρέτησης πελατών.

... εμφανίζεται η ένδειξη ;

- Η τάση μπαταριών του συσσωρευτή μειώνεται. Θα πρέπει να προβείτε σε φόρτιση του συσσωρευτή τις επόμενες ημέρες.

... εμφανίζεται η ένδειξη bAt ;

- Έχει γίνει ισχυρή εκφόρτιση του συσσωρευτή, ώστε είναι αδύνατο να γίνει πλέον ζύγισμα. Επαναφορτίστε το συσσωρευτή.

... εμφανίζεται η ένδειξη $SEOP$;

- Έγινε υπέρβαση του μέγιστου φορτίου.

... αναβοσβήνει η ένδειξη;

- Εάν ενεργοποιήσατε μόλις τώρα τη λειτουργία Hold ή Tara, περιμένετε έως ότου η ζυγαριά αναγνωρίσει μία σταθερή τιμή βάρους. Κατόπιν σταματάει να αναβοσβήνει η ένδειξη.
- Εάν δεν προηγήθηκε καμία ενεργοποίηση λειτουργίας, τότε εκφορτώνετε τη ζυγαριά και περιμένετε έως ότου εμφανιστεί $\overline{0.0}$ μετά κάνετε νέο ζύγισμα.

... εμφανίζεται η ένδειξη $tEMP$;

- Η θερμοκρασία περιβάλλοντος της ζυγαριάς είναι πολύ υψηλή ή πολύ χαμηλή. Τοποθετήστε τη ζυγαριά σε θερμοκρασία περιβάλλοντος μεταξύ +10 °C και +40 °C. Περιμένετε 15 λεπτά περίπου, έως ότου προσαρμοστεί η ζυγαριά στη θερμοκρασία περιβάλλοντος και κατόπιν κάνετε νέο ζύγισμα.



... εμφανίζονται η ένδειξη E και ένας αριθμός;

- Απενεργοποιήστε τη ζυγαριά με το πλήκτρο εκκίνησης και κάνετε εκ νέου ενεργοποίηση. Μετά από την ενέργεια αυτή η ζυγαριά λειτουργεί κανονικά. Σε περίπτωση που δεν συμβαίνει κάτι τέτοιο, διακόψτε την τάση τροφοδοσίας, απομακρύνοντας βραχυπρόθεσμα το συσσωρευτή. Εάν δεν φέρει αποτελέσματα και αυτό το μέτρο, ειδοποιήστε την υπηρεσία εξυπηρέτησης πελατών.

9. Συντήρηση

Κάνετε επαναβαθμονόμηση της ζυγαριάς σύμφωνα με τους εθνικούς κανονισμούς. Εργασίες συντήρησης και επαναβαθμονόμησης πρέπει να αναθέτονται μόνο σε εξουσιοδοτημένο προσωπικό. Απευθυνθείτε στον αντιπρόσωπό σας ή στην υπηρεσία εξυπηρέτησης πελατών της seca.

10. Τεχνικά στοιχεία

Διαστάσεις: (πλάτος, μήκος, ύψος)	750 x 750 x 1140 mm
Μέγθος πλατφόρμας ζυγίσματος	600 x 600 mm
Υψος πλατφόρμας ζυγίσματος	45 mm
Βάρος	περ. 24 kg
Ορια θερμοκρασίας	+10 °C έως +40 °C
Βαθμονόμηση	ιατρική βαθμονόμηση, κατηγορία III
EN 60 601-1: 	
	συσκευή με προστατευτική μόνωση, κατηγορία προστασίας II ηλεκτο-ιατρική συσκευή, τύπου B
Ιατρικό προϊόν σύμφ με την Οδηγία 93/42/ΕΟΚ	Κατηγορία I
Χρώμα	λευκό/μαύρο
Μέγιστο βάρος	300 kg /660 lbs
Ελάχιστο βάρος	4 kg / 8.8 lbs
Κλιμάκωση	200 g / 0.5 lbs
Ακρίβεια 1ης βαθμονόμησης έως 100 kg: 100 kg έως 300 kg:	± 100 g ± 200 g
Τροφοδοσία ρεύματος	Τροφοδοτικό ισχύος ανάλογα με το μοντέλο με ενσωματωμένο συσσωρευτή

11. Ανταλλακτικά

Συσσωρευτές	seca αρ. ανταλλακτικού: 68-22-12-721
Τροφοδοτικό ισχύος ανάλογα με το μοντέλο Όνομασία:Μετασχηματιστής ρεύματος 230 V~/50 Hz/12 V=/130 mA	seca αρ. ανταλλακτικού: 68-32-10-252
Όνομασία: Επιτραπέζιο τροφοδοτικό, μεταγόμενο 115 V~/230 V~/50 Hz/9 V=/350 mA	seca αρ. ανταλλακτικού: 68-32-10-243
Ετικέτα παναβαθμονόμησης	seca αρ. ανταλλακτικού: 14-05-01-886

12. Απόσυρση

Συσσωρευτές

Μην πετάτε τους μεταχειρισμένους συσσωρευτές στα οικιακά απορρίμματα. Αποσύρετε τους συσσωρευτές στα ειδικά κέντρα της περιοχής σας.

Απόσυρση της ζυγαριάς

Σε περίπτωση που είναι αδύνατη πλέον η χρήση της ζυγαριάς, μπορείτε να πληροφορηθείτε από την τοπική υπηρεσία διάθεσης απορριμμάτων τα αναγκαία μέτρα για την κατάλληλη απόσυρσή της.

13. Εγγύηση

Για ελαττώματα, τα οποία οφείλονται σε σφάλματα υλικού ή κατασκευής, ισχύει διετής προθεσμία εγγύησης από την ημερομηνία παράδοσης. Όλα τα κινούμενα εξαρτήματα, όπως π.χ. μπαταρίες, καλώδια, τροφοδοτικά, συσσωρευτές κ.λπ., αποκλείονται από την εγγύηση αυτή. Ελαττώματα, τα οποία καλύπτονται από την εγγύηση, επιδιορθώνονται δωρεάν για τον πελάτη με προσκόμιση της απόδειξης αγοράς. Περαιτέρω αξιώσεις δεν μπορούν να ληφθούν υπόψη. Τα έξοδα μεταφοράς από και προς τον πελάτη επιβαρύνουν τον πελάτη, εάν η συσκευή βρίσκεται σε άλλο μέρος από την έδρα του πελάτη. Σε περίπτωση ζημιών που οφείλονται στη μεταφορά, μπορεί να εγερθεί εγγυητική

αξίωση μόνο εφόσον χρησιμοποιήθηκαν για τις μεταφορές η πλήρης γνήσια συσκευασία και η ζυγαριά ασφαλίθηκε και στερεώθηκε στη συσκευασία όπως κατά τη γνήσια συσκευασία της. Για το λόγο αυτό διαφυλάξτε σε ασφαλές μέρος όλα τα μέρη της συσκευασίας.

Δεν υφίσταται εγγυητική αξίωση, εάν η συσκευή ανοιχτεί από άτομα, τα οποία δεν έχουν τη ρητή εξουσιοδότηση για το σκοπό αυτό από την εταιρία seca.

Παρακαλούμε τους πελάτες μας στο εξωτερικό, σε περίπτωση εγγυητικής αξίωσης, να απευθυνθούν άμεσα στην αντιπροσωπεία αγοράς της εκάστοτε χώρας.



Konformitätserklärung
declaration of conformity
Certificat de conformité
Declaración de conformidad
Dichiarazione di conformità
Overensstemmelsesattest
Försäkran om överensstämmelse
Konformitetserklæring
vaatimuksenmukaisuusvakuutus
Verklaring van overeenkomst
Declaração de conformidade
Δήλωση Συμβατότητας

Die elektronische Stehhilfewaage
The electronic scale with standing aid
Le balance électronique avec barre de retenue
La bilancia con sostegno per stare in piedi
La báscula electrónica con ayuda para estar de pie
Den elektroniske stávognhjælp
Den elektroniska ståhjälpsvåg
Den elektroniske støttevekten
Ei-hankkinut seisonatuella varustetun elektronisen
De elektronische stahulp weegschaal
A balança electrónica com suporte para estar de pé
Η ηλεκτρονική ζυγαριά με υποστήριξη ορθοστασίας



EG-Bauartzulassung D00-09-010
EC type approval D00-09-010
Homologation CE D00-09-010
Omologazione del tipo costruttivo CEE D00-09-010
Homologación CE D00-09-010
EF-typegodkendelse D00-09-010
EG-kontroll D00-09-010
EF-konstruksjonstype-godkjennelse D00-09-010
EY-tyyppihyväksyntä D00-09-010
EG-modelkeuring D00-09-010
Homologação CE de tipo de construção D00-09-010
Άδεια κατασκευαστικού τρόπου E.K. D00-09-010

... entspricht dem in der Bescheinigung über die Bauartzulassung beschriebenen Baumuster.
Die Waage erfüllt die geltenden Anforderungen folgender Richtlinien:
90/384/EWG über nichtselbsttätige Waagen,
93/42/EWG über Medizinprodukte und
die Europäische Norm DIN EN 45501.

... corresponds to the type described in the certificate in respect of type approval permit.
The scales conform to the applicable requirements of the following directives:
90/384/EEC on non-automatic scales
93/42/EEC on medical products and
European standard DIN EN 45501

... conforme au modèle type décrit dans le certificat d'homologation.
Cette balance est conforme aux directives et normes suivantes:
directive 90/384/CEE concernant l'harmonisation des Etats membres relative aux instruments de pesage à fonctionnement non automatique;
directive 93/42/CEE sur les produits et appareils médicaux;
norme européenne DIN EN 45501

... è conforme al campione descritto nel certificato di omologazione costruttiva.
La bilancia risponde alle vigenti esigenze poste dalle seguenti direttive:
90/384/CEE sulle bilanci non automatiche,
93/42/CEE sui prodotti medicali e
la norma europea DIN EN 45501

... corresponde a la muestra descrita en el certificado sobre el permiso de construcción.
La báscula cumple las exigencias de las siguientes directrices:
90/384/CEE sobre básculas no automáticas
93/42/CEE sobre productos médicos y
la norma europea DIN EN 45501

... svarer til det typemønster, som er beskrevet i attesten over typegodkendelsen.
Vægten opfylder de gældende krav fra følgende direktiver:
90/384/EØF om ikke-automatiske vægte,
93/42/EØF om medicinprodukter og
den europæiske standard DIN EN 45501

... motsvarar beskrivningen enligt mönstertillståndet.
Vågen uppfyller gällande krav i direktiven angående icke automatiska vågar (90/384/EWG),
93/42/EWG över medicinska produkter samt den europeiska normen DIN EN 45501

... er i samsvar med mønsteret som er beskrevet i sertifikatet over konstruksjonstype-godkjennelsen.
Vekten oppfyller de gjeldende kravene i følgende direktiver:
90/384/EEC om ikke-automatiske vekter,
93/42/EEC om medisinske produkter og
den europeiske standarden DIN EN 45501.

... on tyypihyväsintätodistuksessa kuvatus rakennemallin mukainen.
Vaaka täyttää seuraavien direktiivien voimassa olevat vaatimukset:
90/384/ETY ei-automattisista vaaioista,
93/42/ETY lääketieteellisistä tuotteista ja
Euro-normi DIN EN 45501.

... komt overeen met de in de verklaring van over de modelkeuring beschreven constructie.
De weegschaal voldoet aan de geldende eisen van de volgende richtlijnen
90/364/EEG inzake niet-automatische weegschalen
93/42/EEG inzake medische hulpmiddelen en de Europese norm DIN EN 45501.

... corresponde ao padrão de construção descrito no certificado de homologação de tipo de construção.
A balança satisfaz os requisitos aplicáveis da directiva sobre balanças não automáticas 90/384/CEE e
93/42/CEE sobre artigos médicos do Conselho, bem como da norma Europeia DIN EN 45501.

... ανταποκρίνεται στο κατασκευαστικό πρότυπο που περιγράφεται στην εγκριτική βεβαίωση του κατασκευαστικού τρόπου.

Η ζυγαριά εκπληρώνει τις προϋποθέσεις των ακόλουθων Οδηγιών:
90/384/ EOK περί μη αυτόματων ζυγαριών,
93/42/EOK περί ιατρικών προϊόντων, και
την Ευρωπαϊκή Προδιαγραφή DIN EN 45501.

seca Vogel & Halke GmbH & Co

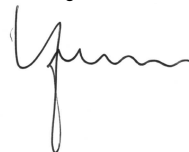

Sönke Vogel
Geschäftsführer